

# Door bar anchor point

Installation, operating and maintenance manual	<b>English</b> Original manual	<b>EN</b>
Manuel d'installation d'emploi et d'entretien	<b>Français</b> Traduction de la notice originale	<b>FR</b>
Installations-, Gebrauchs- und Wartungsanleitung	<b>Deutsch</b> Übersetzung der Originalanleitung	<b>DE</b>
Handleiding voor installatie, gebruik en onderhoud	<b>Nederlands</b> Vertaling van de oorspronkelijke handleiding	<b>NL</b>
Manual de instalación, de utilización y de mantenimiento	<b>Español</b> Traducción del manual original	<b>ES</b>
Manuale d'installazione, d'impiego e di manutenzione	<b>Italiano</b> Traduzione del manuale originale	<b>IT</b>
Manual de instalação, de uso e de manutenção	<b>Português</b> Tradução do manual original	<b>PT</b>
Εγχειρίδιο εγκατάστασης, χρήσης και συντήρησης	<b>Ελληνικά</b> Μετάφραση του πρωτότυπου εγχειριδίου	<b>GR</b>
Installasjons-, bruks- og vedlikeholdshåndbok	<b>Norsk</b> Oversettelse av originalanvisning	<b>NO</b>
Installations-, bruks- och underhållsanvisning	<b>Svenska</b> Översättning av originalbruksanvisningen	<b>SE</b>
Asennus-, käyttö- ja huoltokäsikirja	<b>Suomi</b> Alkuperäisen ohjeen käännös	<b>FI</b>
Manual for installation, brug og vedligeholdelse	<b>Dansk</b> Oversættelse af den originale manual	<b>DK</b>
Instrukcja instalacji, użytkowania i konserwacji	<b>Polski</b> Tłumaczenie oryginalnej instrukcji obsługi	<b>PL</b>
Руководство по установке, использованию и техническому обслуживанию	<b>Русский</b> Перевод инструкции изготовителя	<b>RU</b>

<b>EN</b>	Provisional portable anchor device
<b>FR</b>	Dispositif d'ancrage provisoire mobile
<b>DE</b>	Vorübergehend angebrachter transportabler Anschlagpunkt
<b>NL</b>	Tijdelijk draagbaar valstopapparaat
<b>ES</b>	Dispositivo de anclaje portátil provisional
<b>IT</b>	Dispositivo di ancoraggio provvisorio trasportabile
<b>PT</b>	Dispositivo de ancoragem portátil provisório

<b>GR</b>	Προσωρινή φορητή διάταξη αγκύρωσης
<b>NO</b>	Provisorisk bærbar forankringsenhet
<b>SE</b>	Provisorisk flyttbar förankringsanordning
<b>FI</b>	Välialkaiset siirrettävät kiinnityslaitteet
<b>DK</b>	Midlertidig bærbart forankringselement
<b>PL</b>	Tymczasowe przenośne urządzenie kotwiczące
<b>RU</b>	Временное переносное анкерное устройство

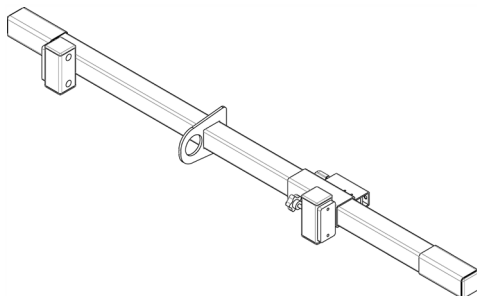

**Fig. 1**

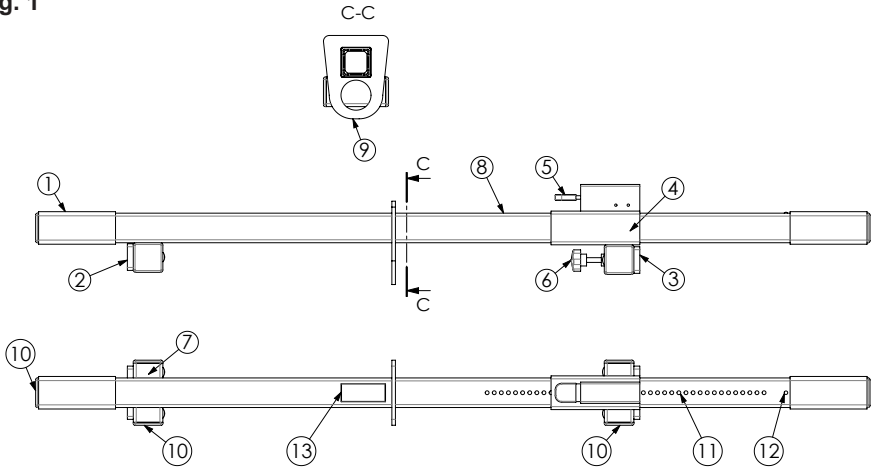

**Fig. 2**

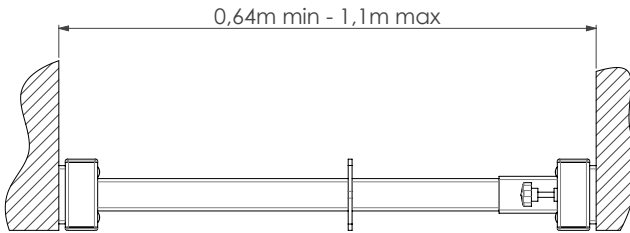

**Fig. 3**

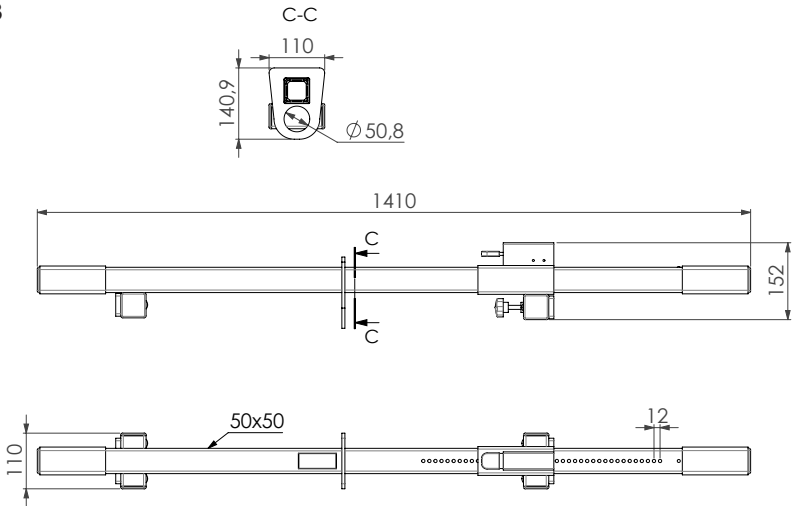

**Fig. 4.1**

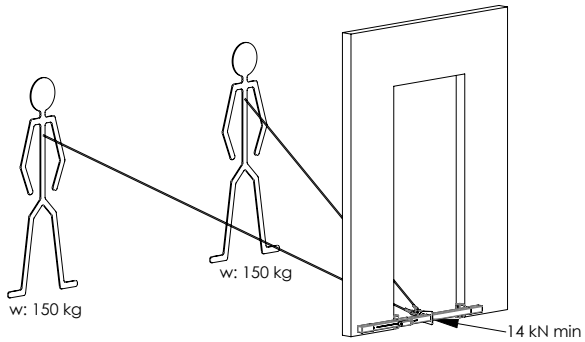

**Fig. 4.2**

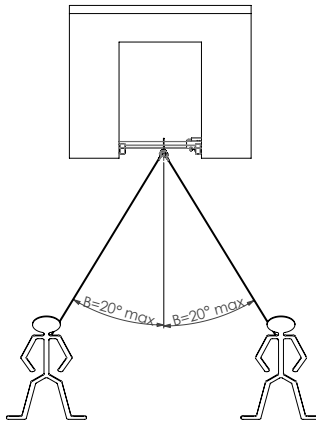

**Fig. 4.3**

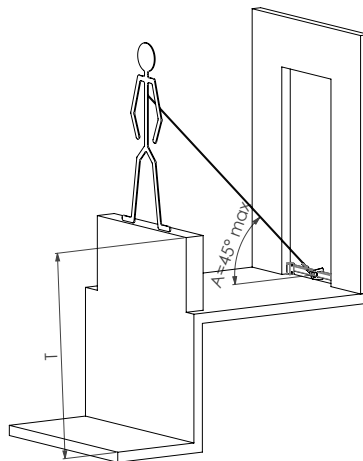

Fig. 5.1

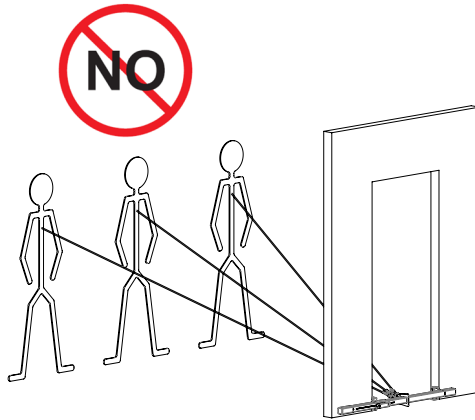

Fig. 5.2

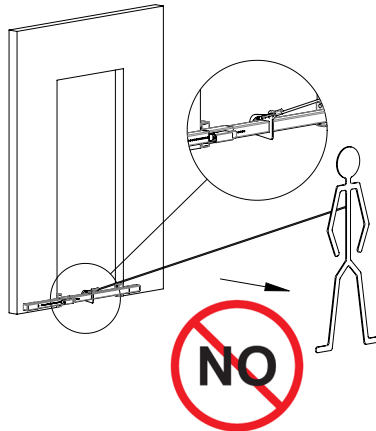

Fig. 5.3

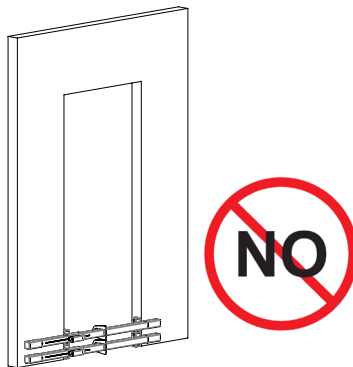

Fig. 6.1

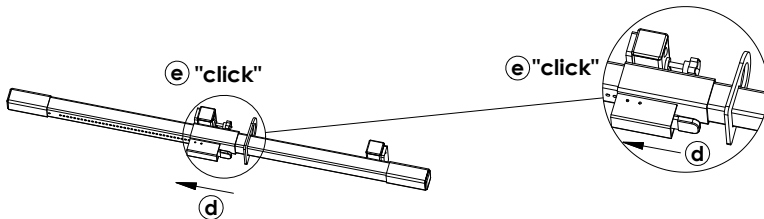
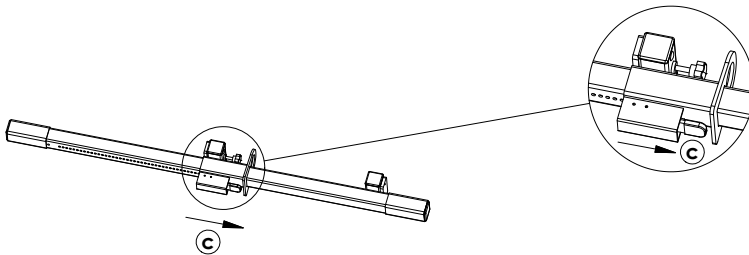
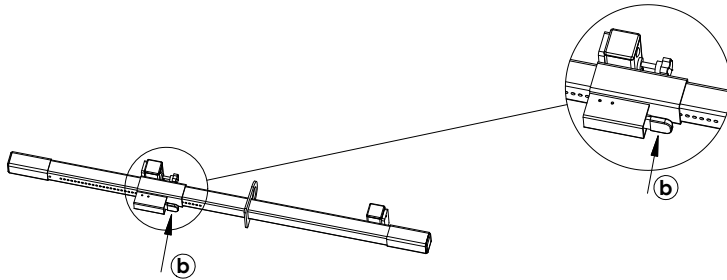
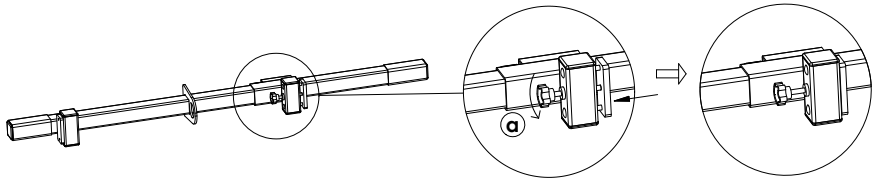

Fig. 6.2

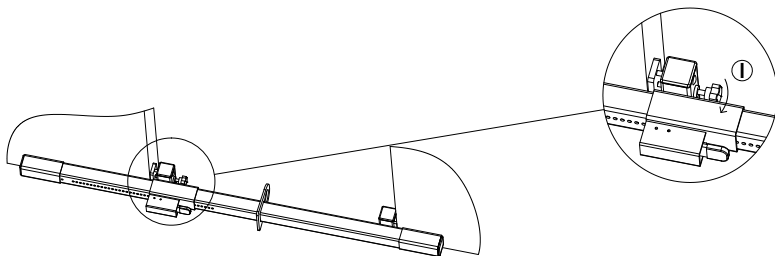
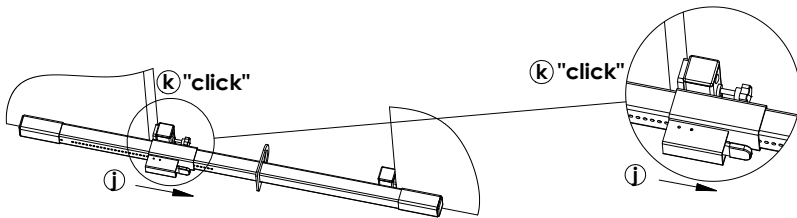
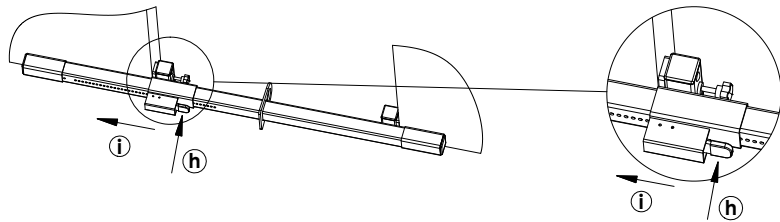
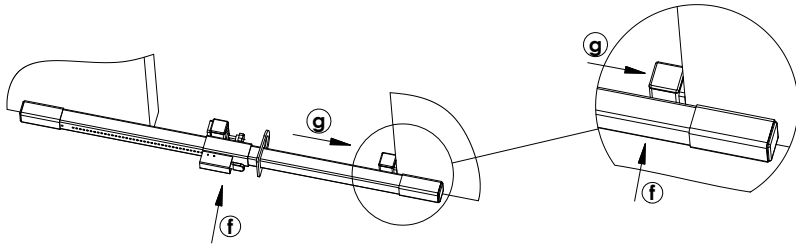
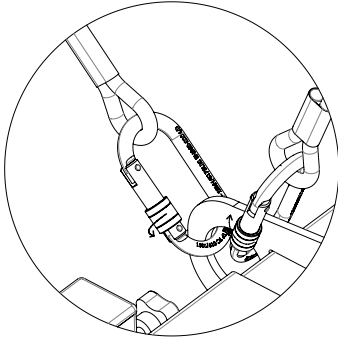

Fig. 7

OK



~~NO~~

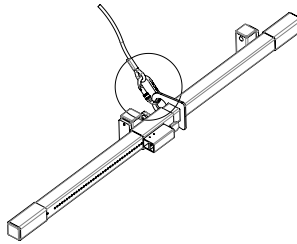
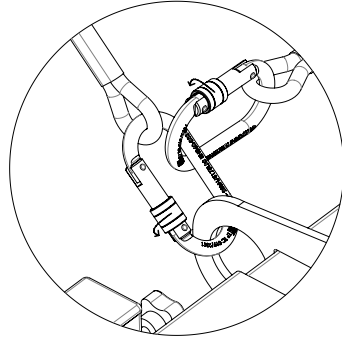

Fig. 8

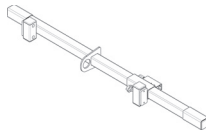
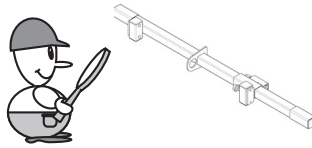
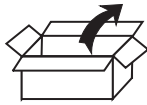
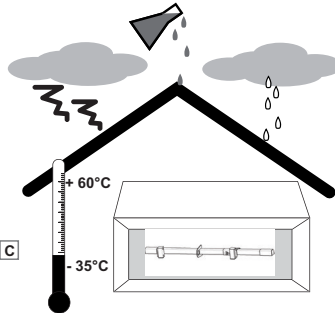
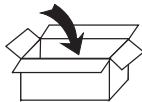
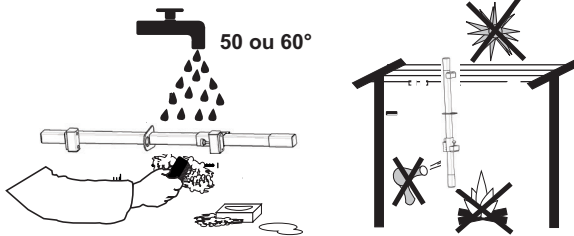

Fig. 9





## 1. General warning

1. Before using this equipment, and to ensure safe, efficient use of this equipment, it is essential that the supervisor be properly trained in the use of this equipment and has read and understood the information given in the manual supplied by TRACTEL SAS. This manual should be available at all times to all operators. Additional copies can be supplied on request.
2. Before use, it is essential that operators are trained in the use of this safety device. Check the state of associated equipment and make sure that the clearance is sufficient.
3. This equipment must only be used by trained and skilled personnel, or under the supervision of trained and skilled personnel.
4. Any modification or attachment made to the equipment cannot be done without prior written approval from TRACTEL SAS. The equipment must be transported and stored in its original packaging.
5. The maximum operating load for this equipment is 150 kg.
6. If the weight of the operator increased by the weight of their equipment and tools is between 100 kg and 150 kg, you must ensure that the total weight (operator, equipment + tools) does not exceed the maximum load of each of the components of the fall-arrest system.
7. If you are responsible for assigning this equipment to an employee or similar person, ensure that you comply with the applicable health and safety at work regulations.
8. The operator must be physically and mentally fit when using this equipment. In case of doubt, check with one's private doctor or with the works doctor. It is forbidden for use by pregnant women.
9. This equipment should not be used beyond its limits or in any other situation other than what it has been designed for (cf. "§. Function and description").
10. It is recommended that This equipment is personally allocated to each operator, especially if this is an employee.
11. Before using a EN 363 fall-arrester device, the supervisor must ensure that each of the components is in good working order: security system, locking system. When setting up, it is essential to ensure that no deterioration of the safety functions occurs.
12. In a fall-arrester system, it is essential to verify, prior to each use, the free space under the operator in the workplace, to avoid any risk of collision, in the case of a fall, with the ground or with any obstacle found in its path.
13. An anti-fall harness is the only body-gripping device that is permitted for use in a fall-arrester system.

14. It is essential for the safety of the operator that the device or anchoring point is correctly positioned and that work is carried out so as to minimise the risk of falls from height.
15. For the safety of the operator, if this equipment is sold outside the first country of destination, the dealer should supply: an instructions manual, instructions for maintenance, for periodic inspections and repairs, all compiled in the language of the country of use.
16. The operator must be equipped with a fall arrest system in accordance with EN 363. This system must guarantee a fall arrest force of less than 6 kN.
17. If the anchor device is not in apparent good condition or if there is a doubt or if it has been used to arrest a fall, all the equipment concerned must be checked by Tractel SAS or by an authorised and competent technician, who should authorise its return to use in writing.

## 2. Definitions and pictograms

### 2.1. Definitions

**"Supervisor"**: Person or department responsible for the management and safety of use of the product described in the manual.

**"Technician"**: Qualified person in charge of the maintenance operations described in, and authorised by the user manual, who is competent and familiar with the product.

**"Operator"**: Operational person involved in the use of the product as it is intended to be used.

**"PPE"**: Personal protective equipment against falls from height.

**"Connector"**: Connection element between components of a fall-arrest system. This is EN 362 compliant.

**"Fall-arrest harness"**: Body harness designed to arrest falls. It consists of straps and buckles. It features fallarrest attachment points marked with an A if they can be used alone, or marked with A/2 if they are to be used in combination with another A/2 point. This is EN 361 compliant.

**"Fall-arrester including a flexible anchor line"**: Subsystem consisting of a flexible anchor line (rope), a guided-type fall arrester with an automatic blocking system that is secured to the flexible anchor line, and a connector or a line terminated by a connector.

**"Maximum operating load"**: Maximum weight of the operator, equipped with the correct PPE, workwear,

tools and the parts they need to perform the task at hand.

EN

**“Fall-arrester system”**: Set composed of the following items:

- Fall-arrest harness.
- Self-retracting fall-arrester, or energy shockabsorber, or mobile fall prevention device with rigid belaying supports, or mobile fall prevention device with flexible belaying supports.
- Anchoring.
- Linking component.

**“Fall-arrest system component”**: Generic term defining one of the following:

- Fall-arrest harness.
- Self-retracting fall-arrester, or energy shockabsorber, or mobile fall prevention device with rigid belaying supports, or mobile fall prevention device with flexible belaying supports.
- Anchoring.
- Linking component.

**“Installer”**: Qualified person in charge of installation of the product described in the manual.

## 2.2. Pictograms



**“DANGER”**: Placed at the beginning of the line, refers to instructions to avoid injury to persons, including death, serious or minor injuries, and damage to the environment.



**“IMPORTANT”**: Placed at the beginning of the line, refers to instructions for avoiding a failure or damage to equipment, but do not directly endangering the life or health of the operator or that of others, and/or not likely to cause environmental damage.



**“NOTE”**: Placed at the beginning of the line, refers to instructions to ensure the effectiveness and convenience of installation, use or maintenance operations.



**CORRECT USE**: Correct use of the equipment.

## 3. Functions and description

The door bar anchor point is a provisional and portable anchor device. This Tractel® anchor device present the followings advantages: The door bar has been specially designed to create a reliable and quick-to-install anchor point. It is positioned between two sufficiently strong window or door jambs. The Tractel® door bar is a safety anchor to secure 2 operators weighing 150 kg each.

## 4. Composition of a standard unit

The door bar anchor point supply comprises:

- 2 protective sheath (fig. 1, item 1).
- 1 fixed pad (fig. 1, item 2).
- 1 clamping pad (fig. 1, item 3).
- 1 mobile jaw (fig. 1, item 4).
- 1 indexing lever (fig. 1, item 5).
- 1 clamping screw (fig. 1, item 6).
- 1 fixed jaw (fig. 1, item 7).
- 1 guide tube (fig. 1, item 8).
- 1 anchor point (fig. 1, item 9).
- 6 protective caps (fig. 1, item 10).
- 40 index holes (fig. 1, item 11).
- 1 mobile jaw limit stop (fig. 1, item 12).
- An anchor device nameplate (fig. 1, item 13).
- A plastic bag containing this installation, operating and maintenance manual.

## 5. Technical specifications

The dimensional characteristics are specified in Figure 3.

Weight: 9 kg

**Components and materials:**

- protective sheath and protective caps : Plastic
- fixed pad, clamping pad and indexing lever: Galvanized steel + plastic cap
- mobile jaw : Galvanized steel
- clamping screw : Galvanized steel + plastic wheel
- fixed jaw, guide tube and anchor point: Galvanized steel

## 6. Associated equipment

To ensure its safety function, the Tractel® anchor devices must be used in association with a fall-arrest personal protective equipment (PPE) connected to the anchor point. The PPE equipment associated to the anchor device must be CE certified, manufactured in compliance with the European PPE Regulation 2016/425. Tractel® distributes a range of PPE satisfying the requirements of this regulation and compatible with the Tractel® anchor devices.



**DANGER**

The Tractel® anchor devices can only be used with 1 or 2 fall-arrest PPE under the terms of PPE Regulation 2016/425.

## 7. Preliminary study

For correct operation of the Tractel® anchor devices, and by extension the entire fall arrest system, it is

imperative to comply with the following requirements on the anchor point installation structures.

The frame of the door or the frame of the window on which the anchor device is installed must be able to handle a load of 14 kN (fig. 4).

### DANGER

If any anomaly is observed during these checks, the anchor device must be removed from service and confined to prevent any use and should be repaired by a qualified technician.

In the event of any doubt concerning the strength of the frame of the door or the frame of the window and/ or the supporting structure, a preliminary study must first be carried out by a specialized technician, qualified for materials strength, before installing the anchor device. The study must be supported by a design note and take account of all applicable regulations, trade practices, and the information given in this manual, both as concerns the anchor point and the PPE which will be connected to the anchor devices. This manual must therefore be handed over to the technician or engineering department in charge of the preliminary study. Before installing the anchor device, the installer must ensure that the frame of the door or the frame of the window is in good condition.

### DANGER

Simultaneous use of 2 door bar anchor point on the same door or window opening is strictly prohibited. (Fig. 3)

## 8. Installation

### 8.1. Preliminary requirements

1. The anchor devices must be installed by a qualified installer.
2. The anchor devices must only be installed and used in compliance with the applicable regulations of the country in which the system is installed.
3. If a preliminary study data package has been prepared, the installer must have this data package in hand (§ 7).

### 8.2. Preliminary checks prior to installation

Before you begin to install the system, check the following:

General check:

1. All the markings are present and are legible (see § 15).
2. The various components forming the anchor device are present and do not show any significant signs of deformation, wear and/or corrosion.
3. All components of the fall arrest system are used in compliance with the recommendations of their respective manuals.
4. The anchor device has been covered by a periodic inspection over the past 12 months.
5. The clearance (fig. 4.3, item T) must be compatible with the person's fall arrest device.
6. The distance between door frame or window is compatible with the equipment ( Fig. 2).
7. The mobile jaw (fig. 1, item 4) slip and locks correctly on the guide tube (fig. 1, item 8). The clamping screw rotates freely over its entire stroke.
8. The angle of the fall arrest system is not likely to be greater than 45° relative to the horizontal (fig. 4.3, item A).

### DANGER

If any anomaly is observed during these checks, the anchor device must be removed from service and confined to prevent any use and should be repaired by a qualified technician.

### 8.3. Installation

The anchor devices are installed in 3 steps:

- Closing of the anchor device ( Fig. 6.1).
- Installation of the anchor device on door or window opening (Fig. 6.2).
- Check after installation.

#### 8.3.1. Closing the anchor device (fig. 6.1)

1. Unscrew the clamping screw (fig. 1, item 6) until the clamping pad (fig. 1, item 3) is in contact with the mobile jaw (fig. 1, item 4).
2. Release the mobile jaw (fig. 1, item 4) by pushing on the indexing lever (fig. 1, item 5).
3. Slide in the mobile jaw (fig. 1, item 4) until it comes into abutment on the anchoring point.
4. Release the indexing lever (fig. 1, item 5) and slide out the mobile jaw (fig. 1, item 4) until the mobile jaw locks onto the first index hole (fig. 1, item 11) of the guide tube (fig. 1, item 8).

**DANGER**

Check that the mobile jaw (fig. 1, item 4) is correctly lock in an indexing hole (fig. 1, item 11) of the guide tube (fig. 1, item 8)

**8.3.2. Installing the anchor device (fig. 6.2)**

1. Place the fixed jaw (fig. 1, item 7) via fix pad (fig. 1, item 2) inside the frame of the door.
2. Push the door bar against the door jambs side, protective shealth in contact with door jambs side.
3. Release the mobile jaw (fig. 1, item 4) by pushing on the indexing lever (fig. 1, item 5).
4. Slide out the mobile jaw (fig. 1, item 4) until it comes into abutment on the second door jamb.
5. Release the indexing lever (fig. 1, item 5) and slide the mobile jaw slightly inwards until it locks onto the guide tube (fig. 1, item 8).



**IMPORTANT:** Check that the clearance between the clamping pad (fig. 1, item 3) and the door frame is less than 12 mm when the fixed pad (fig. 1, item 2) is in contact with the door jamb.

6. Keep the protective shealth in contact with door jambs side and screw the clamping screw (fig. 1, item 6) until the clamping pad (fig. 1, item 3) is in contact with the door jamb.
7. Tighten the clamping screw firmly by hand and check that the door bar does not move.  
==> Door bar installed



**DANGER:** It is strictly forbidden to install 2 overlapping door bars ( Fig. 5.3).



**DANGER:** on the side where the operator is at risk of falling ( Fig. 5.2).

**8.3.3. Checking after installation**

The installer must check that:

The door bar is correctly tightened on the frame and the protective shealth (fig. 1, item 1) are in good contact with the side of the frame.

**9. Using the system**

Any operator which will be using a Tractel® anchor device must be physically able to perform work at heights and must have received the necessary training prior to use as required by this manual, with demonstration under risk-free conditions using the associated PPE equipment.

The connection and disconnection method of the securing anchor point should be explained carefully, and the operator's understanding of this method should be verified. The description of the installation of the PPE connector is given in Fig. 7, showing the connector in open position 1 for its positioning, and in position 2 closed on the securing anchor point. For operator safety, the knurled locking nut should be fully screwed in once connected. Use of a wire connector compatible with the securing anchor point ring is essential. This equipment must only be used for fall protection for two operators maximum with maximum operating load of 150kg each, and must never be used as a suspension point. This system must only be used with CE certified PPE compliant with all applicable regulations and standards. A complete fall-arrest harness is the only operator harnessing system acceptable for use with an anchor device.

The anchor device must never be used beyond its limits as indicated in this manual.

Before any use, the operator must ensure that:

**General check**

1. The anchor device is visibly in good condition (Fig.8).
2. The temperature is between -35°C and +60°C.
3. The anchor device has been covered by a periodic inspection over the past 12 months.
4. The maximum operating load of the anchor device is 150 kg. It is important to ensure, before use, that all components of the fall arrest system are compatible with this load, by consulting the manual of each component. If this is not the case, the maximum load will be that of the component of the fall arrest system that has the lowest maximum load.
5. The door bar is correctly tightened on the frame and the protective shealth (fig. 1, item 1) are in good contact with the side of the frame.
6. The door bar is installed opposite the risk of the operator falling.

In the event of an anomaly or damage observed on the anchor device, it should immediately be removed from the area and repaired by a qualified technician.

The supervisor in charge of use of the anchor device must provide for an operator rescue procedure should an operator fall and for all other emergency circumstances to allow evacuation of the operator under conditions compatible with the operator's health and safety.



### IMPORTANT

The operator must not, at any time, be disconnected from the anchor device when working in an area where there is a risk of falling.

When the anchor device has been subjected to at least an operator fall, the entire anchor system and the PPE concerned by the fall must be inspected before they are returned to service by a technician qualified for this purpose.

## 10. Dismantling

Prior to any dismantling procedure, the installer must check the following:

- All the conditions ensuring safety during the dismantling procedure as required by the applicable regulations must be present.

## 11. Associated equipment

An EN 363 fall arrest system consists of the following elements:

- An anchorage (EN 795).
- An end connector (EN 362).
- A fall-arrest device (EN 353-1/2-EN355-EN360).
- A connector (EN 362).
- A fall-arrest harness (EN 361).

**All other associations are forbidden.**



### DANGER

An EN 361 fall arrester harness is the only body-gripping device authorised for use in a fall prevention system.

## 12. Maintenance and storage

If an anchor device is dirty, wash it with clean cold water and possibly with a detergent for delicate fabrics, using a synthetic brush.

If during use or washing the anchor device is soaked, leave it to dry naturally in the shade and away from any heat source.

See Fig. 9.

During transport and storage, protect the equipment in a moisture-free package against any danger (source of direct heat, chemical products, UV radiation, etc.).

## 13. Prohibited use

It is strictly forbidden:

1. Install or use this equipment without the proper authorization, training and recognition or, failing that, without the supervision of an authorized, trained and recognized competent person.
2. To use this equipment if any of the markings are not legible.
3. To install or use this equipment without first having carried out the preliminary checks.
4. To use this equipment which has not been covered by a periodic inspection over the past 12 months by a technician having authorised reuse in writing.
5. To use this equipment in contradiction with the information specified in the section “§. Life span”.
6. To use this equipment as a fall protection system for more than 2 operators.
7. To use this equipment by a person whose weight, equipment included, is greater than 150 kg.
8. To use this equipment with a load of between 100 kg and 150 kg (total weight of the operator, equipment and tools) if any component in the fallarrest system has a lower maximum load.
9. To use this equipment in a highly corrosive or explosive atmosphere.
10. To use this equipment outside the temperature range specified in this manual.
11. To use this equipment if you are not in good physical condition.
12. To use this equipment if you are pregnant.
13. To use this equipment if the safety function of any of the associated items is affected by the safety function of another item or may interfere with it.
14. To use this equipment to secure a material's load or to hook a lifting equipment.
15. To perform any repair or maintenance operations on this equipment without first having been trained and qualified, in writing, by Tractel®.
16. To use this equipment if it is not complete, if it has been dismantled beforehand or if components have been replaced by any person not authorised by Tractel®.
17. To install the door bar anchor point in a door opening whose frame would have a resistance of less than 14 kN each or assumed such that.
18. To install this equipment in any way other than as described in this manual.
19. To use this equipment if the unit shows any signs of abnormal deformation or wear.
20. To secure yourself to this equipment by any other means than the anchor point.

- 21. To use this equipment if a rescue plan has not been set up beforehand to cover a possible operator fall.
- 22. To use this equipment for an operator displacement angle greater than +/-20°.
- 23. To use this equipment if the fall arrest system angle is greater than 45° relative to the horizontal.
- 24. To install this equipment on the same door side where the operator is at risk of falling.
- 25. To install more than one equipment on top of each other.
- 26. To use this equipment for any use other than as an anchor point for a fall arrest PPE.
- 27. To connect 2 connectors to each other. The connectors must both be connected on this equipment.
- 28. To use this equipment if it has arrested a fall from a height.

**14. Equipment Compliance**

TRACTEL SAS RD 619 – Saint-Hilaire-sous-Romilly – F-10102 Romilly-sur-Seine France hereby declares that the safety equipment described in this manual:

- complies with the requirements of European regulation UE 2016/425 of March 2016.
- is identical to the PPE, having been subject to the “CE”-type-examination certificate issued by the Aliénor Certification - 21 rue Albert Einstein -86100 CHATELLERAULT - FRANCE, identified under the number 2754, and tested according to the 2012 EN 795 and 2013 TS16415 standards.
- is subject to the procedure referred to in Annex VIII of the EU Regulation 2016/425 of the European Parliament, MODULE D, under the control of a notified body: APAVE SUDEUROPE SAS – CS 60193 – 13322 Marseille – France, identified under the number 0082.

**15. Marking**

The marking on each product indicates:

- a: the trade name: Tractel®.
- b: the name of this equipment.
- c: the referenced standard.
- d: this equipment reference.
- e: CE Logo followed by the number 0082, identification number of the approved body responsible for production control.
- f: Year and month of manufacture.
- g: the serial number.
- h: a pictogram showing that the manual must be read before use.
- W: Maximum operating load.
- p: maximum number of operators.
- aa: date of next periodic inspection.
- ae: Date of first commissioning.

- af: Person fall arrest anchor device.
- o: Min breaking load.

**16. Periodic inspection and repair**

An annual periodic inspection is required, but depending on the frequency of use, environmental conditions and regulations of the company or the country of use, periodic inspections may be more frequent.

Periodic inspections should be carried out by an authorised and competent technician, in compliance with the manufacturer’s instructions transcribed in the file “Tractel®PPE inspection instructions”.

Confirmation of the legibility of the product markings should be an integral part of the periodic inspection.

On completion of the periodic inspection, the return to service must be indicated in writing by the authorised and competent technician who carried out the inspection. This return to service must be recorded on the inspection sheet in the middle of this manual. This inspection record should be retained throughout the product’s life cycle, up until it is recycled.

After arresting a fall, this product must undergo a periodic inspection as described in the current article. The product’s textile components must be changed, even though they may not display any visible changes.

 **IMPORTANT**

Safety of the operator is closely allied to maintaining efficiency and resistance of equipment.

**17. Lifespan**

TRACTEL® textile PPE equipment, such as harnesses, lanyards, ropes and energy absorbers, TRACTEL® Mechanical PPE equipments as stopcable™ and stopfor™ fall-arresters, blocfor™ self-retracting fallarresters, and the TRACTEL® lifelines can be used without restrictions from their manufacturing date providing that:

- Normal use in accordance with the recommendations for use given in this manual.
- A periodic inspection, which must be performed at least once a year by an approved and competent technician. On completion of this periodic inspection, it must be certified in writing that the PPE is fit to be returned to service.
- Strict compliance with the storage and transport conditions contained in the current manual.

– As a general rule and subject to the application of the conditions of use mentioned above, their lifespan may exceed 10 years.

## 18. Withdrawal from service

When disposing of the product, all components must be recycled by firstly sorting them into metallic and synthetic materials. These materials must be recycled by specialist bodies. During disposal, dismantling and separating the components should be undertaken by a duly trained person.

Manufacturer's name and address:

Tractel SAS - RD 619 - BP 38  
Saint Hilaire sous Romilly  
10102 Romilly sur Seine  
France

## 1. Avertissement général

1. Avant d'utiliser cet équipement, et pour assurer une utilisation sûre et efficace de cet équipement, il est essentiel que le superviseur soit correctement formé à l'utilisation de cet équipement et qu'il ait lu et compris les informations données dans la notice fournie par TRACTEL SAS. Cette notice doit être conservée à disposition de tous les opérateurs. Des exemplaires supplémentaires peuvent être fournis sur demande.
2. Avant toute utilisation, il est essentiel que les opérateurs soient formés à l'utilisation de ce dispositif de sécurité. Vérifiez l'état des équipements associés et assurez-vous que le tirant d'air est suffisant.
3. Cet équipement ne doit être utilisé que par un personnel formé et compétent, ou sous la surveillance d'un personnel formé et compétent.
4. Toute modification ou adjonction à l'équipement ne peut se faire sans l'accord préalable écrit de TRACTEL SAS. L'équipement doit être transporté et stocké dans son emballage d'origine.
5. La charge maximale de fonctionnement de cet équipement est de 150 kg.
6. Si la masse de l'opérateur augmentée de la masse de son équipement et de ses outils est comprise entre 100 kg et 150 kg, vous devez vous assurer que la masse totale (opérateur, équipement + outils) ne dépasse pas la charge maximale de chacun des composants du système d'arrêt des chutes.
7. Si vous êtes chargé de confier cet équipement à un personnel salarié ou assimilé, assurez-vous de respecter les réglementations applicables en matière de santé et de sécurité au travail.
8. L'opérateur doit être en pleine forme physique et psychologique lors de l'utilisation de cet équipement. En cas de doute, consultez votre médecin privé ou le médecin du travail. L'utilisation de cet équipement est interdite aux femmes enceintes.
9. L'équipement ne doit pas être utilisé au-delà de ses limites, ou dans toute autre situation que celle pour laquelle il a été conçu (voir « §. Fonction et description »).
10. Il est recommandé d'attribuer personnellement cet équipement à chaque opérateur, surtout s'il s'agit de personnel salarié.
11. Avant l'utilisation d'un système d'arrêt des chutes EN 363, le superviseur doit s'assurer que chacun des composants est en bon état de fonctionnement : système de sécurité, verrouillage. Lors de la mise en place, il est essentiel de s'assurer qu'aucune détérioration des fonctions de sécurité ne se produise.
12. Dans un système d'arrêt des chutes, il est essentiel de vérifier le tirant d'air sous l'opérateur sur le lieu

de travail, avant chaque utilisation, de manière à ce qu'en cas de chute, il n'y ait pas de risque de collision avec le sol ou avec tout obstacle se trouvant sur la trajectoire de la chute.

13. Le harnais antichute est le seul dispositif de retenue du corps dont l'utilisation est autorisée dans un système d'arrêt des chutes.
14. Il est essentiel pour la sécurité de l'opérateur que le dispositif ou le point d'ancrage soit correctement positionné et que le travail soit effectué de manière à réduire au minimum le risque de chutes de hauteur.
15. Pour la sécurité de l'opérateur, si cet équipement est vendu hors du premier pays de destination, le revendeur doit fournir : un mode d'emploi et des instructions pour l'entretien, pour les examens périodiques et les réparations, rédigés dans la langue du pays d'utilisation.
16. L'opérateur doit être équipé d'un système d'arrêt des chutes conforme à la norme EN 363. Ce système doit garantir un effort d'arrêt de la chute inférieur à 6 kN.
17. Si le dispositif d'ancrage semble ne pas être en bon état, s'il y a un doute quant à son état ou s'il a été utilisé pour arrêter une chute, tout l'équipement concerné doit être vérifié par Tractel SAS ou par un technicien habilité compétent, qui doit autoriser par écrit la remise en service de l'équipement.

## 2. Définitions et pictogrammes

### 2.1. Définitions

« **Superviseur** » : Personne ou service responsables de la gestion et de la sécurité d'utilisation du produit décrit dans le manuel.

« **Technicien** » : Personne qualifiée, compétente et familière avec le produit, chargée des opérations de maintenance décrites et autorisées par le manuel utilisateur.

« **Opérateur** » : Personne qui utilise le produit, conformément à l'utilisation prévue.

« **EPI** » : Équipement de protection individuelle contre les chutes de hauteur.

« **Connecteur** » : Élément de connexion entre les composants d'un système d'arrêt des chutes. Il est conforme à la norme EN 362.

« **Harnais antichute** » : Dispositif de préhension du corps destiné à arrêter les chutes. Il est constitué de sangles et bouclerie. Il comporte des points d'accrochage antichute marqués d'un A s'ils peuvent être utilisés seuls, ou marqués d'un A/2 s'ils doivent



être utilisés en combinaison avec un autre point A/2. Il est conforme à la norme EN 361.



**UTILISATION APPROPRIÉE** : Utilisation appropriée de l'équipement.

« **Antichute avec longe d'ancrage flexible** » : Sous-système composé d'une longe d'ancrage flexible (corde), d'un antichute à coulisseau avec un système de blocage automatique qui est fixé à la longe d'ancrage flexible, et d'un connecteur ou d'une longe équipée d'un connecteur.

« **Charge maximale de fonctionnement** » : Masse maximale de l'opérateur, équipé de ses EPI, de sa tenue de travail, des outils et des pièces nécessaires à l'exécution de la tâche à accomplir.

« **Système d'arrêt des chutes** » : Ensemble composé des éléments suivants :

- Harnais antichute.
- Antichute à rappel automatique ou absorbeur d'énergie de choc ou dispositif mobile antichute avec supports d'assurage rigides ou dispositif mobile antichute avec supports d'assurage flexible.
- Ancrage.
- Élément de liaison.

« **Composant du système d'arrêt des chutes** » : Terme générique définissant l'un des éléments suivants :

- Harnais antichute.
- Antichute à rappel automatique ou absorbeur d'énergie de choc ou dispositif mobile antichute avec supports d'assurage rigides ou dispositif mobile antichute avec supports d'assurage flexible.
- Ancrage.
- Élément de liaison.

« **Installateur** » : Personne qualifiée, en charge de l'installation du produit décrit dans le manuel.

## 2.2. Pictogrammes



« **DANGER** » : Placé en début de ligne, désigne des instructions visant à éviter des dommages aux personnes, y compris le décès, les blessures mortelles, graves ou légères et les dommages à l'environnement.



« **IMPORTANT** » : Placé en début de ligne, désigne des instructions visant à éviter une défaillance ou un dommage à l'équipement, mais ne mettant pas directement en danger la vie ou la santé de l'opérateur ou celles d'autres personnes, et/ou n'étant pas susceptible de causer de dommages à l'environnement.



« **NOTE** » : Placé en début de ligne, désigne des instructions visant à assurer l'efficacité et la commodité d'une installation, d'une utilisation ou d'une opération de maintenance.

## 3. Fonctions et descriptions

La barre d'ancrage de porte est un dispositif d'ancrage provisoire et portable. Ce dispositif d'ancrage Tractel® présente les avantages suivants : la barre de porte a été spécialement conçue pour créer un point d'ancrage fiable et rapide à installer. Elle est destinée à être placée entre deux montants de fenêtre ou de porte suffisamment résistants. La barre de porte Tractel® est un point d'ancrage de sécurité permettant de sécuriser deux opérateurs pesant 150 kg chacun.

## 4. Composition d'une unité standard

La barre d'ancrage de porte est composée de :

- 2 gaines de protection (fig. 1, élément 1).
- 1 patin fixe (fig. 1, élément 2).
- 1 patin de serrage (fig. 1, élément 3).
- 1 mâchoire mobile (fig. 1, élément 4).
- 1 levier de réglage (fig. 1, élément 5).
- 1 vis de serrage (fig. 1, élément 6).
- 1 mâchoire fixe (fig. 1, élément 7).
- 1 tube de guidage (fig. 1, élément 8).
- 1 point d'ancrage (fig. 1, élément 9).
- 6 capuchons de protection (fig. 1, élément 10).
- 40 trous de réglage (fig. 1, élément 11).
- 1 butée de fin de course pour la mâchoire mobile (fig. 1, élément 12).
- 1 plaque signalétique du dispositif d'ancrage (fig. 1, élément 13).
- 1 sac en plastique contenant ce manuel d'installation, d'utilisation et d'entretien.

## 5. Spécifications techniques

Les dimensions sont spécifiées dans la figure 3.  
Poids : 9 kg

**Composants et matériaux :**

- gaine de protection et capuchons de protection : plastique
- patin fixe, patin de serrage et levier de réglage : acier galvanisé + capuchon en plastique
- mâchoire mobile : acier galvanisé
- vis de serrage : acier galvanisé + tête en plastique
- mâchoire fixe, tube de guidage et point d'ancrage : acier galvanisé

## 6. Équipements associés

Pour assurer sa fonction de sécurité, le dispositif d'ancrage Tractel® doit être utilisé en association

avec un équipement de protection individuelle (EPI) antichute relié au point d'ancrage. Les EPI associés au dispositif d'ancrage doivent être certifiés CE et fabriqués conformément au règlement Européen 2016/425 relatif aux EPI. Tractel® distribue une gamme d'EPI répondant aux exigences de cette réglementation et compatibles avec les dispositifs d'ancrage Tractel®.

**DANGER**

Les dispositifs d'ancrage Tractel® ne peuvent être utilisés qu'avec un ou deux EPI antichute conformément au règlement 2016/425 relatif aux EPI.

## 7. Étude préliminaire

Pour le bon fonctionnement des dispositifs d'ancrage Tractel®, et par extension de l'ensemble du système d'arrêt des chutes, il est impératif de respecter les exigences suivantes relatives aux structures d'installation des points d'ancrage.

Le cadre de la porte ou le cadre de la fenêtre sur laquelle le dispositif d'ancrage est installé doivent pouvoir supporter une charge de 14 kN.

**DANGER**

Si une anomalie est constatée lors de ces vérifications, le dispositif d'ancrage doit être mis hors service et sous scellés pour empêcher toute utilisation et doit être réparé par un technicien qualifié.

En cas de doute sur la résistance du cadre de la porte ou du cadre de la fenêtre et/ou de la structure d'accueil, une étude préalable doit être effectuée par un technicien spécialisé, qualifié dans le domaine de la résistance des matériaux, avant l'installation du dispositif d'ancrage. L'étude doit être étayée par une note de calculs et tenir compte de toutes les réglementations applicables, des pratiques commerciales et des informations données dans ce manuel, tant en ce qui concerne le point d'ancrage que les EPI qui seront connectés aux dispositifs d'ancrage. Ce manuel doit donc être remis au technicien ou au service technique chargé de l'étude préalable. Avant d'installer le dispositif d'ancrage, l'installateur doit s'assurer que le cadre de la porte ou le cadre de la fenêtre est en bon état

**DANGER**

L'utilisation simultanée de deux barres d'ancrage de porte sur la même ouverture de porte ou de fenêtre est strictement interdite. (fig. 5.3)

## 8. Installation

### 8.1. Exigences préliminaires

1. Les dispositifs d'ancrage doivent être installés par un installateur qualifié.
2. Les dispositifs d'ancrage doivent toujours être installés et utilisés conformément aux réglementations applicables du pays dans lequel le système est installé.
3. Si un dossier d'étude préliminaire a été préparé, il doit être remis à l'installateur (§ 7).

### 8.2. Contrôles préliminaires avant l'installation

Avant de commencer à installer le système, vérifiez les points suivants :

Vérifications d'ordre général :

1. Tous les marquages sont présents et lisibles (voir § 11).
2. Les différents composants formant le dispositif d'ancrage sont présents et ne présentent pas de signes significatifs de déformation, d'usure et/ou de corrosion.
3. Tous les composants du système d'arrêt des chutes sont utilisés conformément aux recommandations de leurs manuels respectifs.
4. Le dispositif d'ancrage a fait l'objet d'un examen périodique au cours des douze derniers mois.
5. L'espace libre (fig. 4.3, élément T) doit être compatible avec le dispositif d'arrêt des chutes de la personne.
6. La distance entre le cadre de la porte ou la fenêtre est compatible avec l'équipement (fig. 2).
7. La mâchoire mobile (fig. 1, élément 4) glisse et se bloque correctement sur le tube de guidage (fig. 1, élément 8). La vis de serrage tourne librement sur toute sa longueur.
8. L'angle du système d'arrêt des chutes ne doit pas être supérieur à 45° par rapport à l'horizontale (fig. 4.3, élément A).



**DANGER**

Si une anomalie est constatée lors de ces vérifications, le dispositif d'ancrage doit être mis hors service et sous scellés pour empêcher toute utilisation et doit être réparé par un technicien qualifié.

### 8.3. Installation

Les dispositifs d'ancrage s'installent en trois étapes :

- Fermeture du dispositif d'ancrage (fig. 6.1).
- Installation du dispositif d'ancrage sur l'ouverture de la porte ou de la fenêtre (fig. 6.2).
- Vérification après installation.

#### 8.3.1. Fermeture du dispositif d'ancrage (fig. 6.1)

1. Dévissez la vis de serrage (fig. 1, élément 6) jusqu'à ce que le patin de serrage (fig. 1, élément 3) soit en contact avec la mâchoire mobile (fig. 1, élément 4).
2. Libérez la mâchoire mobile (fig. 1, élément 4) en poussant sur le levier de réglage (fig. 1, élément 5).
3. Faites glisser la mâchoire mobile (fig. 1, élément 4) jusqu'à ce qu'elle soit en appui sur le point d'ancrage.
4. Relâchez le levier de réglage (fig. 1, élément 5) et faites glisser la mâchoire mobile (fig. 1, élément 4) jusqu'à ce qu'elle s'enclenche sur le premier trou de réglage (fig. 1, élément 11) du tube de guidage (fig. 1, élément 8).



**DANGER**

Vérifiez que la mâchoire mobile (fig. 1, élément 4) est correctement bloquée dans un trou de réglage (fig. 1, élément 11) du tube de guidage (fig. 1, élément 8)

#### 8.3.2. Installation du dispositif d'ancrage (fig. 6.2)

1. Placez la mâchoire fixe (fig. 1, élément 7) via le patin fixe (fig. 1, élément 2) à l'intérieur du cadre de la porte.
2. Appuyez la barre de porte contre les côtés des montants de la porte, la gaine de protection devrait être en contact avec les côtés des montants de la porte.
3. Libérez la mâchoire mobile (fig. 1, élément 4) en poussant sur le levier de réglage (fig. 1, élément 5).
4. Faites glisser la mâchoire mobile (fig. 1, élément 4) jusqu'à ce qu'elle soit en appui sur le deuxième montant de la porte.

5. Relâchez le levier de réglage (fig. 1, élément 5) et faites glisser la mâchoire mobile légèrement vers l'intérieur jusqu'à ce qu'elle s'enclenche sur le tube de guidage (fig. 1, élément 8).



**IMPORTANT** : Vérifiez que l'espace libre entre le patin de serrage (fig. 1, élément 3) et le cadre de la porte est inférieur à 12 mm lorsque le patin fixe (fig. 1, élément 2) est en contact avec le montant de la porte.

6. Maintenez la gaine de protection en contact avec le côté des montants de la porte et vissez la vis de serrage (fig. 1, élément 6) jusqu'à ce que le patin de serrage (fig. 1, élément 3) soit en contact avec le montant de la porte.
7. Serrez fermement la vis de serrage à la main et vérifiez que la barre de porte ne bouge pas.  
=> La barre de porte est installée



**DANGER** : Il est strictement interdit d'installer 2 barres de porte l'une au-dessus de l'autre (fig. 5.3).



**DANGER** : Ne jamais installer la barre de porte du côté où l'opérateur risque de tomber (fig. 5.2).

#### 8.3.3. Vérification après installation

L'installateur doit vérifier que :

La barre de porte est correctement serrée sur le cadre et les gaines de protection (fig. 1, élément 1) sont bien en contact avec le côté du cadre.

## 9. Utilisation du système

Tout opérateur qui prévoit d'utiliser un dispositif d'ancrage Tractel® doit être physiquement capable d'effectuer des travaux en hauteur et doit avoir reçu la formation nécessaire avant l'utilisation comme l'exige ce manuel, avec une démonstration dans des conditions sans risque avec les EPI associés.

La méthode de fixation et de déconnexion du point d'ancrage de sécurisation doit être expliquée avec soin à l'opérateur. Le superviseur devra s'assurer que l'opérateur ait bien compris cette méthode. L'installation du connecteur d'EPI est décrite à la figure 7. On peut y voir le connecteur en position ouverte 1 pour le positionnement, et en position fermée 2 sur le point d'ancrage de sécurisation. Pour la sécurité de l'opérateur, l'écrou de blocage moleté doit être entièrement vissé une fois connecté. L'utilisation d'un connecteur fil compatible avec l'anneau du point d'ancrage de sécurisation est essentielle. Cet équipement ne doit être utilisé que pour la protection contre les chutes de deux opérateurs maximum dont la charge maximale est de 150 kg chacun, et ne doit jamais être utilisé comme point de suspension. Ce

système ne doit être utilisé qu'avec des EPI certifiés CE et conformes à toutes les réglementations et normes applicables. Un harnais antichute complet est le seul système de harnais d'opérateur acceptable pour une utilisation avec un dispositif d'ancrage.

Le dispositif d'ancrage ne doit jamais être utilisé au-delà de ses limites, telles qu'indiquées dans ce manuel.

Avant toute utilisation, l'opérateur doit s'assurer que :

Vérifications d'ordre général

1. Le dispositif d'ancrage est visiblement en bon état (fig. 8).
2. La température est comprise entre -35 °C et +60 °C.
3. Le dispositif d'ancrage a fait l'objet d'un examen périodique au cours des douze derniers mois.
4. La charge maximale de fonctionnement du dispositif d'ancrage est de 150 kg. Il est important de s'assurer, avant utilisation, que tous les composants du système d'arrêt des chutes sont compatibles avec cette charge, en consultant le manuel d'utilisation de chaque composant. Si la charge maximale de l'un des éléments du système d'arrêt des chutes est inférieure à la charge maximale du système d'arrêt, c'est la charge maximale la plus faible qui prévaudra.
5. La barre de porte est correctement serrée sur le cadre et les gaines de protection (fig. 1, élément 1) sont bien en contact avec le côté du cadre.
6. La barre de porte est installée sur les montants de la porte du côté opposé au risque de chute de l'opérateur.

En cas d'anomalie ou de dommage observé sur le dispositif d'ancrage, celui-ci doit être immédiatement retiré de la zone et réparé par un technicien qualifié.

Le superviseur chargé de l'utilisation du dispositif d'ancrage doit prévoir une procédure de sauvetage de l'opérateur en cas de chute et pour toutes les autres circonstances d'urgence afin de permettre l'évacuation de l'opérateur dans des conditions optimales pour sa santé et sa sécurité.



#### IMPORTANT

L'opérateur ne doit, à aucun moment, être déconnecté du dispositif d'ancrage lorsqu'il travaille dans une zone où il existe un risque de chute.

Lorsque le dispositif d'ancrage a été soumis à la chute d'au moins un opérateur, l'ensemble du système d'ancrage et les EPI impliqués dans la chute doivent

être inspectés par un technicien qualifié dans ce domaine avant leur remise en service.

## 10. Démontage

Avant d'effectuer toute procédure de démontage, l'installateur doit vérifier que :

- Toutes les conditions garantissant la sécurité pendant la procédure de démontage, telles que requises par les réglementations applicables, sont réunies.

## 11. Équipements associés

Un système d'arrêt des chutes conforme à la norme EN 363 se compose des éléments suivants :

- Un ancrage (EN 795).
- Un connecteur d'extrémité (EN 362).
- Un dispositif antichute (EN 353-1/2-EN355- EN360).
- Un connecteur (EN 362).
- Un harnais antichute (EN 361).

**L'association de tout autre élément est interdite.**



**DANGER**

Un harnais antichute conforme à la norme EN 361 est le seul dispositif de retenue du corps dont l'utilisation est autorisée dans un système de prévention des chutes.

## 12. Entretien et stockage

Si un dispositif d'ancrage est sale, lavez-le à l'eau claire et froide avec éventuellement une lessive pour textiles délicats, utilisez une brosse synthétique.

Si au cours de l'utilisation ou du lavage le dispositif d'ancrage a été mouillé, laissez-le sécher naturellement à l'ombre et à l'écart de toute source de chaleur.

Voir fig. 9.

Pendant le transport et le stockage, protégez l'équipement dans un emballage exempt d'humidité contre tout danger (source de chaleur directe, produits chimiques, rayonnements UV, etc.).

## 13. Contre-indications d'emploi

Il est strictement interdit :

1. D'installer ou d'utiliser cet équipement sans y avoir été autorisé, sans avoir été correctement formé à son utilisation et sans avoir été reconnu compétent

- ou à défaut, sans être sous la surveillance d'une personne autorisée, formée et reconnue compétente.
2. D'utiliser cet équipement si son marquage n'est pas lisible.
  3. D'installer ou d'utiliser cet équipement sans avoir d'abord effectué les contrôles préalables.
  4. D'utiliser cet équipement s'il n'a pas fait l'objet, au cours des douze derniers mois, d'un examen périodique par un technicien ayant autorisé la réutilisation par écrit.
  5. D'utiliser cet équipement en contradiction avec les informations définies dans le paragraphe « §. Durée de vie ».
  6. D'utiliser cet équipement comme système de protection contre les chutes pour plus de deux opérateurs.
  7. Qu'une personne dont la masse, équipement compris, est supérieure à 150 kg utilise cet équipement.
  8. D'utiliser cet équipement avec une charge comprise entre 100 kg et 150 kg (masse totale de l'opérateur, de son équipement et de son outillage) si au moins un élément du système d'arrêt des chutes a une charge maximale plus faible.
  9. D'utiliser cet équipement en atmosphère fortement corrosive ou explosive.
  10. D'utiliser cet équipement hors de la plage de température spécifiée dans la présente notice.
  11. D'utiliser cet équipement si vous n'êtes pas en pleine forme physique.
  12. D'utiliser cet équipement si vous êtes une femme enceinte.
  13. D'utiliser cet équipement si la fonction de sécurité de l'un des éléments associés est affectée par la fonction de sécurité d'un autre élément où interfère avec celle-ci.
  14. D'utiliser cet équipement pour sécuriser une charge matérielle ou pour accrocher un équipement de levage.
  15. De procéder à des opérations de réparations ou de maintenance de cet équipement sans avoir été formé et habilité, par écrit, par Tractel®.
  16. D'utiliser cet équipement, s'il n'est pas complet, a été démonté au préalable ou si des composants ont été remplacés par une personne non habilitée par Tractel®.
  17. D'installer cet équipement dans une ouverture de porte dont le cadre aurait une résistance inférieure à 14 kN ou supposée comme telle.
  18. De fixer cet équipement par tout autre moyen que celui décrit dans le présent manuel.
  19. D'utiliser cet équipement si le dispositif présente des signes de déformation ou d'usure anormale.
  20. De vous accrocher à cet équipement par tout autre moyen que le point d'ancrage.
  21. D'utiliser cet équipement si un plan de sauvetage n'a pas été mis en place au préalable pour faire face à une éventuelle chute de l'opérateur.
  22. D'utiliser cet équipement pour un angle de déplacement de l'opérateur supérieur à +/-20°.
  23. D'utiliser cet équipement si l'angle du système d'arrêt des chutes est supérieur à 45° par rapport à l'horizontale.
  24. D'installer cet équipement du côté où l'opérateur risque de tomber.
  25. D'installer plus d'un équipement l'un au-dessus de l'autre.
  26. D'utiliser cet équipement pour toute utilisation autre qu'un point d'ancrage pour un EPI antichute.
  27. D'accrocher deux connecteurs l'un à l'autre. Les connecteurs doivent tous deux être accrochés sur cet équipement.
  28. D'utiliser cet équipement s'il a subi une chute de personne de hauteur.

#### 14. Conformité de l'équipement

La société TRACTEL SAS RD 619 – Saint-Hilaire-sous-Romilly – F-10102 Romilly-sur-Seine France déclare, par la présente, que l'équipement de sécurité décrit dans cette notice :

- est conforme aux dispositions du règlement européen 2016/425, de mars 2016 ;
- est identique à l'EPI, ayant fait l'objet du certificat de conformité de l'examen de type « CE » délivré par l'Aliénor Certification - 21 rue Albert Einstein -86100 CHÂTELLERAULT - FRANCE, identifié sous le numéro 2754, et testé selon les normes EN 795 2012 et TS16415 2013 ;
- est soumis à la procédure visée par l'annexe VIII du règlement UE 2016/425 du parlement européen, module D, sous le contrôle d'un organisme notifié : APAVE SUDEUROPE SAS – CS 60193 – 13322 Marseille – France, identifié sous le numéro 0082.

#### 15. Marquage

Le marquage sur chaque produit indique :

- a : la marque commerciale : Tractel®.
- b : la désignation de cet équipement.
- c : les normes de référence.
- d : la référence de cet équipement.
- e : le logo CE suivi du numéro 0082, numéro d'identification de l'organisme notifié chargé du contrôle de production.

- f : l'année et le mois de fabrication.  
 g : le numéro de série.  
 h : un pictogramme indiquant qu'il faut lire la notice avant l'utilisation.  
 W : la charge maximale autorisée.  
 p : le nombre maximum d'opérateurs.  
 aa : la date du prochain examen périodique.  
 ae : la date de première mise en service.  
 af : le dispositif d'ancrage antichute de personne  
 o : la charge de rupture minimale.

## 16. Examen périodique et réparation

Un examen périodique annuel est obligatoire, mais en fonction de la fréquence d'utilisation, des conditions environnementales et de la réglementation de l'entreprise ou du pays d'utilisation, les examens périodiques peuvent être plus fréquents.

Les examens périodiques doivent être effectués par un technicien habilité et compétent et dans le respect des instructions du fabricant retranscrites dans le fichier « Instructions de vérification des EPI Tractel® ».

La vérification de la lisibilité du marquage sur le produit doit faire partie intégrante de l'examen périodique.

À l'issue de l'examen périodique, la remise en service doit être déclarée par écrit par le technicien habilité et compétent qui a effectué l'examen. Cette remise en service du produit doit être enregistrée sur la feuille de contrôle qui se trouve au milieu de la présente notice. Cette feuille de contrôle doit être conservée pendant toute la durée de vie du produit, jusqu'à ce qu'il soit recyclé.

Après avoir arrêté une chute, le produit doit obligatoirement faire l'objet d'un examen périodique tel que décrit dans le présent article. Les composants textiles du produit doivent être changés, même s'ils ne présentent aucune altération visible.



### IMPORTANT

La sécurité de l'opérateur est étroitement liée au maintien de l'efficacité et de la résistance de l'équipement.

## 17. Durée de vie

Les EPI textiles TRACTEL® comme les harnais, longues, cordes et absorbeurs, les EPI mécaniques TRACTEL® comme les antichutes stopcable™ et stopfor™, les antichutes à rappel automatique blocfor™ et les lignes de vie TRACTEL® sont utilisables sans réserve à compter de leur date de fabrication, à condition :

- Qu'ils fassent l'objet d'une utilisation normale conforme aux préconisations d'utilisation de la présente notice.
- Qu'ils fassent l'objet d'un examen périodique qui doit être réalisé au minimum une fois par an par un technicien approuvé et compétent. À l'issue de cet examen périodique, l'EPI doit être déclaré apte à sa remise en service par écrit.
- Qu'ils respectent strictement les conditions de stockage et de transport contenues dans la présente notice.
- En règle générale et sous réserve de l'application des conditions d'utilisation citées ci-dessus, sa durée de vie peut excéder 10 ans.

## 18. Mise hors service

Lors de la mise au rebut du produit, il est obligatoire de recycler les différents composants en commençant par un tri des matières métalliques et un tri des matériaux synthétiques. Ces matériaux doivent être recyclés auprès d'organismes spécialisés. Lors de l'élimination, le démontage et la séparation des composants doivent être effectués par une personne dûment formée.

Nom et adresse du fabricant :

Tractel SAS - RD 619 - BP 38  
 Saint-Hilaire-sous-Romilly  
 10102 Romilly sur Seine  
 France

## 1. Wichtige Betriebsvorschriften

1. Vor der Benutzung dieser Ausrüstung muss der Sicherheitsbeauftragte zur Gewährleistung der Betriebssicherheit und einer optimalen Effizienz der Ausrüstung in der Verwendung dieser Ausrüstung angemessen geschult sein, die Anleitung von TRACTEL SAS lesen und die darin enthaltenen Informationen verstehen. Dieses Handbuch muss allen Bedienern jederzeit zur Verfügung stehen. Zusätzliche Exemplare sind auf Anfrage erhältlich.
2. Vor der Benutzung dieser Schutzausrüstung muss eine Einweisung hinsichtlich des Einsatzes der Ausrüstung erfolgen. Prüfen Sie den Zustand der zugehörigen Ausrüstungen und stellen Sie sicher, dass ein ausreichender Freiraum zur Aufprallfläche vorhanden ist.
3. Diese Ausrüstung darf nur von geschulten und kompetenten Mitarbeitern oder unter der Aufsicht eines geschulten und fachkundigen Mitarbeiters verwendet werden.
4. Jede Änderung oder Ergänzung der Ausrüstung kann nur mit vorheriger schriftlicher Genehmigung der TRACTEL SAS erfolgen. Die Ausrüstung muss immer in der Originalverpackung transportiert und gelagert werden.
5. Die Betriebslast für diese Ausrüstung beträgt 150 kg.
6. Wenn das Gewicht des Bedieners zuzüglich des Gewichts seiner Ausrüstung und der Werkzeuge zwischen 100 kg und 150 kg liegt, muss unbedingt sichergestellt werden, dass das Gesamtgewicht (Bediener + Ausrüstung + Werkzeuge) die Betriebslast der einzelnen Elemente nicht überschreitet, aus denen das Auffangsystem besteht.
7. Wenn Sie diese Ausrüstung einer angestellten oder gleichgestellten Person anvertrauen müssen, müssen Sie die geltenden Arbeitsschutzbestimmungen einhalten.
8. Der Bediener muss beim Betrieb dieser Ausrüstung in ausgezeichneter körperlicher und psychischer Verfassung sein. Im Zweifelsfall den Hausarzt bzw. Betriebsarzt konsultieren. Für schwangere Frauen verboten.
9. Diese Ausrüstung darf niemals über ihre Grenzen hinaus oder in Situationen benutzt werden, für die sie nicht vorgesehen ist (siehe „§. Funktionen und Beschreibung“).
10. Es wird empfohlen, diese Ausrüstung jedem Bediener persönlich zuzuweisen, insbesondere dann, wenn es sich um einen Mitarbeiter handelt.
11. Vor der Benutzung eines Auffangsystems nach EN 363 muss der Sicherheitsbeauftragte sicherstellen, dass alle Bestandteile (Sicherheitssystem, Verriegelung) in einwandfreiem

Betriebszustand sind. Beim Einrichten ist unbedingt sicherzustellen, dass die Sicherheitsfunktionen nicht beeinträchtigt werden.

12. In einem Auffangsystem ist es von entscheidender Bedeutung, vor jeder Benutzung den Freiraum zur Aufprallfläche unter dem Bediener am Arbeitsplatz zu prüfen, so dass er beim Absturz weder auf den Boden prallen noch auf Hindernisse stoßen kann.
13. Ein Auffanggurt ist das einzige Sicherheitsgeschirr, das in einem Auffangsystem verwendet werden darf.
14. Für die Sicherheit des Bedieners ist entscheidend, dass der Anschlagpunkt und das Auffangsystem richtig platziert und die Arbeiten so durchgeführt werden, dass das Risiko eines Absturzes aus der Höhe auf ein Minimum reduziert wird.
15. Wenn das Produkt in ein anderssprachiges Land weiterverkauft wird, muss der Händler zur Gewährleistung der Sicherheit des Bedieners Folgendes mitliefern: die Gebrauchsanleitung und die Anleitungen für Wartung, regelmäßige Prüfungen und Reparatur in der Landessprache des Einsatzortes.
16. Der Bediener muss mit einem Absturzschutzsystem gemäß EN 363 ausgerüstet sein. Das System muss eine Fangstoßkraft unter 6 kN gewährleisten.
17. Wenn der Anschlagpunkt nicht in einwandfreiem Zustand ist oder Unklarheiten in dieser Hinsicht bestehen oder sie zum Abfangen eines Absturzes zum Einsatz kam, muss die gesamte Ausrüstung von Tractel SAS oder durch einen autorisierten und kompetenten Sachkundigen geprüft werden, der die Wiederinbetriebnahme schriftlich genehmigen muss.

## 2. Definitionen und Piktogramme

### 2.1. Definitionen

„**Sicherheitsbeauftragter**“: Person oder Abteilung, die für die Verwaltung und Betriebssicherheit des in dieser Anleitung beschriebenen Produkts verantwortlich ist.

„**Befähigte Person**“: Qualifizierte Person, die für die in dieser Anleitung beschriebenen Wartungsarbeiten zuständig ist, und die sachkundig und mit dem Produkt vertraut ist.

„**Bediener**“: Person, die mit der Benutzung des Produkts gemäß der für das Produkt vorgesehenen Verwendung beauftragt ist.

„**PSAgA**“: Persönliche Schutzausrüstungen gegen Absturz.

„**Verbindungsmittel**“: Verbindungselement zur Verbindung von Bestandteilen eines Auffangsystems. Entspricht der Norm EN 362.

„**Auffanggurt**“: Sicherheitsgeschirr zum Auffangen von Abstürzen. Besteht aus Gurten und Befestigungselementen. Es enthält Auffangösen mit der Kennzeichnung A, wenn sie allein benutzt werden können, oder mit der Kennzeichnung A/2, wenn sie gemeinsam mit einer anderen Öse A/2 benutzt werden müssen. Entspricht der Norm EN 361.

„**Höhensicherungsgerät einschließlich eines flexiblen Anschlagseils**“: Teilsystem bestehend aus einem flexiblen Anschlagseil (Seil), einem geführten Höhengsicherungsgerät mit einem automatischen Blockiersystem, das am flexiblen Anschlagseil sicher befestigt wird, und einem Verbindungselement oder einem Seil, an dessen Ende sich ein Verbindungselement befindet.

„**Betriebslast**“: Höchstgewicht des Bedieners, ausgestattet mit der geeigneten PSAgA, Arbeitskleidung, Werkzeug und Teilen, die er zur Ausführung seiner Aufgabe benötigt.

„**Auffangsystem**“: Aus folgenden Elementen bestehende Einheit:

- Auffanggurt.
- Höhengsicherungsgerät mit automatischer Aufwicklung, oder Energiestoßdämpfer, oder mobiles Absturzschutzgerät mit starren Führungen, oder mobiles Absturzschutzgerät mit flexiblen Führungen.
- Anschlagvorrichtung.
- Verbindungselement.

„**Element des Auffangsystems**“: Allgemeiner Ausdruck zur Bezeichnung eines der folgenden Elemente:

- Auffanggurt.
- Höhengsicherungsgerät mit automatischer Aufwicklung, oder Energiestoßdämpfer, oder mobiles Absturzschutzgerät mit starren Führungen, oder mobiles Absturzschutzgerät mit flexiblen Führungen.
- Anschlagvorrichtung.
- Verbindungselement.

„**Monteur**“: Qualifizierte Person, die für den Einbau des im Handbuch beschriebenen Produkts verantwortlich ist.

## 2.2. Piktogramme



„**GEFAHR**“: Am Zeilenanfang befindliche Kennzeichnung der Anweisungen zur Vermeidung von Personenschäden wie tödlichen, schweren oder leichten Verletzungen, sowie zur Vermeidung von Umweltschäden.



„**WICHTIG**“: Am Zeilenanfang befindliche Kennzeichnung der Anweisungen zur Vermeidung

einer Störung oder Beschädigung der Ausrüstungen, die jedoch keine direkte Gefahr für das Leben und die Gesundheit des Bedieners oder anderer Personen darstellen und/oder keinen Umweltschaden verursachen.



„**HINWEIS**“: Am Zeilenanfang befindliche Kennzeichnung der Anweisungen zur Gewährleistung einer effizienten und zweckmäßigen Installation, Benutzung und Wartung.



**KORREKTE VERWENDUNG**: Korrekte Verwendung der Ausrüstung.

## 3. Funktionsweise und Beschreibung

Der Sicherheitstaverse-Anschlagpunkt ist ein temporärer und transportabler Anschlagpunkt. Dieser Tractel® Anschlagpunkt bietet folgende Vorteile: Die Sicherheitstaverse wurde speziell darauf ausgelegt, einen zuverlässigen und schnell zu installierenden Anschlagpunkt zur Verfügung zu stellen. Sie wird zwischen zwei ausreichend starken Fenster- oder Türbalken positioniert. Die Tractel® Sicherheitstaverse ist ein Sicherheitsanschlagpunkt, um zwei Bediener von jeweils 150 kg zu sichern.

## 4. Zusammensetzung einer Standardeinheit

Im Lieferumfang des Sicherheitstraversen-Anschlagpunkts ist Folgendes enthalten:

- 2 Schutzhüllen (Abb. 1, Pos. 1).
- 1 starres Pad (Abb. 1, Pos. 2).
- 1 Klemmpad (Abb. 1, Pos. 3).
- 1 mobile Backe (Abb. 1, Pos. 4).
- 1 Vorschubhebel (Abb. 1, Pos. 5).
- 1 Klemmschraube (Abb. 1, Pos. 6).
- 1 starre Backe (Abb. 1, Pos. 7).
- 1 Führungsrohr (Abb. 1, Pos. 8).
- 1 Anschlagpunkt (Abb. 1, Pos. 9).
- 6 Schutzkappen (Abb. 1, Pos. 10).
- 40 Indexbohrungen (Abb. 1, Pos. 11).
- 1 Grenzanschlag für die mobile Backe (Abb. 1, Pos. 12).
- Ein Typenschild für den Anschlagpunkt (Abb. 1, Pos. 13).
- Einen Kunststoffbeutel, der diese Installations-, Bedienungs- und Wartungsanleitung enthält.

## 5. Technische Daten

Die Abmessungen sind in Abbildung 3 aufgeführt.  
Gewicht: 9 kg



**Bestandteile und Materialien:**

- Schutzhülle und Schutzkappen: Kunststoff
- starres Pad, Klemmpad und Vorschubhebel:  
Verzinkter Stahl und Kunststoffkappe
- mobile Backe: Verzinkter Stahl
- Klemmschraube: Verzinkter Stahl und Kunststoffrad
- starre Backe, Führungsrohr und Anschlagpunkt:  
Verzinkter Stahl

**6. Zugehörige Ausrüstung**

Um ihre Sicherheitsfunktion gewährleisten zu können, müssen die Tractel® Anschlagpunkte zusammen mit einer persönlichen Schutzausrüstung zur Absturzsicherung (PSAgA) verwendet werden, die mit dem Anschlagpunkt verbunden ist. Die mit dem Anschlagpunkt verbundene PSAgA-Ausrüstung muss eine CE-Zertifizierung haben und in Übereinstimmung mit der europäischen PSA-Verordnung 2016/425 hergestellt werden. Tractel® vertreibt eine Produktreihe an PSAgA, die die Anforderungen dieser Verordnung erfüllen und mit den Tractel® Anschlagpunkten kompatibel sind.



Die Tractel® Anschlagpunkte dürfen nur mit 1 oder 2 Auffang-PSAgA gemäß den Bestimmungen der PSA-Verordnung 2016/425 verwendet werden.

**7. Vorstudie**

Für einen ordnungsgemäßen Betrieb der Tractel® Anschlagpunkte und somit des gesamten Auffangsystems müssen zwingend folgende Anforderungen an die Montagestrukturen des Anschlagpunkts erfüllt werden.

Der Türrahmen oder Fensterrahmen, an dem der Anschlagpunkt montiert wird, muss jeweils eine Last von 14 kN tragen können (Abb. 4).



Wenn während dieser Überprüfungen eine Anomalie festgestellt wird, muss der Anschlagpunkt außer Betrieb und in Verwahrung genommen werden, um eine Verwendung auszuschließen, und sollte von einer befähigten Person repariert werden.

Bei Unklarheiten in Bezug auf die Stärke des Tür- oder Fensterrahmens und/oder der Stützstruktur muss eine Vorstudie von einer befähigten Person, die über

Fachkenntnisse in Materialstärke verfügt, durchgeführt werden, bevor der Anschlagpunkt installiert wird. Die Studie muss durch einen Konstruktionshinweis ergänzt werden und alle anwendbaren Verordnungen, Handelspraktiken und Informationen dieses Handbuchs berücksichtigen, und zwar sowohl in Bezug auf den Anschlagpunkt als auch auf die PSAgA, die mit den Anschlagpunkten verbunden wird. Dieses Handbuch muss daher der befähigten Person oder dem für die Vorstudie zuständigen Ingenieurbüro ausgehändigt werden. Bevor er den Anschlagpunkt installiert, muss der Monteur sicherstellen, dass der Tür- bzw. Fensterrahmen in einwandfreiem Zustand ist.

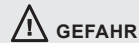

Die gleichzeitige Verwendung zweier Sicherheitstraversen-Anschlagpunkte an derselben Tür- oder Fensteröffnung ist strengstens verboten. (Abb. 3)

**8. Installation****8.1. Vorläufige Anforderungen**

1. Die Anschlagpunkte müssen von einem qualifizierten Monteur installiert werden.
2. Die Anschlagpunkte dürfen nur gemäß den anwendbaren Vorschriften des Landes, in dem das System installiert wird, installiert und verwendet werden.
3. Wenn Daten einer Vorstudie vorbereitet worden sind, müssen dem Monteur diese Daten vorliegen (§ 7).

**8.2. Prüfungen vor der Montage**

Bevor Sie das System installieren, prüfen Sie Folgendes:

Allgemeine Prüfung:

1. Alle Produktkennzeichnungen sind vorhanden und lesbar (siehe § 15).
2. Die verschiedenen Bauteile, die den Anschlagpunkt bilden, sind vorhanden und weisen keine bedeutenden Anzeichen von Verformung, Verschleiß und/oder Korrosionserscheinungen auf.
3. Alle Bestandteile des Auffangsystems werden in Übereinstimmung mit den Empfehlungen ihrer jeweiligen Handbücher verwendet.
4. Der Anschlagpunkt wurde in den vergangenen 12 Monaten einer regelmäßigen Überprüfung unterzogen.

5. Der Freiraum zur Aufprallfläche (Abb. 4.3, Pos. T) muss mit der Auffangvorrichtung der jeweiligen Person kompatibel sein.
6. Die Entfernung zwischen Türrahmen oder Fenster ist mit der Ausrüstung kompatibel (Abb. 2).
7. Die mobile Backe (Abb. 1, Pos. 4) gleitet korrekt in das Führungsrohr (Abb. 1, Pos. 8) und arretiert dort. Die Klemmschraube dreht sich frei über den gesamten Hub.
8. Der Winkel des Absturzschutzsystems ist wahrscheinlich nicht größer als 45° in Bezug auf die Horizontale (Abb. 4.3, Pos. A).

**GEFAHR**

Wenn während dieser Überprüfungen eine Anomalie festgestellt wird, muss der Anschlagpunkt außer Betrieb und in Verwahrung genommen werden, um eine Verwendung auszuschließen, und sollte von einer befähigten Person repariert werden.

**8.3. Installation**

Die Anschlagpunkte werden in drei Schritten montiert:

- Schließen des Anschlagpunkts (Abb. 6.1).
- Montage des Anschlagpunkts an einer Tür- oder Fensteröffnung (Abb. 6.2).
- Führen Sie nach der Montage eine Überprüfung durch.

**8.3.1. Schließen der Sicherheitstraverse (Abb. 6.1)**

1. Lösen Sie die Klemmschraube (Abb. 1, Pos. 6), bis das Klemmpad (Abb. 1, Pos. 3) in Kontakt mit der mobilen Backe (Abb. 1, Pos. 4) kommt.
2. Lösen Sie die mobile Backe (Abb. 1, Pos. 4) durch Drücken auf das Führungsrohr (Abb. 1, Pos. 5).
3. Lassen Sie die mobile Backe (Abb. 1, Pos. 4) hineingleiten, bis sie am Anschlagpunkt anliegt.
4. Lösen Sie den Vorschubhebel (Abb. 1., Pos. 5) und lassen Sie die mobile Backe (Abb. 1, Pos. 4) hinausgleiten, bis die mobile Backe in der ersten Indexierungsbohrung (Abb. 1, Pos. 11) des Führungsrohrs (Abb. 1, Pos. 8) arretiert ist.

**GEFAHR**

Prüfen Sie, dass die mobile Backe (Abb. 1, Pos. 4) korrekt in einer Indexierungsbohrung (Abb. 1, Pos. 11) des Führungsrohrs (Abb. 1, Pos. 8) arretiert ist.

**8.3.2. Installieren des Anschlagpunkts (Abb. 6.2)**

1. Positionieren Sie die starre Backe (Abb. 1, Pos. 7) mittels Befestigungspad (Abb. 1, Pos. 2) in den Türrahmen.
2. Drücken Sie die Tür gegen die Türpfostenseite, wobei die Schutzhülle in Kontakt mit der Türpfostenseite kommt.
3. Lösen Sie die mobile Backe (Abb. 1, Pos. 4) durch Drücken auf das Führungsrohr (Abb. 1, Pos. 5).
4. Lassen Sie die mobile Backe (Abb. 1, Pos. 4) hinausgleiten, bis sie am zweiten Türpfosten anliegt.
5. Lösen Sie den Vorschubhebel (Abb. 1., Pos. 5) und lassen Sie die mobile Backe leicht nach innen gleiten, bis sie am Führungsrohr (Abb. 1, Pos. 8) arretiert ist.



**WICHTIG:** Prüfen Sie, ob der Abstand zwischen Klemmpad (Abb. 1, Pos. 3) und Türrahmen weniger als 12 mm beträgt, wenn das starre Pad (Abb. 1, Pos. 2) in Kontakt mit dem Türpfosten ist.

6. Sorgen Sie dafür, dass die Schutzhülle in Kontakt mit der Türpfostenseite bleibt und schrauben Sie die Klemmschraube (Abb. 1, Pos. 6) hinein, bis das Klemmpad (Abb. 1, Pos. 3) in Kontakt mit dem Türpfosten kommt.
7. Ziehen Sie die Klemmschraube mit der Hand gut fest und vergewissern Sie sich, dass sich die Sicherheitstraverse nicht bewegt.  
=> Sicherheitstraverse installiert



**GEFAHR:** Es ist streng verboten, zwei sich überlappende Sicherheitstraversen zu installieren (Abb. 5.3).



**GEFAHR:** auf der Türseite, auf der ein Risiko für den Absturz eines Bedieners besteht (Abb. 5.2).

**8.3.3. Prüfung nach der Installation**

Der Monteur muss Folgendes prüfen:

Die Sicherheitstraverse ist korrekt in den Rahmen eingepasst und die Schutzhülle (Abb. 1, Pos. 1) ist in korrektem Kontakt mit der Seite des Rahmens.

**9. Verwendung des Systems**

Alle Bediener, die den Tractel® Anschlagpunkt benutzen, müssen physisch zum Arbeiten in der Höhe in der Lage sein und die notwendige Schulung vor der Nutzung in Übereinstimmung mit diesem Handbuch erhalten haben, die eine Vorführung unter risikofreien Bedingungen und mit Verwendung der zugehörigen PSaG einschließt.

Das Verbindungs- und Trennverfahren des Sicherheitsanschlagpunkts sollte umsichtig erklärt und das Verständnis dieses Verfahrens durch den Bediener geprüft werden. Die Beschreibung der Installation des PSAGa-Verbindungsmittels befindet sich in Abb. 7. Dort wird das Verbindungsmittel in der offenen Position 1 zur Positionierung und in der geschlossenen Position 2 am Sicherheitsanschlagpunkt gezeigt. Zur Sicherheit des Bedieners sollte die Rändelmutter zur Befestigung nach der Verbindung vollständig eingeschraubt werden. Die Verwendung eines mit dem Sicherungsanschlagpunkt kompatiblen Seilverbindungsmittels ist unerlässlich. Die Ausrüstung darf folglich nur als Absturzschutz für maximal zwei Bediener mit einer Höchstbetriebslast von jeweils 150 kg verwendet werden und darf niemals als Aufhängepunkt dienen. Dieses System darf nur mit PSAGa mit CE-Kennzeichnung verwendet werden, die alle anwendbaren Vorschriften und Standards erfüllen. Ein kompletter Auffanggurt stellt das einzige annehmbare Bedienergurtsystem zur Verwendung mit einem Anschlagpunkt dar.

Der Anschlagpunkt darf niemals über ihre in diesem Handbuch angegebenen Grenzwerte hinaus eingesetzt werden.

Vor der Verwendung muss der Bediener Folgendes sicherstellen:

Allgemeine Prüfung

1. Der Anschlagpunkt ist in einwandfreiem Zustand (Abb. 8).
2. Die Temperatur beträgt zwischen  $-35\text{ °C}$  und  $+60\text{ °C}$ .
3. Der Anschlagpunkt wurde in den vergangenen 12 Monaten einer regelmäßigen Überprüfung unterzogen.
4. Die Betriebslast für den Anschlagpunkt beträgt 150 kg. Vor der Benutzung muss unbedingt durch Einsichtnahme in das Handbuch für jede Komponente sichergestellt werden, dass alle Elemente des Absturzschutzsystems für diese Last geeignet sind. Anderenfalls wird als Betriebslast die der Auffangsystem-Komponente mit der geringsten Betriebslast genommen.
5. Die Sicherheitstraverse ist korrekt in den Rahmen eingepasst und die Schutzhülle (Abb. 1, Pos. 1) ist in korrektem Kontakt mit der Seite des Rahmens.
6. Die Sicherheitstraverse wird gegenüber dem Absturzrisiko des Bedieners installiert.

Im Fall einer Anomalie oder eines Schadens an dem Anschlagpunkt muss diese umgehend aus dem Bereich entfernt und von einer befähigten Person repariert werden.

Der für die Verwendung des Anschlagpunkts zuständige Sicherheitsbeauftragte muss für ein Verfahren zur

Rettung eines Bedieners sorgen für den Fall, dass ein Bediener stürzt, und für alle anderen Notfälle, um die Rettung des Bedieners unter Gewährleistung seiner Gesundheit und Sicherheit zu ermöglichen.



### WICHTIG

Der Bediener darf zu keinem Zeitpunkt von dem Anschlagpunkt getrennt sein, wenn er in einem Bereich mit Absturzgefahr arbeitet.

Wenn der Anschlagpunkt mindestens einen Fall eines Bedieners aufgefangen hat, müssen das gesamte Anschlagssystem und die PSAGa, die in den Absturz verwickelt war, von einer für diesen Zweck qualifizierten befähigten Person geprüft werden, bevor sie wieder in Betrieb genommen werden.

## 10. Demontage

Der Monteur muss vor dem Demontageverfahren Folgendes prüfen:

- Alle von den anwendbaren Vorschriften geforderten Bedingungen zur Garantie der Sicherheit während des Demontageverfahrens müssen erfüllt sein.

## 11. Zugehörige Ausrüstung

Ein Auffangsystem gemäß EN 363 besteht aus folgenden Elementen:

- Eine Anschlagvorrichtung (EN 795).
- Ein Verbindungsmittel am Seilende (EN 362);
- Eine Auffangvorrichtung (EN 353-1/2-EN355-EN360).
- Ein Verbindungsmittel (EN 362).
- Ein Auffanggurt (EN 361).

**Alle anderen Verbindungen sind verboten.**



### GEFAHR

Ein Auffanggurt gemäß EN 361 ist das einzige Sicherheitsgeschirr, das in einem Auffangsystem verwendet werden darf.

## 12. Wartung und Lagerung

Sollte ein Anschlagpunkt verschmutzt sein, so reinigen Sie ihn mit sauberem, kaltem Wasser, und gegebenenfalls mit einem Feinwaschmittel unter Verwendung einer synthetischen Bürste.

Wenn der Anschlagpunkt bei der Verwendung oder beim Waschen durchtränkt wird, lassen Sie ihn an der Luft im Schatten trocknen, ohne dass er einer Hitzequelle ausgesetzt wird.

Siehe Abb. 9.

Die Ausrüstung ist bei Transport und Lagerung in einer feuchtigkeitsbeständigen Verpackung vor allen Gefahren zu schützen (direkte Wärmequellen, Chemikalien, UV-Strahlen, usw.).

### 13. Anwendungsverbote

Folgendes ist streng verboten:

1. Installation oder Benutzung dieser Ausrüstung ohne die entsprechende Befugnis, Schulung und Einweisung bzw. ohne unter der Verantwortung einer befugten, geschulten und sachkundigen Person zu stehen;
2. Benutzung dieser Ausrüstung, wenn eine Kennzeichnung nicht lesbar ist.
3. Installation oder Benutzung dieser Ausrüstung, ohne dass sie den vorherigen Prüfungen unterzogen wurde.
4. Benutzung dieser Ausrüstung, die in den vergangenen 12 Monaten keiner regelmäßigen Prüfung durch einen Sachkundigen unterzogen wurde, der die erneute Benutzung schriftlich genehmigt hat.
5. Benutzung dieser Ausrüstung unter Missachtung der Angaben in Abschnitt „§. Lebensdauer“.
6. Benutzung dieser Ausrüstung als Absturzsicherung für mehr als 2 Bediener.
7. Benutzung dieser Ausrüstung durch einen Bediener mit einem Gewicht einschließlich Ausrüstung von über 150 kg.
8. Benutzung dieser Ausrüstung mit einer Last zwischen 100 kg und 150 kg (Gesamtgewicht des Bedieners mit Ausrüstung und Werkzeug), wenn ein Element des Auffangsystems eine geringere Betriebslast hat.
9. Benutzung dieser Ausrüstung in hochkorrosiven oder explosionsgefährdeten Bereichen.
10. Benutzung dieser Ausrüstung außerhalb des in dieser Anleitung angegebenen Temperaturbereichs.
11. Benutzung dieser Ausrüstung, ohne in ausgezeichneter körperlicher Verfassung zu sein.
12. Benutzung dieser Ausrüstung durch Schwangere.
13. Benutzung dieser Ausrüstung, wenn die Sicherheitsfunktion eines der verbundenen Elemente durch die Sicherheitsfunktion eines anderen Elements beeinträchtigt wird oder diese beeinträchtigt.
14. Benutzung dieser Ausrüstung zur Sicherung der Last eines Materials oder zum Einhängen eines Hebezeugs.
15. Durchführung der Reparatur oder Wartung dieser Ausrüstung ohne entsprechende Schulung und schriftliche Befugnis durch Tractel®.
16. Benutzung dieser Ausrüstung, wenn sie unvollständig ist, wenn sie vorher demontiert wurde oder wenn Bauteile von einer nicht von Tractel® zugelassenen Person ersetzt wurden.
17. Montieren des Sicherheitstraversen-Anschlagpunkts in einer Türöffnung, deren Rahmen einen Widerstand von jeweils weniger als 14 kN bieten würde, oder von dem dies angenommen wird.
18. Montieren dieser Ausrüstung auf andere Weise als in diesem Handbuch beschrieben.
19. Verwenden der Ausrüstung, wenn die Einheit Anzeichen nicht normaler Verformung oder Abnutzung aufweist.
20. Sicherung Ihrer Person an der Ausrüstung auf andere Weise als mit dem Anschlagpunkt.
21. Benutzung dieser Ausrüstung, wenn zuvor kein spezieller Rettungsplan für einen möglichen Fall eines Bedieners erstellt wurde.
22. Verwenden dieser Ausrüstung für einen Bedienerbewegungswinkel, der größer als  $\pm 20^\circ$  ist.
23. Verwenden dieser Ausrüstung, wenn der Winkel des Auffangsystems größer als  $45^\circ$  in Bezug auf die Horizontale ist.
24. Montieren dieser Ausrüstung auf der gleichen Türseite, auf der ein Risiko für den Absturz eines Bedieners besteht.
25. Montieren mehr als einer Ausrüstung aufeinander.
26. Verwenden dieser Ausrüstung für eine Anwendung, die von der Anwendung als Anschlagpunkt für eine Höhensicherungs-PSAGa abweicht.
27. Verbinden von zwei Verbindungsmitteln miteinander. Die Verbindungsmittel müssen beide mit dieser Ausrüstung verbunden sein.
28. Benutzung dieser Ausrüstung, wenn sie einen Sturz aus der Höhe abgefangen hat.

### 14. Konformität der Ausrüstung

Die Firma TRACTEL SAS RD 619 – Saint-Hilaire-sous-Romilly – F – 10102 Romilly-sur-Seine – France, erklärt hiermit, dass die in dieser Anleitung beschriebene Schutzausrüstung:

- den Bestimmungen der EU-Verordnung 2016/425 vom März 2016 entspricht.
- mit der PSAGa identisch ist, die die CE-Baumusterbescheinigung von Aliénor Certification - 21 rue Albert Einstein - 86100 CHATELLERAULT - FRANKREICH mit der Kennnummer 2754 erhalten

hat und gemäß den Normen EN 795 aus dem Jahr 2012 und TS16415 aus dem Jahr 2013 geprüft wurde.

- gemäß dem Anhang VIII der Verordnung (EU) 2016/425 des Europäischen Parlaments, Modul D, vorgeschriebenen Verfahren der Kontrolle einer gemeldeten Stelle unterliegt: APAVE SUDEUROPE SAS – CS 60193 – 13322 Marseille – France, Kennnummer 0082.

## 15. Produktkennzeichnung

Die Produktkennzeichnung auf jedem Produkt gibt Folgendes an:

- a. die Handelsmarke: Tractel®;
- b. den Namen dieser Ausrüstung;
- c. die Referenznorm;
- d. die Artikelnummer;
- e. das CE-Logo gefolgt von der Kennnummer der gemeldeten Stelle zur Produktionskontrolle 0082;
- f. Herstellungsjahr und -monat,
- g. die Seriennummer;
- h. ein Piktogramm, das anzeigt, dass vor der Benutzung das Handbuch gelesen werden muss;
- W: die Betriebslast;
- p: maximale Anzahl der Bediener;
- aa: das Datum der nächsten regelmäßigen Überprüfung;
- ae: das Datum der erstmaligen Inbetriebnahme;
- af: die Kennzeichnung als Anschlagpunkt zur persönlichen Absturzsicherung.
- o: Mindestbruchlast.

## 16. Regelmäßige Überprüfung und Reparatur

Eine regelmäßige jährliche Prüfung ist obligatorisch, aber je nach Benutzungshäufigkeit, Umweltbedingungen und Vorschriften des Unternehmens oder Einsatzlandes können die regelmäßigen Prüfungen häufiger notwendig sein.

Die regelmäßigen Prüfungen müssen von einer autorisierten befähigten Person gemäß den Anweisungen des Herstellers, die in der Datei „Tractel® PSAGa Wartungsanweisungen“ dargelegt sind, ausgeführt werden.

Die Prüfung der Lesbarkeit der Kennzeichnung auf dem Produkt muss fester Bestandteil der regelmäßigen Prüfung sein.

Nach Abschluss dieser regelmäßigen Überprüfung muss die Eignung zur Wiederinbetriebnahme schriftlich von der autorisierten befähigten Person, die die Prüfung durchgeführt hat, bescheinigt werden. Diese Wiederinbetriebnahme des Produkts muss auf der Kontrollkarte in der Mitte dieser Anleitung festgehalten werden. Diese Kontrollkarte muss während der

gesamten Lebensdauer des Produkts bis zu seiner Wiederverwertung aufbewahrt werden.

Das vorliegende Gerät muss nach einem aufgefangenen Absturz zwingend überprüft werden, so wie in diesem Artikel beschrieben. Die Textilkomponenten dieses Produkts müssen ausgetauscht werden, auch wenn sie keine sichtbaren Veränderungen aufweisen.



### WICHTIG

Die Sicherheit des Bedieners ist von der gewährten effektiven Tragfähigkeit der Ausrüstung abhängig.

## 17. Lebensdauer

TRACTEL® textile PSAGa-Ausrüstungen wie Auffanggurte, Verbindungsmittel, Seile und Falldämpfer, TRACTEL® mechanische PSAGa-Ausrüstungen wie Stopcable™ und Stopfor™ Auffanggeräte, Blocfor™ Höhensicherungsgeräte mit automatischer Aufwicklung sowie die TRACTEL® Laufsicherungen können ohne Einschränkungen im Bezug auf ihr Herstellungsdatum eingesetzt werden. Dies gilt unter folgenden Voraussetzungen:

- Normaler Gebrauch gemäß den Verwendungsempfehlungen in diesem Handbuch.
- Eine regelmäßige Überprüfung der Produkte wird mindestens einmal im Jahr durch eine qualifizierte oder sachkundige Person durchgeführt. Nach Abschluss dieser regelmäßigen Überprüfung muss schriftlich bescheinigt werden, dass die PSAGa zur Wiederinbetriebnahme geeignet ist.
- Erfüllt die in diesem aktuellen Handbuch dargelegten Lager- und Transportbedingungen vollständig.
- In der Regel und vorbehaltlich der Anwendung der oben genannten Nutzungsbedingungen kann die Produktlebensdauer 10 Jahre überschreiten.

## 18. Außerbetriebnahme

Bei der Ausmusterung des Produkts müssen die einzelnen Bauteile durch Trennung der metallischen und synthetischen Werkstoffe recycelt werden. Diese Werkstoffe müssen von einem Fachunternehmen recycelt werden. Bei der Ausmusterung muss die Demontage und Trennung der Bauteile von einer sachkundigen Person durchgeführt werden.

Name und Anschrift des Herstellers:

Tractel SAS - RD 619 - BP 38  
Saint Hilaire sous Romilly  
10102 Romilly sur Seine  
Frankreich

## 1. Algemene waarschuwing

1. Alvorens deze uitrusting te gebruiken, en om een veilig en efficiënt gebruik van deze uitrusting te garanderen, is het van essentieel belang dat de toezichthouder naar behoren is opgeleid in het gebruik van deze uitrusting en dat hij/zij de informatie in de door TRACTEL SAS geleverde handleiding heeft gelezen en begrepen. Deze handleiding moet altijd ter beschikking van alle gebruikers staan. Extra exemplaren kunnen op aanvraag verkregen worden.
2. Vóór gebruik is het van essentieel belang dat de gebruikers opgeleid worden in het gebruik van deze veiligheidsvoorziening. Controleer de staat van de bijbehorende uitrusting en zorg ervoor dat er voldoende vrije ruimte is.
3. Deze uitrusting mag alleen worden gebruikt door opgeleid en bekwaam personeel, of onder toezicht van opgeleid en bekwaam personeel.
4. Wijzigingen of toevoeging aan de uitrusting mag alleen gebeuren met voorafgaande schriftelijk toestemming van TRACTEL SAS. De uitrusting moet vervoerd en opgeslagen worden in haar oorspronkelijke verpakking.
5. De maximale gebruikslast voor deze uitrusting bedraagt 150 kg.
6. Indien het gewicht van de gebruiker plus de massa van zijn uitrusting en gereedschap tussen 100 kg en 150 kg ligt, dient te worden verzekerd dat het totale gewicht (gebruiker, uitrusting + gereedschap) de maximale gebruikslast van elk van de elementen die deel uitmaken van het valstopsysteem, niet overschrijdt.
7. Als u verantwoordelijk bent voor het toewijzen van deze uitrusting aan een werknemer of een soortgelijk persoon, moet u ervoor zorgen dat u voldoet aan de toepasselijke voorschriften inzake gezondheid en veiligheid op het werk.
8. De gebruiker moet lichamelijk en geestelijk fit zijn bij het gebruik van deze uitrusting. Raadpleeg bij twijfel uw arts of de bedrijfsarts. Mag niet door zwangere vrouwen gebruikt worden.
9. Deze uitrusting mag niet gebruikt worden buiten de bedrijfsgrenzen, of in situaties waarvoor de uitrusting niet bestemd is: (zie "§. Functie en beschrijving").
10. Het verdient aanbeveling deze uitrusting aan elke gebruiker persoonlijk toe te wijzen, vooral als dit een werknemer is.
11. Voordat men een valstopsysteem conform EN 363 gebruikt, moet de toezichthouder ervoor zorgen dat alle samenstellende onderdelen in goede bedrijfsstaat verkeren: veiligheidssysteem, vergrendelingssysteem. Bij de installatie moet erop

worden toegezien dat de veiligheidsfuncties niet worden aangetast.

12. Bij een valstopsysteem is het belangrijk vóór gebruik de vrije ruimte onder de gebruiker op de werkplaats te controleren, zodat, in geval van een val, er geen risico bestaat op botsing met de grond of met een obstakel op het traject van de val.
13. Een valstopharnas is de enige uitrusting voor het beveiligen van het lichaam dat men mag gebruiken in een valstopsysteem.
14. Voor de veiligheid van de gebruiker is het essentieel dat het toestel of het verankeringspunt correct gepositioneerd is en dat het werk zodanig wordt uitgevoerd dat het risico op een val van hoogte zo min mogelijk is.
15. Voor de veiligheid van de gebruiker: indien dit product buiten het eerste land van bestemming wordt verkocht, dient de verkoper het volgende te verschaffen: een gebruiksaanwijzing, instructies voor het onderhoud, voor periodieke controles en reparaties, opgesteld in de taal van het land van gebruik van het product.
16. De gebruiker moet uitgerust zijn met een valstopsysteem conform EN 363. Dit systeem moet een valstopkracht van minder dan 6 kN garanderen.
17. Indien het verankeringsstelsel duidelijk niet in goede staat verkeert of indien er twijfel over bestaat of het werd gebruikt om een val te stoppen, moet de hele uitrusting door Tractel SAS of een erkende en bekwaame monteur worden geïnspecteerd, die dan schriftelijk toestemming moet geven om het systeem weer in gebruik te nemen.

## 2. Definities en pictogrammen

### 2.1. Definities

**"Toezichthouder"**: Persoon of dienst verantwoordelijk voor het beheer en de gebruiksveiligheid van het in deze handleiding beschreven product.

**"Monteur"**: Bevoegd persoon die belast is met de onderhoudswerkzaamheden die beschreven zijn in de gebruiksaanwijzing en waarvoor hij gemachtigd is, en die bekwaam en vertrouwd is met het product.

**"Gebruiker"**: Persoon die betrokken is bij het gebruik van het product zoals het bedoeld is te worden gebruikt.

**"PBM"**: Persoonlijke beschermingsmiddelen tegen een val vanaf hoogte.

**"Connector"**: Verbindingsstuk tussen de onderdelen van een valstopsysteem. Deze moet conform de norm EN 362 zijn.

**"Valstopharnas"**: Lichaamsharnas ontworpen om een val te stoppen. Deze bestaat uit riemen en gespen. Het harnas is voorzien van valstopbevestigingspunten die met een A gemarkeerd zijn als ze alleen gebruikt kunnen worden, of met A/2 gemarkeerd zijn als ze in combinatie met een ander A/2 punt gebruikt moeten worden. Deze moet conform de norm EN 361 zijn.

**"Valstopper met flexibele ankerlijn"**: Substelsysteem bestaande uit een flexibele ankerlijn (touw), een meelopende valstopper met een automatisch blokkeringssysteem dat aan de flexibele ankerlijn is bevestigd, en een connector of een lijn met aan het eind een connector.

**"Maximale gebruikslast"**: Maximumgewicht van de gebruiker, uitgerust met de juiste persoonlijke beschermingsmiddelen, werkkleding, gereedschap en de onderdelen die hij/zij nodig heeft om de taak uit te voeren.

**"Valstopsysteem"**: Set bestaande uit de volgende items:

- Valstopharnas.
- Zelfoprollende valstopper, of schokdemper, of mobiel valbeveiligingsmiddel met starre zekeringspunten, of mobiel valbeveiligingsmiddel met flexibele zekeringspunten.
- Verankering.
- Verbindende component.

**"Element van het valstopsysteem"**: Algemene term die één van de volgende zaken aanduidt:

- Valstopharnas.
- Zelfoprollende valstopper, of schokdemper, of mobiel valbeveiligingsmiddel met starre zekeringspunten, of mobiel valbeveiligingsmiddel met flexibele zekeringspunten.
- Verankering.
- Verbindende component.

**"Installateur"**: Gekwalificeerd persoon, belast met de installatie van het in de handleiding beschreven product.

## 2.2. Pictogrammen



**"GEVAAR"**: Geplaatst aan het begin van een regel: verwijst naar instructies om letsel aan personen, zoals overlijden, ernstige of lichte verwondingen, en milieuschade te voorkomen.



**"BELANGRIJK"**: Geplaatst aan het begin van een regel: verwijst naar instructies om defecten en schade aan uitrusting te voorkomen, maar is geen rechtstreeks gevaar voor het leven of de gezondheid van de gebruiker of van andere personen en/of zal waarschijnlijk geen milieuschade veroorzaken.



**"OPMERKING"**: Geplaatst aan het begin van een regel: verwijst naar instructies om de doeltreffendheid of het gebruiksgemak van een installatie, een gebruik of onderhoudswerkzaamheden te verzekeren.



**CORRECT GEBRUIK**: Correct gebruik van de uitrusting.

## 3. Functies en omschrijving

De deurtraverse is een tijdelijk en draagbaar verankeringspunt. Dit Tractel®-verankeringsstelsysteem biedt de volgende voordelen: de deurtraverse is speciaal ontworpen om een betrouwbaar en snel te installeren verankeringspunt te creëren. Het wordt geplaatst tussen twee voldoende sterke raam- of deurstijlen. De Tractel®-deurtraverse is een veiligheidsanker, geschikt voor 2 gebruikers van elk 150 kg.

## 4. Samenstelling van een standaard set

De levering van het deurtraverse-verankeringspunt bestaat uit:

- 2 beschermhulzen (fig. 1, item 1).
- 1 vaste plaat (fig. 1, item 2).
- 1 klemplaat (fig. 1, item 3).
- 1 beweegbare aanslagbeugel (fig. 1, item 4).
- 1 positioneringshendel (fig. 1, item 5).
- 1 klemschroef (fig. 1, item 6).
- 1 vaste aanslagbeugel (fig. 1, item 7).
- 1 geleidingsbuis (fig. 1, item 8).
- 1 verankeringspunt (fig. 1, item 9).
- 6 beschermhoeven (fig. 1, item 10).
- 40 positioneringsgaten (fig. 1, item 11).
- 1 eindaanslag voor de beweegbare aanslagbeugel (fig. 1, item 12).
- Een typeplaatje van het verankeringsstelsysteem (fig. 1, item 13).
- Een plastic zak met deze installatie-, bedienings- en onderhoudshandleiding.

## 5. Technische bijzonderheden

De dimensionale kenmerken zijn gespecificeerd in figuur 3.

Gewicht: 9 kg

**Componenten en materialen:**

- beschermhulzen en beschermhoeven: Plastic
- vaste plaat, klemplaat en positioneringshendel: Gegalvaniseerd staal + plastic kap
- beweegbare aanslagbeugel: Gegalvaniseerd staal
- klemschroef: Gegalvaniseerd staal + plastic wiel
- vaste aanslagbeugel, geleidingsbuis en verankeringspunt: Gegalvaniseerd staal



## 6. Bijbehorende uitrusting

Om de veiligheidsfunctie te garanderen moeten de Tractel®-verankeringsystemen worden gebruikt in combinatie met een persoonlijk beschermingsmiddel (PBM) dat met het verankeringspunt is verbonden. De persoonlijke beschermingsmiddelen die bij het verankeringsysteem horen, moeten CE-gecertificeerd zijn, vervaardigd overeenkomstig de Europese PBM-verordening 2016/425. Tractel® verkoopt een reeks PBM die aan de vereisten van deze verordening voldoen en compatibel zijn met de Tractel®-verankeringsystemen.



**GEVAAR**

De Tractel®-verankeringsystemen kunnen alleen worden gebruikt met 1 of 2 valstopapparaten onder de voorwaarden van PBM-verordening 2016/425.

## 7. Vooronderzoek

Voor een correcte werking van de Tractel®-verankeringsystemen, en daarbij het gehele valstopstelsel, is het absoluut noodzakelijk dat de installatiestructuren van de verankeringspunten aan de volgende eisen aan voldoen.

De deurstijlen of de raamstijl waarop de verankerung is aangebracht, moeten een belasting van 14 kN kunnen dragen (fig. 4).



**GEVAAR**

Indien tijdens deze controles een afwijking wordt vastgesteld, moet het verankeringsysteem buiten gebruik worden gesteld en achter slot en grendel worden bewaard om elk gebruik te voorkomen en moet worden gerepareerd door een gekwalificeerde monteur.

In geval van twijfel over de sterkte van de deurstijlen of de raamstijl en/of de draagconstructie, moet eerst een vooronderzoek worden uitgevoerd door een gespecialiseerde monteur, die bevoegd is inzake materiaalsterkte, alvorens het verankeringsysteem te installeren. Het onderzoek moet worden ondersteund door een ontwerpnota en rekening houden met alle toepasselijke voorschriften, handelspraktijken en de in deze handleiding gegeven informatie, zowel wat betreft het verankeringspunt als de persoonlijke beschermingsmiddelen die met de verankeringsystemen zullen worden verbonden. Deze handleiding moet derhalve worden overhandigd aan de monteur of technische dienst die belast is met het vooronderzoek. Alvorens het verankeringsstelsel te

installeren, moet de installateur zich ervan vergewissen dat de deurstijlen of de raamstijl in goede staat zijn



**GEVAAR**

Gelijktijdig gebruik van 2 deurtraverse-verankeringspunten op dezelfde deur- of raamopening is ten strengste verboden. (fig.3)

## 8. Installatie

### 8.1. Vereisten vóór de installatie

1. De verankeringsystemen moeten worden geïnstalleerd door een gekwalificeerde installateur.
2. De verankeringsystemen mogen alleen worden geïnstalleerd en gebruikt in overeenstemming met de geldende voorschriften van het land waarin het systeem wordt geïnstalleerd.
3. Indien een pakket met vooronderzoeksgegevens is opgesteld, moet de installateur dit pakket met gegevens bij de hand hebben (§ 7).

### 8.2. Voorafgaande controles vóór de installatie

Controleer het volgende voordat u begint met de installatie van het systeem:

Algemene controle:

1. Alle markeringen zijn aanwezig en leesbaar (zie § 15).
2. De verschillende onderdelen van het verankeringsysteem zijn aanwezig en vertonen geen noemenswaardige tekenen van vervorming, slijtage en/of corrosie.
3. Alle onderdelen van het valstopstelsel worden gebruikt in overeenstemming met de aanbevelingen in hun respectieve handleidingen.
4. Het verankeringsstelsel in de afgelopen 12 maanden periodiek gecontroleerd werd.
5. De vrije ruimte (fig. 4.3, item T) moet compatibel zijn met het valstopstelsel van de gebruiker.
6. De afstand tussen deurkozijn of raam is compatibel met de uitrusting (fig. 2).
7. De beweegbare aanslagbeugel (fig. 1, item 4) glijdt en vergrendelt correct op de geleidebuis (fig. 1, item 8). De klemschroef draait vrij over zijn gehele slag.
8. Het is beter dat de hoek van het valstopstelsel niet groter is dan 45° ten opzichte van het horizontale vlak (fig. 4.3, item A).





## GEVAAR

Indien tijdens deze controles een afwijking wordt vastgesteld, moet het verankeringsstelsel buiten gebruik worden gesteld en achter slot en grendel worden bewaard om elk gebruik te voorkomen en moet worden gerepareerd door een gekwalificeerde monteur.

### 8.3. Installatie

De verankeringsystemen worden in 3 stappen geïnstalleerd:

- Sluiten van het verankeringsstelsel (fig. 6.1).
- Installatie van het verankeringsstelsel op de deur- of vensteropening (fig. 6.2).
- Controle na de installatie.

#### 8.3.1. Sluiten van het verankeringsstelsel (fig. 6.1)

1. Draai de klemschroef (fig. 1, item 6) los totdat de klemplaat (fig. 1, item 3) de beweegbare aanslagbeugel (fig. 1, item 4) raakt.
2. Ontgrendel de beweegbare aanslagbeugel (fig. 1, item 4) door op de positioneringshendel (fig. 1, item 5) te drukken.
3. Schuif de beweegbare aanslagbeugel (fig. 1, item 4) naar binnen tot hij tegen het verankeringspunt aankomt.
4. Laat de positioneringshendel (fig. 1, item 5) los en schuif de beweegbare aanslagbeugel (fig. 1, item 4) naar buiten totdat de beweegbare aanslagbeugel vastklikt in het eerste positioneringsgat (fig. 1, item 11) van de geleidebuis (fig. 1, item 8).



## GEVAAR

Controleer of de beweegbare aanslagbeugel (fig. 1, item 4) correct in een positioneringsgat (fig. 1, item 11) van de geleidebuis (fig. 1, item 8) is vergrendeld

#### 8.3.2. Installeren van het verankeringsstelsel (fig. 6.2)

1. Plaats de vaste aanslagbeugel (fig. 1, item 7) met de vaste plaat (fig. 1, item 2) tegen de binnenzijde van de eerste deurlijst.
2. Duw de deurtraverse tegen de deurstijlzijde, beschermhuls in contact met de deurstijlzijde.
3. Ontgrendel de beweegbare aanslagbeugel (fig. 1, item 4) door op de positioneringshendel (fig. 1, item 5) te drukken.

4. Schuif de beweegbare aanslagbeugel (fig. 1, item 4) naar buiten tot hij tegen de tweede deurstijl aankomt.
5. Laat de positioneringshendel los (fig. 1, item 5) en schuif de beweegbare aanslagbeugel iets naar binnen totdat deze vastklikt in de geleidebuis (fig. 1, item 8).



**BELANGRIJK:** Controleer of de afstand tussen de klemplaat (fig. 1, item 3) en de deurstijl kleiner is dan 12 mm wanneer de vaste plaat (fig. 1, item 2) in contact is met de deurstijl.

6. Houd het beschermende huls in contact met de deurstijlzijde en draai de klemschroef (fig. 1, item 6) vast totdat de klemplaat (fig. 1, item 3) contact maakt met de deurstijl.
7. Draai de klemschroef met de hand stevig vast en controleer of de deurtraverse niet beweegt.  
==> Deurtraverse geïnstalleerd



**GEVAAR:** Het is ten strengste verboden om 2 overlappende deurtraverses te installeren (fig. 5.3).



**GEVAAR:** aan de kant waar de gebruiker het risico loopt te vallen (fig. 5.2).

#### 8.3.3. Controle na de installatie

De installateur moet controleren of:

De deurtraverse correct op de stijlen vastzit en de beschermhuls (fig. 1, item 1) goed tegen de zijkant van de kozijnen zit.

## 9. Gebruik van het systeem

Elke gebruiker die een Tractel®-verankeringsstelsel gebruikt, moet fysiek in staat zijn om werkzaamheden op hoogte uit te voeren en moet vóór gebruik de nodige training hebben gekregen, zoals voorgeschreven in deze handleiding, met demonstratie onder risicoloze omstandigheden met gebruikmaking van de bijbehorende persoonlijke beschermingsmiddelen.

De wijze van aan- en afkoppelen van het verankeringspunt moet zorgvuldig worden uitgelegd, en er moet worden nagegaan of de gebruiker deze methode begrijpt. De beschrijving van de installatie van de PBM-connector is weergegeven in fig. 7, met de connector in open stand 1 voor de positionering, en in gesloten stand 2 op het verankeringspunt. Voor de veiligheid van de gebruiker moet de gekartelde borgmoer na aansluiting volledig worden ingedraaid. Het gebruik van een connector die compatibel is met de ring van het bevestigingspunt is van essentieel belang. Deze uitrusting mag alleen worden gebruikt als

valbeveiliging voor maximaal twee gebruikers met een maximale bedrijfsbelasting van elk 150 kg, en mogen nooit worden gebruikt als ophangpunt. Dit systeem mag alleen worden gebruikt met CE-gecertificeerde persoonlijke beschermingsmiddelen die voldoen aan alle toepasselijke voorschriften en normen. Een compleet valstopharnas is het enige harnassysteem voor de gebruiker dat aanvaardbaar is voor gebruik met een verankeringsysteem.

NL

Het verankeringsysteem mag nooit buiten zijn limieten worden gebruikt, zoals aangegeven in deze handleiding.

Vóór elk gebruik moet de gebruiker zich ervan vergewissen dat:

Algemene controle

1. Het verankeringsysteem zichtbaar in goede staat is (fig.8).
2. De temperatuur tussen -35 °C en +60 °C ligt.
3. Het verankeringsysteem in de afgelopen 12 maanden periodiek gecontroleerd werd.
4. De maximale bedrijfsbelasting van het verankeringsysteem 150 kg bedraagt. Het is belangrijk dat vóór gebruik zeker wordt gesteld dat alle onderdelen van het valstopsysteem compatibel zijn met deze belasting, door de handleiding van het onderdeel te raadplegen. Indien dit niet het geval is, is de maximale last van het valstopsysteem die van het onderdeel dat de laagste maximale gebruikslast heeft.
5. De deurtraverse correct op de stijlen vastzit en de beschermhuls (fig. 1, item 1) goed tegen de zijkant van de kozijnen zit.
6. De deurtraverse geïnstalleerd is in tegenovergestelde richting van de valrichting van de gebruiker.

Indien een afwijking of beschadiging aan het verankeringsysteem wordt vastgesteld, moet het onmiddellijk uit de betreffende omgeving worden verwijderd en door een gekwalificeerde monteur worden gerepareerd.

De toezichthouder die belast is met het gebruik van het verankeringsysteem moet voorzien in een reddingsprocedure voor de gebruiker indien deze valt en voor alle andere noodsituaties om de evacuatie van de gebruiker mogelijk te maken onder omstandigheden die verenigbaar zijn met de gezondheid en de veiligheid van de gebruiker.



## BELANGRIJK

De gebruiker mag op geen enkel moment van het verankeringsysteem losgekoppeld zijn wanneer hij werkt in een zone waar valgevaar bestaat.

Wanneer het verankeringsysteem aan ten minste een val is onderworpen, moeten het hele verankeringsysteem en de bij de val betrokken persoonlijke beschermingsmiddelen door een daartoe gekwalificeerde monteur worden gecontroleerd voordat zij opnieuw in gebruik worden genomen.

## 10. Demontage

Alvorens tot demontage over te gaan, moet de installateur het volgende controleren:

- Alle voorwaarden die de veiligheid tijdens de demontageprocedure waarborgen, zoals vereist door de toepasselijke regelgeving, moeten aanwezig zijn.

## 11. Bijbehorende uitrusting

Een valstopsysteem conform EN 363 bestaat uit de volgende elementen:

- Verankerung (EN 795).
- Een (eind-) connector (EN 362).
- Een valstopsysteem (EN 353-1/2-EN355- EN360).
- Een connector (EN 362).
- Een valstopharnas (EN 361).

**Alle andere soorten uitrustingen zijn verboden.**



## GEVAAR

Een valstopharnas conform EN 361 is het enige lichaamsvasthoudende middel dat is goedgekeurd voor gebruik in een valbeveiligingssysteem.

## 12. Onderhoud en opslag

Als het verankeringsysteem vuil is, maak het dan schoon met schoon koud water, eventueel met een fijnwasmiddel, met behulp van een synthetische borstel.

Indien het verankeringsysteem tijdens het gebruik of het wassen doorweekt is, laat het dan op natuurlijke wijze drogen in de schaduw en uit de buurt van warmtebronnen.

Zie fig. 9.

Beveilig de uitrusting tijdens het transport en de opslag in een verpakking die tegen elk gevaar bestendig is (directe warmtebron, chemische producten, Uv-stralen, enz.).

### 13. Verboden gebruik

Het is strikt verboden:

1. Deze uitrusting te installeren of te gebruiken zonder de juiste autorisatie, training en erkenning of, bij gebrek daaraan, zonder toezicht van een geautoriseerde, getrainde en erkende competente persoon.
2. Deze uitrusting te gebruiken als een van de markeringen niet leesbaar is.
3. Deze uitrusting te installeren of te gebruiken zonder eerst de voorafgaande controles te hebben uitgevoerd.
4. Deze uitrusting te gebruiken die niet is gedekt door een periodieke inspectie in de afgelopen 12 maanden door een monteur die schriftelijk toestemming heeft gegeven voor hergebruik.
5. Deze uitrusting te gebruiken in strijd met de informatie vermeld in de sectie “§. Levensduur”.
6. Deze uitrusting te gebruiken als valbeveiligingssysteem voor meer dan 2 gebruikers.
7. Deze uitrusting te gebruiken door een persoon wiens gewicht, uitrusting inbegrepen, meer dan 150 kg bedraagt.
8. Deze uitrusting te gebruiken met een belasting tussen 100 kg en 150 kg (totaal gewicht van de gebruiker, uitrusting en gereedschappen) als een onderdeel van het valstopsysteem eenlagere maximale gebruikslast heeft.
9. Deze uitrusting te gebruiken in een zeer corrosieve of explosiegevaarlijke omgeving.
10. Deze uitrusting te gebruiken buiten het temperatuurbereik dat in deze handleiding is gespecificeerd.
11. Deze uitrusting te gebruiken als u niet in een goede fysieke conditie verkeert.
12. Deze uitrusting te gebruiken als u zwanger bent.
13. Deze uitrusting te gebruiken als de veiligheidsfunctie van een van de bijbehorende items wordt beïnvloed door de veiligheidsfunctie van een ander item of deze kan verstoren.
14. Deze uitrusting te gebruiken om de lading van materiaal vast te zetten of om een hijsstoel aan te haken.
15. Reparaties of onderhoud uit te voeren aan deze uitrusting zonder eerst een training te hebben gevolgd en schriftelijk te zijn goedgekeurd door Tractel®.
16. Deze uitrusting te gebruiken als deze niet compleet is, als deze eerder is gedemonteerd of als onderdelen zijn vervangen door een persoon die niet door Tractel® is goedgekeurd.
17. Om het deurtraverse-verankeringspunt te installeren in een deuropening waarvan de stijlen een weerstand zouden hebben van minder dan 14 kN elk of waarvan dat kan worden aangenomen.
18. Deze uitrusting op een andere manier te installeren dan beschreven in deze handleiding.
19. Het deurtraverse-verankeringspunt te gebruiken als de unit tekenen van abnormale vervorming of slijtage vertoont.
20. Om uzelf op een andere manier aan de uitrusting dan met het verankeringspunt vast te zetten.
21. Deze uitrusting te gebruiken als er niet van tevoren een reddingsplan is opgesteld voor een eventuele val van de gebruiker.
22. Deze uitrusting te gebruiken voor een verplaatsingshoek van de gebruiker groter dan  $+/-20^\circ$ .
23. Deze uitrusting te gebruiken als de hoek van het valstopsysteem groter is dan  $45^\circ$  ten opzichte van de horizontaal.
24. Om deze uitrusting te installeren aan dezelfde deurzijde waar de gebruiker het risico loopt te vallen.
25. Om meer dan één stuks uitrusting boven elkaar te installeren.
26. Deze uitrusting te gebruiken voor enig ander gebruik dan als een verankeringspunt voor een PBM.
27. Om 2 connectoren met elkaar te verbinden. De connectoren moeten beide worden verbonden op deze uitrusting.
28. Deze uitrusting te gebruiken als deze een val heeft gestopt.

### 14. Conformiteit van uitrusting

Bij deze verklaart de firma TRACTEL SAS. RD 619 – Saint-Hilaire-sous-Romilly – F-10102 Romilly sur Seine – France, dat de in deze handleiding beschreven uitrusting:

- voldoet aan de eisen van de Europese verordening EU 2016/425 van maart 2016.
- identiek is aan de PBM, die onderworpen zijn aan het “CE”-typegoedkeuringscertificaat, uitgegeven door de Aliénor Certification - 21 rue Albert Einstein -86100 CHATELLERAULT - FRANKRIJK, met identificatienummer 2754, en getest volgens de 2012 EN 795 en 2013 TS16415-normen.
- onderworpen is aan de procedure, waarnaar wordt verwezen in Bijlage VIII van de Verordening (EU) 2016/425 van het Europees Parlement, module D,

onder de controle van een aangemelde instantie: APAVE SUDEUROPE SAS – CS 60193 – 13322 Marseille – France, met identificatienummer 0082.

## 15. Markering

De markering op elk product geeft de volgende zaken aan:

- a: de handelsnaam: Tractel®.
- b: de naam van deze uitrusting.
- c: de norm waarnaar verwezen wordt.
- d: deze productreferentie.
- e: het logo CE, gevolgd door het nummer 0082, is het identificatienummer van de instantie die belast is met de productiecontrole.
- f: jaar en maand van fabricage.
- g: het serienummer.
- h: een pictogram dat aangeeft dat de handleiding voor gebruik moet worden gelezen.
- W: maximale gebruiksbelasting.
- p: maximum aantal gebruikers.
- aa: datum van de volgende periodieke inspectie.
- ae: datum van eerste inbedrijfstelling.
- af: verankeringsysteem voor persoonlijke valbeveiliging.
- o: min breukbelasting.

## 16. Periodieke inspectie en reparatie

Een jaarlijkse periodieke inspectie is verplicht, maar naar gelang de gebruiksfrequentie, de omgevingsomstandigheden en de regelgeving van het bedrijf of van het land waarin het gebruikt wordt, kan het zijn dat er vaker periodieke inspecties uitgevoerd moeten worden.

Periodieke inspecties moeten worden uitgevoerd door een bevoegd en bekwaam monteur, overeenkomstig de instructies van de fabrikant die zijn opgenomen in het bestand "Inspectie-instructies Tractel®PPE".

Bevestiging van de leesbaarheid van de productmarkeringen moet een integraal onderdeel zijn van de periodieke inspectie.

Na afloop van de periodieke inspectie moet de hernieuwde ingebruikneming schriftelijk worden bevestigd door de bevoegde en bekwaam monteur die de inspectie heeft uitgevoerd. Deze inbedrijfstelling van het product moet geregistreerd worden op het controleblad in het midden van deze handleiding. Dit inspectieverslag moet gedurende de gehele levenscyclus van het product worden bewaard, totdat het wordt gerecycleerd.

Na het stoppen van een val moet er een periodieke inspectie worden uitgevoerd op dit product, zoals beschreven in het huidige artikel. De textielcomponenten

van het product moeten worden vervangen, ook al vertonen zij misschien geen zichtbare veranderingen.



## BELANGRIJK

De veiligheid van de gebruiker hangt nauw samen met het behoud van de doeltreffendheid en de weerstand van de uitrusting.

## 17. Levensduur

TRACTEL® textiele PBM-uitrusting zoals het harnas, de veiligheidslijnen, koorden en schokdempers, de mechanische PBM van TRACTEL® zoals de stopcable™ en stopfor™ valstoppers, de blocfor™ zelfoprollende valstoppers, en de TRACTEL® levenslijnen kunnen zonder restricties worden gebruikt vanaf de productiedatum, onder voorbehoud:

- Van normaal gebruik conform de aanbevelingen voor gebruik in deze handleiding.
- Van een periodieke inspectie, die tenminste 1 keer per jaar door een bevoegde en bekwaam monteur moet worden uitgevoerd. Dat na voltooiing van deze periodieke inspectie schriftelijk moet worden gecertificeerd dat de PBM geschikt zijn om weer in gebruik te nemen.
- Van strikte naleving van de opslag- en transportvoorwaarden zoals vervat in de huidige handleiding.
- Als algemene regel en onder voorbehoud van de toepassing van de hierboven vermelde gebruiksvoorwaarden, kan hun levensduur meer dan 10 jaar bedragen.

## 18. Buiten gebruik stellen

Bij het afdanken van het product is het verplicht de verschillende onderdelen te recyclen door de metalen materialen eerst van de synthetische materialen te scheiden. Deze materialen moeten bij gespecialiseerde instanties gerecycled worden. Bij het afdanken moeten de demontage en scheiding van de onderdelen door een naar behoren opgeleid persoon worden uitgevoerd.

Naam en adres van de fabrikant:

Tractel SAS - RD 619 - BP 38  
Saint Hilaire sous Romilly  
10102 Romilly sur Seine  
Frankrijk

## 1. Advertencias generales

1. Antes de utilizar este equipo, y para garantizar su uso seguro y eficiente, es fundamental que el supervisor esté debidamente formado en el uso de este equipo y haya leído y entendido la información proporcionada en el manual suministrado por TRACTEL SAS. Este manual se debe conservar a disposición de todo operador. Se pueden suministrar ejemplares suplementarios a solicitud.
2. Antes de utilizar este equipo es indispensable haber recibido una formación para su utilización. Compruebe el estado de los equipos asociados y asegúrese de que haya suficiente espacio libre.
3. Este equipo solo puede ser utilizado por personal formado y cualificado o bajo la supervisión de personal formado y cualificado.
4. No se puede hacer ninguna modificación o adición al equipo sin la autorización previa y por escrito de TRACTEL SAS. El equipo debe transportarse y almacenarse en su embalaje original.
5. La carga máxima de utilización de este equipo es de 150 kg.
6. Si el peso del operador aumentado con el peso de su equipo y de sus herramientas está comprendido entre 100 kg y 150 kg, es imperativo asegurarse de que este peso total (operador + equipo + herramientas) no exceda la carga máxima de utilización de cada uno de los elementos que constituyen el sistema de detención de caídas.
7. Si debe confiar este equipo a un empleado o similar, asegúrese de cumplir con la normativa de salud e higiene en el trabajo aplicable.
8. Al usar este equipo, el operador debe estar en buenas condiciones físicas y psicológicas. En caso de duda, consulte a su médico o al médico laboral. Su uso está prohibido a las mujeres embarazadas.
9. Este equipo no debe utilizarse más allá de sus límites, o en cualquier otra situación que no sea aquella para la cual está previsto (consulte el apartado “§. Función y descripción”).
10. Se recomienda que este equipo se asigne personalmente a cada operador, en especial si se trata de un empleado.
11. Antes de la utilización de un sistema de detención de caídas EN 363, el supervisor debe asegurarse de que cada uno de los componentes esté en buen estado de funcionamiento: sistemas de seguridad y de bloqueo. Durante la configuración, es esencial asegurarse de que no se produzca un deterioro de las funciones de seguridad.
12. En un sistema de detención de caídas, es fundamental verificar el espacio libre debajo del operador en el lugar de trabajo antes de cada utilización, de modo que, en caso de caída, no haya

riesgo de colisión con el suelo ni presencia de un obstáculo en la trayectoria de la caída.

13. Un arnés anticaídas es el único dispositivo de prensión del cuerpo que se permite utilizar en un sistema de detención de caídas.
14. Para la seguridad del operador, es esencial que el dispositivo o el punto de anclaje esté colocado correctamente y que el trabajo se realice de manera que se reduzca al mínimo el riesgo de caídas desde altura.
15. Para la seguridad del operador, si se revende el equipo fuera del primer país de destino, el revendedor debe suministrar: un manual de utilización e instrucciones para el mantenimiento, para las inspecciones periódicas y reparaciones, redactados en el idioma del país de utilización del producto.
16. El operador debe estar equipado con un sistema de detención de caídas que sea conforme con la norma EN 363. Este sistema debe garantizar una fuerza de detención de caídas de menos de 6 kN.
17. Si el dispositivo de anclaje no está en buen estado aparente o hay dudas, o si se ha utilizado para detener una caída, todo el equipo en cuestión debe ser revisado por Tractel SAS o por un técnico autorizado y competente, quienes deben autorizar por escrito su puesta en servicio de nuevo.

ES

## 2. Definiciones y pictogramas

### 2.1. Definiciones

“**Supervisor**”: persona o servicio responsable de la gestión y de la seguridad de utilización del producto descrito en el manual.

“**Técnico**”: persona cualificada, a cargo de las operaciones de mantenimiento descritas y autorizadas en el manual de usuario, que es competente y está familiarizada con el producto.

“**Operador**”: persona que opera en la utilización del producto, conforme a la finalidad de este.

“**EPI**”: equipo de protección individual contra las caídas de altura.

“**Conector**”: elemento de conexión entre componentes de un sistema de detención de caídas. Cumple con la norma EN 362.

“**Arnés de detención de caídas**”: dispositivo de prensión del cuerpo destinado a detener las caídas. Consta de correas y hebillas. Consta de puntos de anclaje anticaída marcados con una A si pueden ser utilizados solos o marcados con A/2 si deben ser

utilizados en combinación con otro punto A/2. Cumple con la norma EN 361.

**“Anticaídas que incluye una línea de anclaje flexible”:** subsistema formado por una línea de anclaje flexible (cuerda), un anticaídas de tipo guiado con sistema de bloqueo automático que se fija a la línea de anclaje flexible y un conector o una línea terminada en un conector.

**“Carga máxima de utilización”:** peso máximo del operador, equipado con el EPI, ropa de trabajo, herramientas y las piezas necesarias para la tarea que vaya a realizar.

**“Sistema de detención de caídas”:** conjunto compuesto por los siguientes elementos:

- Arnés de detención de caídas.
- Dispositivo de detención de caídas autorretráctil, o amortiguador de energía, o dispositivo anticaídas móvil con soportes de seguridad rígidos o flexibles.
- Anclaje.
- Componente de enlace.

**“Componente del sistema de detención de caídas”:** término genérico que define uno de los siguientes elementos:

- Arnés de detención de caídas.
- Dispositivo de detención de caídas autorretráctil, o amortiguador de energía, o dispositivo anticaídas móvil con soportes de seguridad rígidos o flexibles.
- Anclaje.
- Componente de enlace.

**“Instalador”:** persona cualificada a cargo de la instalación del producto descrito en el manual.

## 2.2. Pictogramas



**“PELIGRO”:** Colocado al comienzo de la línea, designa instrucciones destinadas a evitar daños a las personas, sobre todo las heridas mortales, graves o leves, así como los daños al medioambiente.



**“IMPORTANTE”:** Colocado al comienzo de la línea, designa instrucciones destinadas a evitar un fallo o un daño de los equipos, pero que no pone directamente en peligro la vida o la salud del operador o de otras personas, o que no puede ocasionar daño al medioambiente.



**“NOTA”:** Colocado al comienzo de la línea, designa instrucciones destinadas a asegurar la eficacia o la comodidad de la instalación, del uso o de una operación de mantenimiento.



**USO CORRECTO:** Uso correcto del equipo.

## 3. Funciones y descripción

El punto de anclaje de la barra de puerta es un dispositivo de anclaje provisional y portátil. Este dispositivo de anclaje Tractel® presenta las siguientes ventajas: la barra de puerta se ha diseñado especialmente para crear un punto de anclaje fiable y de rápida instalación. Se coloca entre dos jambas de ventana o de puerta suficientemente fuertes. La barra de puerta Tractel® es un anclaje de seguridad para asegurar 2 operadores con un peso de 150 kg cada uno.

## 4. Composición de una unidad estándar

El conjunto del punto de anclaje de la barra de puerta se compone de:

- 2 fundas protectoras (figura 1, elemento 1).
- 1 almohadilla fija (figura 1, elemento 2).
- 1 almohadilla de sujeción (figura 1, elemento 3).
- 1 mordaza móvil (figura 1, elemento 4).
- 1 palanca de posicionamiento (figura 1, elemento 5).
- 1 tornillo de sujeción (figura 1, elemento 6).
- 1 mordaza fija (figura 1, elemento 7).
- 1 tubo guía (figura 1, elemento 8).
- 1 punto de anclaje (figura 1, elemento 9).
- 6 tapas protectoras (figura 1, elemento 10).
- 40 orificios de posicionamiento (figura 1, elemento 11).
- 1 tope de la mordaza móvil (figura 1, elemento 12).
- La placa de identificación del dispositivo de anclaje (figura 1, elemento 13).
- Una bolsa de plástico con este manual de instalación, funcionamiento y mantenimiento.

## 5. Especificaciones técnicas

Las dimensiones se especifican en la figura 3.  
Peso: 9 kg

### Componentes y materiales:

- Fundas y tapas protectoras: plástico.
- Almohadilla fija, almohadilla de sujeción y palanca de posicionamiento: acero galvanizado + tapa de plástico.
- Mordaza móvil: acero galvanizado.
- Tornillo de sujeción: acero galvanizado + rueda de plástico.
- Mordaza fija, tubo guía y punto de anclaje: acero galvanizado.

## 6. Equipo asociado

Para garantizar su función de seguridad, los dispositivos de anclaje Tractel® deben utilizarse en combinación con un equipo de protección individual (EPI) anticaídas

conectado al punto de anclaje. El equipo EPI asociado al dispositivo de anclaje debe llevar el marcado CE y estar fabricado de conformidad con el Reglamento 2016/425 relativo a los EPI. Tractel® distribuye una gama de EPI que cumplen los requisitos de esta normativa y son compatibles con los dispositivos de anclaje Tractel®.



### PELIGRO

Los dispositivos de anclaje Tractel® solo se pueden utilizar con 1 o 2 EPI anticaídas, según los términos del Reglamento 2016/425 relativo a los EPI.

## 7. Estudio preliminar

Para el correcto funcionamiento de los dispositivos de anclaje Tractel®, y por extensión de todo el sistema de detención de caídas, es imprescindible cumplir con los siguientes requisitos en las estructuras de instalación de los puntos de anclaje.

El marco de la puerta o el marco de la ventana en los que se instale el dispositivo de anclaje deben poder soportar una carga de 14 kN (figura 4).



### PELIGRO

Si se observa alguna anomalía durante estas comprobaciones, el dispositivo de anclaje debe retirarse del servicio y guardarse para evitar cualquier uso, y debe ser reparado por un técnico cualificado.

En caso de duda sobre la resistencia del marco de la puerta o el marco de la ventana, o de la estructura portante, antes de instalar el dispositivo de anclaje, se debe realizar un estudio previo por parte de un técnico cualificado y especializado en la resistencia de los materiales. El estudio debe estar respaldado por una nota de diseño y tener en cuenta todas las normativas aplicables, las prácticas comerciales y la información proporcionada en este manual, tanto en lo que respecta al punto de anclaje como al EPI que se conectará a los dispositivos de anclaje. Por lo tanto, este manual debe entregarse al técnico o al departamento de ingeniería encargado del estudio preliminar. Antes de instalar el dispositivo de anclaje, el instalador debe asegurarse de que el marco de la puerta o el marco de la ventana estén en buen estado.



### PELIGRO

Está estrictamente prohibido el uso simultáneo de 2 puntos de anclaje de barra de puerta en la misma abertura de la puerta o la ventana. (Figura 3).

## 8. Instalación

### 8.1. Requisitos preliminares

1. Los dispositivos de anclaje deben ser instalados por un instalador cualificado.
2. Los dispositivos de anclaje solo deben instalarse y utilizarse de conformidad con las normas vigentes en el país en el que se instale el sistema.
3. Si se ha preparado un paquete de datos del estudio preliminar, el instalador deberá tenerlo a mano (consulte el apartado 7).

### 8.2. Comprobaciones preliminares antes de la instalación

Antes de comenzar a instalar el sistema, compruebe lo siguiente:

Comprobaciones generales:

1. Todos los marcados están presentes y son legibles (consulte el apartado 15).
2. Los distintos componentes que forman el dispositivo de anclaje están presentes y no muestran signos significativos de deformación, desgaste o corrosión.
3. Todos los componentes del sistema de detención de caídas se utilizan respetando las recomendaciones de sus respectivos manuales.
4. El dispositivo de anclaje se ha sometido a una inspección periódica durante los últimos 12 meses.
5. El espacio libre (figura 4.3, elemento T) debe ser compatible con el dispositivo de detención de caídas de la persona.
6. La distancia entre marco de la puerta o la ventana es compatible con el equipo (figura 2).
7. La mordaza móvil (figura 1, elemento 4) se desliza y se bloquea correctamente en el tubo guía (figura 1, elemento 8). El tornillo de sujeción gira libremente en todo su recorrido.
8. No es probable que el ángulo del sistema de detención de caídas supere los 45° con respecto a la horizontal (figura 4.3, elemento A).





## PELIGRO

Si se observa alguna anomalía durante estas comprobaciones, el dispositivo de anclaje debe retirarse del servicio y guardarse para evitar cualquier uso, y debe ser reparado por un técnico cualificado.

### 8.3. Instalación

Los dispositivos de anclaje se instalan en 3 pasos:

- Cierre del dispositivo de anclaje (figura 6.1).
- Instalación del dispositivo de anclaje en la abertura de la puerta o la ventana (figura 6.2).
- Comprobación después de la instalación.

#### 8.3.1. Cierre del dispositivo de anclaje (figura 6.1)

1. Desenrosque el tornillo de sujeción (figura 1, elemento 6) hasta que la almohadilla de sujeción (figura 1, elemento 3) esté en contacto con la mordaza móvil (figura 1, elemento 4).
2. Suelte la mordaza móvil (figura 1, elemento 4) empujando en la palanca de posicionamiento (figura 1, elemento 5).
3. Introduzca la mordaza móvil (figura 1, elemento 4) hasta que haga tope en el punto de anclaje.
4. Suelte la palanca de posicionamiento (figura 1, elemento 5) y deslice hacia fuera la mordaza móvil (figura 1, elemento 4) hasta que la mordaza móvil encaje en el primer orificio de posicionamiento (figura 1, elemento 11) del tubo guía (figura 1, elemento 8).



## PELIGRO

Compruebe que la mordaza móvil (figura 1, elemento 4) está bloqueada correctamente en un orificio de posicionamiento (figura 1, elemento 11) del tubo guía (figura 1, elemento 8).

#### 8.3.2. Instalación del dispositivo de anclaje (figura 6.2)

1. Coloque la mordaza fija (figura 1, elemento 7) a través de la almohadilla fija (figura 1, elemento 2) dentro del marco de la puerta.
2. Empuje la barra de puerta contra los laterales de las jambas, con la funda protectora en contacto con estas.
3. Suelte la mordaza móvil (figura 1, elemento 4) empujando en la palanca de posicionamiento (figura 1, elemento 5).

4. Deslice la mordaza móvil (figura 1, elemento 4) hacia fuera hasta que haga tope en la segunda jamba de la puerta.
5. Suelte la palanca de posicionamiento (figura 1, elemento 5) y deslice la mordaza móvil ligeramente hacia dentro hasta que encaje en el tubo guía (figura 1, elemento 8).



**IMPORTANTE:** Compruebe que la distancia entre la almohadilla de sujeción (figura 1, elemento 3) y el marco de la puerta sea inferior a 12 mm cuando la almohadilla fija (figura 1, elemento 2) está en contacto con la jamba de la puerta.

6. Mantenga la funda protectora en contacto con los laterales de las jambas de la puerta y atornille el tornillo de sujeción (figura 1, elemento 6) hasta que la almohadilla de sujeción (figura 1, elemento 3) esté en contacto con la jamba de la puerta.

7. Apriete el tornillo de sujeción firmemente con la mano y compruebe que la barra de puerta no se mueve.

==> Barra de puerta instalada



**PELIGRO:** Está terminantemente prohibido instalar 2 barras de puerta superpuestas (figura 5.3).



**PELIGRO:** En el lado donde el operador tiene riesgo de caída (figura 5.2).

#### 8.3.3. Comprobación después de la instalación

El instalador debe comprobar que:

La barra de puerta está apretada correctamente en los marcos y las fundas protectoras (figura 1, elemento 1) hacen buen contacto con los laterales del marco.

## 9. Uso del sistema

Cualquier operador que vaya a utilizar un dispositivo de anclaje Tractel® debe estar físicamente capacitado para realizar trabajos en altura y haber recibido la formación necesaria antes de su uso, según se requiere este manual, y realizar una demostración en condiciones libres de riesgo utilizando el equipo EPI asociado.

Debe explicarse minuciosamente el método de conexión y desconexión del punto de anclaje de seguridad y debe verificarse que el operador comprenda este método. En la figura 7, puede verse la instalación del conector del EPI, mostrándose en la posición 1 el conector abierto para su colocación y en la posición 2 cerrado sobre el punto de anclaje de seguridad. Para la seguridad del operador, una vez conectado la tuerca de seguridad moleteada debe enroscarse por completo. Es esencial utilizar un conector de cable compatible con el anillo



del punto de anclaje de seguridad. Este equipo solo debe utilizarse como protección contra caídas para dos operadores como máximo, con una carga máxima de utilización de 150 kg cada uno, y no debe emplearse nunca como punto de suspensión. Este sistema solo debe utilizarse con EPI que cuenten con certificación CE y que cumplan con todos los reglamentos y normativas vigentes. Un arnés de detención de caídas completo es el único sistema de arnés del operador aceptable para su uso con un dispositivo de anclaje.

El dispositivo de anclaje no debe utilizarse nunca por encima de sus límites, como se indica en este manual.

Antes de cualquier uso, el operador debe asegurarse de que:

Comprobaciones generales

1. El dispositivo de anclaje está visiblemente en buen estado (figura 8).
2. La temperatura está entre  $-35^{\circ}\text{C}$  y  $+60^{\circ}\text{C}$ .
3. El dispositivo de anclaje se ha sometido a una inspección periódica durante los últimos 12 meses.
4. La carga máxima de utilización del dispositivo de anclaje es de 150 kg. Es importante asegurarse, antes de su uso, de que todos los componentes del sistema de detención de caídas sean compatibles con esta carga, consultando el manual de cada componente. De lo contrario, la carga máxima será la del elemento del sistema de detención de caídas que tenga la menor carga máxima de utilización.
5. La barra de puerta está apretada correctamente en los marcos y las fundas protectoras (figura 1, elemento 1) hacen buen contacto con los laterales del marco.
6. La barra de puerta se instala frente al lado de riesgo de caída del operador.

En el caso de que se observe alguna anomalía o daño en el dispositivo de anclaje, este deberá ser retirado inmediatamente del área y reparado por un técnico cualificado.

El supervisor a cargo del uso del dispositivo de anclaje debe establecer un procedimiento de rescate del operador en caso de caída y todas las demás circunstancias de emergencia para permitir la evacuación del operador en condiciones compatibles con su salud y seguridad.



### IMPORTANTE

El operador no debe estar desconectado, en ningún momento, del dispositivo de anclaje cuando trabaje en una zona con riesgo de caída.

Cuando el dispositivo de anclaje ha sufrido al menos una caída del operador, todo el sistema de anclaje y el EPI afectado por la caída deben ser inspeccionados por un técnico cualificado para este fin, antes de ponerlos de nuevo en servicio.

## 10. Desmontaje

Antes de cualquier procedimiento de desmontaje, el instalador debe comprobar lo siguiente:

- Deben darse todas las condiciones que garanticen la seguridad durante el procedimiento de desmontaje exigidas por la normativa vigente.

## 11. Equipo asociado

Un sistema de detención de caídas EN 363 consta de los siguientes elementos:

- Un anclaje (EN 795).
- Un conector de extremo (EN 362).
- Un dispositivo de detención de caídas (EN 353-1/2-EN355- EN360).
- Un conector (EN 362).
- Un arnés de detención de caídas (EN 361).

**Todas las demás asociaciones están prohibidas.**



### PELIGRO

Un arnés anticaídas EN 361 es el único dispositivo de presión del cuerpo que se puede utilizar en un sistema de detención de caídas.

## 12. Mantenimiento y almacenamiento

Si un dispositivo de anclaje está sucio, lávelo con agua limpia y fría y, posiblemente, con un detergente para telas delicadas y un cepillo sintético.

Si, durante el uso o el lavado, se empapa el dispositivo de anclaje, déjelo secar de forma natural a la sombra y alejado de cualquier fuente de calor.

Consulte la figura 9.

Durante el transporte y el almacenamiento, se debe proteger el equipo en un embalaje resistente a la humedad contra cualquier peligro (fuente de calor directa, productos químicos, radiación UV, etc.).

## 13. Contraindicaciones de empleo

Está terminantemente prohibido:

1. Instalar o utilizar este equipo sin la debida autorización, la formación y la competencia adecuadas o, en su defecto, sin la supervisión de una persona autorizada, capacitada y competente.
2. Utilizar este equipo si no es legible cualquier parte del marcado.
3. Instalar o utilizar este equipo sin haber realizado las verificaciones previas.
4. Utilizar este equipo sin que haya sido objeto de una inspección periódica en los últimos 12 meses por un técnico, quien debe haber autorizado su reutilización por escrito.
5. Utilizar este equipo en contradicción con la información especificada en el apartado "§. Vida útil".
6. Utilizar este equipo como sistema de protección contra caídas para más de 2 operadores.
7. Utilizar este equipo por una persona cuyo peso, incluido el equipo, sea superior a 150 kg.
8. Utilizar este equipo con una carga comprendida entre 100 kg y 150 kg (peso total del operador, su equipo y sus herramientas) si un elemento del sistema de detención de caídas tiene una carga máxima de utilización menor.
9. Utilizar este equipo en una atmósfera muy corrosiva o explosiva.
10. Utilizar este equipo fuera del intervalo de temperatura especificado en este manual.
11. Utilizar este equipo si no está en plena forma física.
12. Utilizar este equipo si está embarazada.
13. Utilizar este equipo si la función de seguridad de uno de los artículos asociados está afectada por la función de seguridad de otro artículo o interfiere con esta.
14. Utilizar este equipo para asegurar una carga de material o para enganchar un equipo de elevación.
15. Realizar cualquier tarea de reparación o mantenimiento de este equipo sin que Tractel® le haya formado y certificado para ello por escrito.
16. Utilizar este equipo si no está completo, si ha sido desmontado de antemano o si algunos componentes han sido reemplazados por cualquier persona no autorizada por Tractel®.
17. Instalar el punto de anclaje de la barra de puerta en el hueco de una puerta cuyos marcos tengan, o se suponga que tienen, una resistencia inferior a 14 kN cada uno de ellos.
18. Instalar este equipo de cualquier manera distinta a la descrita en este manual.
19. Utilizar este equipo si la unidad muestra signos anormales de desgaste o deformación.
20. Asegurarse a este equipo por cualquier otro medio que no sea el punto de anclaje.
21. Utilizar este equipo si no se ha establecido previamente un plan de rescate para cubrir una posible caída del operador.
22. Utilizar este equipo para un ángulo de desplazamiento del operador superior a  $\pm 20^\circ$ .
23. Utilizar este equipo si el ángulo del sistema de detención de caídas es superior a  $45^\circ$  con respecto a la horizontal.
24. Instalar este equipo en el lado de la puerta que presenta riesgo de caída para el operador.
25. Instalar más de un equipo uno encima del otro.
26. Utilizar este equipo para cualquier uso que no sea como punto de anclaje de un EPI contra caídas.
27. Enganchar 2 conectores entre sí. Ambos conectores deben engancharse en este equipo.
28. Utilizar este equipo si ya ha detenido una caída de altura.

#### 14. Conformidad del equipo

TRACTEL SAS RD 619, Saint-Hilaire-sous-Romilly, F-10102 Romilly-sur-Seine, Francia, declara que el equipo de seguridad descrito en este manual:

- Cumple con los requisitos del Reglamento Europeo UE 2016/425 de marzo de 2016.
- Es idéntico al EPI que fue objeto de la certificación "CE" de tipo entregada por la Aliénor Certification - 21 rue Albert Einstein - 86100 CHATELLERAULT - FRANCIA, identificado por el número 2754, y probado según las normas 2012 EN 795 y 2013 TS16415.
- Está sujeto al procedimiento contemplado por el Anexo VIII del Reglamento UE 2016/425 del Parlamento Europeo, Módulo D, bajo el control de un organismo notificado: APAVE SUDEUROPE SAS – CS 60193 – 13322 Marseille – Francia, identificado por el número 0082.

#### 15. Marcado

El marcado de cada producto indica:

- a: el nombre comercial: Tractel®.
- b: la designación del producto.
- c: la norma de referencia.
- d: la referencia de este equipo.
- e: el logotipo CE seguido del número 0082, número de identificación del organismo notificado a cargo del control de producción.
- f: el año y el mes de fabricación.
- g: el número de serie.
- h: un pictograma que indica que debe leerse el manual antes del uso.
- W: la carga máxima de utilización.
- p: el número máximo de operadores.
- aa: la fecha de la próxima inspección periódica.
- ae: la fecha de la primera puesta en servicio.

af: el dispositivo de anclaje personal contra caídas.  
o: la carga mínima de rotura.

## 16. Inspección periódica y reparación

Es necesario realizar una inspección periódica anual, pero dependiendo de la frecuencia de uso, las condiciones ambientales y las normas de la empresa o el país de uso, las inspecciones periódicas pueden ser más frecuentes.

Las inspecciones periódicas deben ser realizadas por un técnico autorizado y competente, de acuerdo con las instrucciones del fabricante que se encuentran en el archivo "Instrucciones de inspección de EPI de Tractel®".

La confirmación de la legibilidad del marcado del producto debe ser una parte integral de la inspección periódica.

Una vez finalizada la inspección periódica, el técnico autorizado y competente que la llevase a cabo deberá indicar por escrito la nueva puesta en servicio. Esta nueva puesta en servicio debe ser registrada en la hoja de control que se encuentra en medio del presente manual. Este registro de la inspección deberá conservarse durante todo el ciclo de vida del producto, hasta su reciclaje.

Después de detener una caída, este producto debe someterse a una inspección periódica como se describe en este artículo. Los componentes textiles del producto deben cambiarse, aunque no muestren cambios visibles.



### IMPORTANTE

La seguridad del operador está estrechamente relacionada con el mantenimiento de la eficiencia y la resistencia del equipo.

## 17. Vida útil

Los EPI textiles TRACTEL® como los arneses, correas, cuerdas y absorbedores de energía, los EPI mecánicos TRACTEL® como los sistemas anticaídas stopcable™ y stopfor™, los sistemas anticaídas de retorno automático blocfor™ y las líneas de vida TRACTEL® pueden ser utilizados siempre y cuando a partir de su fecha de fabricación sean objeto de:

– Un uso normal, de conformidad con las recomendaciones de uso proporcionadas en este manual.

- Una inspección periódica, que debe ser realizada como mínimo una vez al año por un técnico autorizado y competente. Al finalizar esta inspección periódica, debe certificarse por escrito que el EPI está en condiciones para ponerse de nuevo en servicio.
- El pleno cumplimiento de las condiciones de almacenamiento y transporte establecidas en este manual.
- Como regla general y con sujeción a la aplicación de las condiciones de uso mencionadas anteriormente, su vida útil puede exceder de 10 años.

## 18. Retirada del servicio

Al realizar la eliminación del producto, es obligatorio reciclar los distintos componentes clasificando, en primer lugar, los materiales metálicos y sintéticos. Estos materiales deben ser reciclados por organismos especializados. El desmontaje y la separación de los componentes, al realizar la eliminación, deben ser realizados por una persona con la debida formación.

Nombre y dirección del fabricante:

Tractel SAS - RD 619 - BP 38  
Saint Hilaire sous Romilly  
10102 Romilly sur Seine  
Francia

## 1. Prescrizioni prioritarie

1. Prima di usare questa attrezzatura, è indispensabile, per la sicurezza d'impiego per l'efficacia della stessa, che il supervisore sia adeguatamente addestrato nel relativo uso e che abbia letto e compreso le informazioni contenute nel manuale fornito da TRACTEL SAS. Questo manuale deve essere tenuto a disposizione di ogni operatore. Copie supplementari possono essere fornite su richiesta.
2. Prima dell'uso, è indispensabile che gli operatori siano addestrati nell'uso del presente dispositivo di sicurezza. Verificare lo stato delle attrezzature associate e accertarsi che il tirante d'aria sia sufficiente.
3. La presente attrezzatura può essere usata esclusivamente da personale addestrato e competente o sotto la supervisione di personale addestrato e competente.
4. Non è possibile effettuare modifiche o aggiunte al dispositivo senza previa autorizzazione scritta di TRACTEL SAS. L'attrezzatura deve essere trasportata e conservata nell'imballo originale.
5. Il carico operativo massimo della presente attrezzatura è pari a 150 kg.
6. Se il peso dell'operatore sommato al peso dell'attrezzatura e degli strumenti in dotazione è compreso fra 100 kg e 150 kg, è obbligatorio garantire che il peso totale (operatore + attrezzatura + strumenti) non superi il carico massimo di ciascuno dei componenti del sistema anticaduta.
7. La persona responsabile di assegnare l'attrezzatura a un dipendente o figura simile è tenuta a rispettare le norme vigenti in materia di salute e sicurezza sul lavoro.
8. Quando usa la presente attrezzatura, l'operatore deve essere in piena forma fisica e psicologica. In caso di dubbio consultare il proprio medico o il medico del lavoro. È vietato l'uso a donne in stato di gravidanza.
9. L'attrezzatura non deve essere usata oltre i suoi limiti o in situazioni diverse da quelle per cui è stata progettata (cfr. "§. Funzione e descrizione").
10. Si raccomanda di assegnare personalmente l'attrezzatura a ciascun operatore, in particolare se si tratta di un dipendente.
11. Prima dell'uso di un sistema di arresto caduta EN 363, il supervisore deve accertarsi che ciascuno dei componenti sia in buone condizioni di funzionamento: sistema di sicurezza, sistema di bloccaggio. Al momento dell'installazione è necessario verificare che le funzioni di sicurezza non siano compromesse.
12. In un sistema di arresto caduta, è indispensabile verificare lo spazio libero al di sotto dell'operatore

sul luogo di lavoro prima di ogni uso, in modo che, in caso di caduta, non vi sia rischio di collisione col suolo né presenza di ostacoli sulla traiettoria della stessa.

13. Un'imbracatura anticaduta è l'unico dispositivo di presa del corpo che sia consentito usare in un sistema di arresto caduta.
14. È essenziale per la sicurezza dell'operatore che il dispositivo o il punto di ancoraggio sia correttamente posizionato e che il lavoro sia effettuato in modo da ridurre al minimo il rischio di cadute e l'altezza.
15. Per la sicurezza dell'operatore, se la presente attrezzatura è venduta al di fuori del primo Paese di destinazione, il venditore deve fornire: un manuale d'uso e istruzioni per la manutenzione, i controlli periodici e le riparazioni, il tutto redatto nella lingua del Paese d'uso del prodotto.
16. L'operatore deve essere equipaggiato con un sistema anticaduta in conformità alla norma EN 363. Il sistema deve garantire una forza di arresto della caduta inferiore a 6 kN.
17. Se il dispositivo di ancoraggio non è visibilmente in buone condizioni o se sussistono dubbi o è stato usato per arrestare una caduta, tutte le attrezzature interessate devono essere sottoposte a controllo da Tractel SAS o da un tecnico autorizzato e competente che ne autorizzi la rimessa in servizio per iscritto.

## 2. Definizioni e pittogrammi

### 2.1. Definizioni

**"Supervisore"**: persona o reparto responsabile della gestione e della sicurezza d'uso del prodotto descritto nel manuale.

**"Tecnico"**: persona qualificata incaricata delle operazioni di manutenzione descritte e autorizzate dal manuale d'uso, che possiede competenza e familiarità con il prodotto.

**"Operatore"**: persona addetta all'uso del prodotto conformemente alla destinazione dello stesso.

**"DPI"**: dispositivo di protezione individuale contro le cadute dall'alto.

**"Connettore"**: elemento di collegamento fra componenti di un sistema anticaduta. È conforme alla norma EN 362.

**"Imbracatura anticaduta"**: imbracatura progettata per arrestare le cadute. È composta da cinghie tessili e fibbie. È dotata di punti di ancoraggio anticaduta contrassegnati con la lettera A se possono essere usati da soli o con A/2 se devono essere usati in

combinazione con un altro punto A/2. È conforme alla norma EN 361.

**“Anticaduta con linea di ancoraggio flessibile”:** sistema secondario composto da una linea di ancoraggio flessibile (funne), un anticaduta di tipo guidato con un sistema di bloccaggio automatico che è fissato alla linea di ancoraggio flessibile e un connettore o una linea che termina in un connettore.

**“Carico operativo massimo”:** peso massimo dell'operatore, dotato di DPI adeguati, abbigliamento da lavoro, strumenti e delle parti necessarie a eseguire il lavoro in oggetto.

**“Sistema di arresto caduta”:** insieme costituito dai seguenti elementi:

- imbracatura anticaduta;
- anticaduta retrattile, dissipatore, dispositivo di prevenzione delle cadute mobile con supporti di fissaggio rigidi o dispositivo di prevenzione delle cadute mobile con supporti di fissaggio flessibili;
- ancoraggio;
- componente di collegamento.

**“Componente di sistema anticaduta”:** termine generico che definisce uno dei seguenti elementi:

- imbracatura anticaduta;
- anticaduta retrattile, dissipatore, dispositivo di prevenzione delle cadute mobile con supporti di fissaggio rigidi o dispositivo di prevenzione delle cadute mobile con supporti di fissaggio flessibili;
- ancoraggio;
- componente di collegamento.

**“Installatore”:** persona qualificata incaricata dell'installazione del prodotto descritto nel manuale.

## 2.2. Pittogrammi



**“PERICOLO”:** posto all'inizio della riga, indica i comportamenti da adottare per prevenire eventuali infortuni, tra cui morte, lesioni gravi o lievi e danni all'ambiente.



**“IMPORTANTE”:** posto all'inizio di una riga, indica i comportamenti da adottare per evitare guasti o danni all'attrezzatura che tuttavia non rappresentano un pericolo diretto per la vita o per la salute dell'operatore o di altre persone e/o che non rappresentano una causa probabile di danni all'ambiente.



**“NOTA”:** posto all'inizio della riga, indica i comportamenti da adottare per garantire l'efficacia e la comodità delle operazioni di installazione, uso o manutenzione.



**USO CORRETTO:** uso corretto dell'attrezzatura.

## 3. Funzioni e descrizione

Il punto di ancoraggio a barra per porte è un dispositivo di ancoraggio temporaneo e portatile. Questo dispositivo di ancoraggio Tractel® presenta i seguenti vantaggi: la barra per porte è stata specificatamente progettata per creare un punto di ancoraggio affidabile e di pronta installazione. Si posiziona tra due stipiti di finestra o porta sufficientemente solidi. La barra per porte Tractel® è un ancoraggio di sicurezza per fissare due operatori con un peso di 150 kg ciascuno.

## 4. Composizione di un'unità standard

La fornitura del punto di ancoraggio a barra per porte comprende:

- 2 guaine protettive (Fig. 1, elemento 1);
- 1 piastra fissa (Fig. 1, elemento 2);
- 1 piastra di serraggio (Fig. 1, elemento 3);
- 1 ganascia mobile (Fig. 1, elemento 4);
- 1 leva di posizionamento (Fig. 1, elemento 5);
- 1 vite di serraggio (Fig. 1, elemento 6);
- 1 ganascia fissa (Fig. 1, elemento 7);
- 1 tubo di guida (Fig. 1, elemento 8);
- 1 punto di ancoraggio (Fig. 1, elemento 9);
- 6 tappi protettivi (Fig. 1, elemento 10);
- 40 fori di posizionamento (Fig. 1, elemento 11);
- 1 fermacorsa per ganascia mobile (Fig. 1, elemento 12);
- una targhetta del dispositivo di ancoraggio (Fig. 1, elemento 13);
- una busta di plastica contenente il presente manuale di installazione, uso e manutenzione.

## 5. Specifiche tecniche

Le caratteristiche dimensionali sono specificate nella Figura 3.

Peso: 9 kg

### Componenti e materiali

- Guaina protettiva e cappucci protettivi: plastica
- Piastra fissa, piastra di serraggio e leva di posizionamento: acciaio galvanizzato + tappo in plastica
- Ganascia mobile: acciaio galvanizzato
- Vite di serraggio: acciaio galvanizzato + ruota in plastica
- Ganascia fissa, tubo di guida e punto di ancoraggio: acciaio galvanizzato

## 6. Attrezzature associate

Per garantirne il funzionamento sicuro, i dispositivi di ancoraggio Tractel® devono essere usati congiuntamente a un dispositivo di protezione individuale (DPI) anticaduta collegato al punto di ancoraggio. L'attrezzatura DPI associata al dispositivo

di ancoraggio deve disporre della certificazione CE ed essere prodotta in conformità al Regolamento europeo 2016/425 sui DPI. Tractel® offre una gamma di DPI conformi ai requisiti di tale regolamento e compatibili con i dispositivi di ancoraggio Tractel®.



#### PERICOLO

I dispositivi di ancoraggio Tractel® possono essere usati esclusivamente con uno o due DPI anticaduta secondo i termini del Regolamento 2016/425 sui DPI.

### 7. Studio preliminare

Per il corretto uso dei dispositivi di ancoraggio Tractel® e per estensione dell'intero sistema anticaduta, è indispensabile rispettare i seguenti requisiti sulle strutture di installazione dei punti di ancoraggio.

Il telaio della porta o il telaio della finestra su cui viene installato il dispositivo di ancoraggio deve essere in grado di gestire un carico di 14 kN (Fig. 4).



#### PERICOLO

Se si riscontrano anomalie durante tali controlli, è necessario dismettere il dispositivo di ancoraggio, immagazzinarlo in modo da impedirne l'uso e disporre la riparazione da parte di un tecnico qualificato.

In caso di dubbi circa la resistenza del telaio della porta o del telaio della finestra e/o della struttura di supporto, è necessario innanzitutto chiedere uno studio preliminare a un tecnico specializzato, qualificato per la resistenza dei materiali, prima di procedere all'installazione del dispositivo di ancoraggio. Lo studio deve essere accompagnato da una nota di progettazione e tenere conto di tutti i regolamenti applicabili, le prassi commerciali e le informazioni indicate nel presente manuale, relativamente sia al punto di ancoraggio sia ai DPI che saranno collegati ai dispositivi di ancoraggio. È pertanto necessario consegnare il presente manuale al tecnico o al reparto ingegneristico incaricato dello studio preliminare. Prima di installare il dispositivo di ancoraggio, l'installatore deve assicurarsi che il telaio della porta o il telaio della finestra sia in buone condizioni.



#### PERICOLO

L'uso simultaneo di due punti di ancoraggio a barra per porte sulla medesima apertura di porta o finestra è severamente vietato. (Fig. 3)

## 8. Installazione

### 8.1. Prerequisiti

1. I dispositivi di ancoraggio devono essere installati da un installatore qualificato.
2. I dispositivi di ancoraggio devono essere installati e usati esclusivamente in conformità ai regolamenti applicabili del Paese in cui il sistema è installato.
3. Se è stato preparato un pacchetto dati per lo studio preliminare, l'installatore deve averlo a disposizione (§ 7).

### 8.2. Controlli preliminari all'installazione

Prima di procedere all'installazione del sistema, controllare quanto segue.

Controllo generale:

1. tutte le marcature sono presenti e leggibili (cfr. § 15);
2. i vari componenti che costituiscono il dispositivo di ancoraggio sono presenti e non mostrano tracce significative di deformazione, usura e/o corrosione;
3. tutti i componenti del sistema anticaduta vengono usati in conformità alle raccomandazioni dei rispettivi manuali;
4. il dispositivo di ancoraggio è stato sottoposto a un'ispezione periodica nel corso degli ultimi 12 mesi;
5. il tirante d'aria (Fig. 4.3, elemento T) deve essere compatibile con il dispositivo anticaduta della persona;
6. la distanza tra telaio di porta o finestra è compatibile con l'attrezzatura (Fig. 2);
7. la ganascia mobile (Fig. 1, elemento 4) scorre e si blocca correttamente sul tubo di guida (Fig. 1, elemento 8); le viti di serraggio ruota liberamente lungo la sua intera corsa;
8. l'angolo del sistema anticaduta è verosimilmente inferiore a 45° rispetto al piano orizzontale (Fig. 4.3, elemento A).



#### PERICOLO

Se si riscontrano anomalie durante tali controlli, è necessario dismettere il dispositivo di ancoraggio, immagazzinarlo in modo da impedirne l'uso e disporre la riparazione da parte di un tecnico qualificato.

### 8.3. Installazione

L'installazione dei dispositivi di ancoraggio si articola in tre fasi:

- chiusura del dispositivo di ancoraggio (Fig. 6.1);
- installazione del dispositivo di ancoraggio sull'apertura di porta o finestra (Fig. 6.2);
- controllo in seguito all'installazione.

### 8.3.1. Chiusura del dispositivo di ancoraggio (Fig. 6.1)

1. Svitare la vite di serraggio (Fig. 1, elemento 6) finché la piastra di serraggio (Fig. 1, elemento 3) non entra a contatto con la ganascia mobile (Fig. 1, elemento 4).
2. Rilasciare la ganascia mobile (Fig. 1, elemento 4) spingendo sulla leva di posizionamento (Fig. 1, elemento 5).
3. Far scorrere verso l'interno la ganascia mobile (Fig. 1, elemento 4) finché non poggia contro il punto di ancoraggio.
4. Rilasciare la leva di posizionamento (Fig. 1, elemento 5) e far scorrere verso l'esterno la ganascia mobile (Fig. 1, elemento 4) finché non si blocca sul primo foro di posizionamento (Fig. 1, elemento 11) del tubo di guida (Fig. 1, elemento 8).



#### PERICOLO

Verificare che la ganascia mobile (Fig. 1, elemento 4) sia correttamente bloccata in un foro di posizionamento (Fig. 1, elemento 11) del tubo di guida (Fig. 1, elemento 8).

### 8.3.2. Installazione del dispositivo di ancoraggio (Fig. 6.2)

1. Posizionare la ganascia fissa (Fig. 1, elemento 7) attraverso la piastra fissa (Fig. 1, elemento 2) all'interno del telaio della porta.
2. Spingere la barra per porte contro il lato degli stipiti di porta, con la guaina protettiva a contatto con il lato degli stipiti di porta.
3. Rilasciare la ganascia mobile (Fig. 1, elemento 4) spingendo sulla leva di posizionamento (Fig. 1, elemento 5).
4. Far scorrere verso l'interno la ganascia mobile (Fig. 1, elemento 4) finché non poggia sul secondo stipite di porta.
5. Rilasciare la leva di posizionamento (Fig. 1, elemento 5) e far scorrere la ganascia mobile leggermente verso l'interno finché non si blocca sul tubo di guida (Fig. 1, elemento 8).



**IMPORTANTE:** controllare che il tirante d'aria tra la piastra di serraggio (Fig. 1, elemento 3) e il telaio di porta sia inferiore a 12 mm quando la piastra fissa (Fig. 1, elemento 2) è a contatto con lo stipite di porta.

6. Mantenere la guaina protettiva a contatto con gli stipiti di porta e avvitare le vite di serraggio (Fig. 1, elemento 6) finché la piastra di serraggio (Fig. 1, elemento 3) non entra a contatto con lo stipite di porta.

7. Stringere le vite di serraggio saldamente a mano e verificare che la barra per porte non si muova.

==> Barra per porte installata



**PERICOLO:** è severamente vietato installare due barre per porte in sovrapposizione (Fig. 5.3).



**PERICOLO:** sul lato in cui l'operatore è a rischio di caduta (Fig. 5.2).

### 8.3.3. Controllo in seguito all'installazione

L'installatore deve verificare che:

la barra per porte sia serrata correttamente sul telaio e che le guaine protettive (Fig. 1, elemento 1) siano perfettamente a contatto con il lato del telaio.

## 9. Uso del sistema

Ogni operatore che userà un dispositivo di ancoraggio Tractel® deve essere fisicamente in grado di eseguire lavori ad altezza elevata e deve avere ricevuto la formazione necessaria prima dell'uso, come disposto dal presente manuale, con dimostrazione in assenza di rischio attraverso l'uso dei DPI associati.

Il metodo di collegamento e scollamento del punto di ancoraggio di sicurezza dovrebbe essere spiegato attentamente ed è opportuno verificare che l'operatore lo abbia compreso. La descrizione dell'installazione del connettore per DPI è fornita nella Fig. 7, che illustra un connettore in posizione aperta 1 per il suo posizionamento e in posizione 2 chiusa sul punto di ancoraggio di sicurezza. Per la sicurezza dell'operatore, il dado di bloccaggio zigrinato dovrebbe essere avvitato fino in fondo una volta collegato. L'uso di un connettore per cavi compatibile con l'anello del punto di ancoraggio di sicurezza è fondamentale. Questa attrezzatura deve essere usata esclusivamente per la protezione anticaduta per un massimo di due operatori con un carico operativo massimo di 150 kg ciascuno e non deve mai essere usata come punto di sospensione. Questo sistema deve essere usato esclusivamente con DPI certificati CE conformi a tutti i regolamenti e le norme applicabili. Un'imbracatura anticaduta completa è l'unico sistema di imbracatura per operatori ammissibile per l'uso con un dispositivo di ancoraggio.

Il dispositivo di ancoraggio non deve mai essere usato oltre i suoi limiti così come indicati nel presente manuale.

Prima di ogni uso, l'operatore deve assicurarsi di quanto segue.

#### Controllo generale

1. Il dispositivo di ancoraggio è visibilmente in buone condizioni (Fig. 8).
2. La temperatura è compresa tra -35 °C e +60 °C.
3. Il dispositivo di ancoraggio è stato sottoposto a un'ispezione periodica nel corso degli ultimi 12 mesi.
4. Il carico operativo massimo del dispositivo di ancoraggio è di 150 kg. Prima dell'uso, è importante assicurarsi che tutti i componenti del sistema anticaduta siano compatibili con tale carico consultando i rispettivi manuali di ogni componente. In caso contrario, il carico massimo sarà quello del componente del sistema anticaduta che ha il carico massimo inferiore.
5. La barra per porte è serrata correttamente sul telaio e le guaine protettive (Fig. 1, elemento 1) sono perfettamente a contatto con il lato del telaio.
6. La barra per porte è installata sul lato opposto rispetto al lato di rischio di caduta dell'operatore.

Qualora si osservino anomalie o danni sul dispositivo di ancoraggio, è necessario rimuoverlo immediatamente dall'area e disporre la riparazione da parte di un tecnico qualificato.

Il supervisore incaricato dell'uso del dispositivo di ancoraggio deve approntare una procedura di soccorso per operatori nel caso in cui un operatore cada e per tutte le altre circostanze di emergenza, in modo da consentirne l'evacuazione in condizioni compatibili con la sua salute e la sua sicurezza.



#### IMPORTANTE

Quando lavora in un'area esposta al rischio di caduta, l'operatore non deve mai essere scollegato dal dispositivo di ancoraggio.

Se il dispositivo di ancoraggio è stato soggetto ad almeno una caduta dell'operatore, l'intero sistema di ancoraggio e i DPI interessati dalla caduta devono essere ispezionati da un tecnico opportunamente qualificato prima della rimessa in servizio.

### 10. Smantellamento

Prima della procedura di smantellamento, l'installatore deve verificare quanto segue:

• tutte le condizioni che garantiscono la sicurezza durante la procedura di smantellamento come previsto dai regolamenti applicabili devono essere presenti.

### 11. Attrezzature associate

Un sistema anticaduta EN 363 è costituito dai seguenti elementi:

- un ancoraggio (EN 795);
- un connettore terminale (EN 362);
- un dispositivo anticaduta (EN 353-1/2-EN355-EN360);
- un connettore (EN 362);
- un'imbracatura anticaduta (EN 361).

**Tutte le altre attrezzature associate sono vietate.**



#### PERICOLO

Un'imbracatura anticaduta EN 361 è l'unico dispositivo di presa del corpo autorizzato per l'uso in un sistema di prevenzione delle cadute.

### 12. Manutenzione e stoccaggio

Se un dispositivo di ancoraggio è sporco, lavarlo con acqua pulita e fredda ed eventualmente con un detergente per tessuti delicati, usando una spazzola sintetica.

Se durante l'uso o il lavaggio il dispositivo di ancoraggio si bagna, lasciarlo asciugare naturalmente all'ombra e lontano da fonti di calore

(cfr. Fig. 9).

Durante il trasporto e lo stoccaggio, proteggere il dispositivo in un imballaggio resistente all'umidità contro ogni possibile pericolo (fonti di calore diretto, prodotti chimici, raggi UV, eccetera).

### 13. Usi vietati

È severamente vietato:

1. installare o usare questa attrezzatura se non si è stati correttamente autorizzati, addestrati e riconosciuti competenti o, in mancanza di tali condizioni, senza la supervisione di una persona autorizzata e riconosciuta competente;
2. usare questa attrezzatura se una delle marcature non è leggibile;
3. installare o usare questa attrezzatura senza aver prima condotto i controlli preliminari;



4. usare questa attrezzatura se non è stata sottoposta a un'ispezione periodica nei 12 mesi precedenti da parte di un tecnico che ne abbia autorizzato il riutilizzo per iscritto;
5. usare questa attrezzatura in modo non conforme alle informazioni specificate nella sezione "§. Vita utile".
6. usare questa attrezzatura come sistema di protezione anticaduta per più di due operatori;
7. usare questa attrezzatura se il peso della persona, incluso l'equipaggiamento, è superiore a 150 kg;
8. usare questa attrezzatura con un carico compreso fra 100 kg e 150 kg (peso totale di operatore, attrezzatura e strumenti) se uno dei componenti del sistema anticaduta ha un carico operativo massimo inferiore;
9. usare questa attrezzatura in un'atmosfera altamente corrosiva o esplosiva;
10. usare questa attrezzatura al di fuori dell'intervallo di temperatura specificato nel presente manuale;
11. usare questa attrezzatura se non si è in buone condizioni fisiche;
12. usare questa attrezzatura se si è in stato di gravidanza;
13. usare questa attrezzatura se la funzione di sicurezza di uno degli elementi associati è compromessa dalla funzione di sicurezza di un altro elemento o può interferire con quest'ultimo;
14. usare questa attrezzatura per fissare un carico di materiale o per agganciare un dispositivo di sollevamento;
15. eseguire interventi di riparazione o manutenzione su questa attrezzatura senza essere stati prima formati e abilitati, per iscritto, da Tractel®;
16. usare questa attrezzatura se non è completa, se è stata precedentemente smantellata o se alcuni componenti sono stati sostituiti da persone non autorizzate da Tractel®;
17. installare il punto di ancoraggio a barra per porte in un'apertura di porta il cui telaio presenti o si presume presenti una resistenza inferiore a 14 kN;
18. installare questa attrezzatura in qualsiasi modo diverso da quanto descritto nel presente manuale;
19. usare questa attrezzatura se l'unità presenta tracce di deformazione o usura anomala;
20. agganciarsi a questa attrezzatura con qualsiasi mezzo diverso dal punto di ancoraggio;
21. usare questa attrezzatura se non è stato definito preventivamente un piano di soccorso in caso di caduta dell'operatore;
22. usare questa attrezzatura per un angolo di spostamento dell'operatore superiore a  $\pm 20^\circ$ ;

23. usare questa attrezzatura se l'angolo del sistema anticaduta è superiore a  $45^\circ$  rispetto al piano orizzontale;
24. installare questa attrezzatura sullo stesso lato di porta in cui l'operatore è a rischio di caduta;
25. installare più attrezzature una sopra l'altra;
26. usare questa attrezzatura se non come punto di ancoraggio per un DPI anticaduta;
27. collegare due connettori l'uno all'altro. Entrambi i connettori devono essere collegati a questa attrezzatura;
28. usare questa attrezzatura se ha arrestato una caduta dall'alto.

#### 14. Conformità dell'attrezzatura

TRACTEL SAS, RD 619, Saint-Hilaire-sous-Romilly, F-10102 Romilly-sur-Seine, Francia, dichiara che l'attrezzatura di sicurezza descritta nel presente manuale:

- è conforme ai requisiti del Regolamento Europeo 2016/425 del marzo 2016;
- è identica al DPI oggetto della certificazione di esame di tipo "CE" emessa da Aliénor Certification, 21 rue Albert Einstein, 86100 Châtellerault, Francia, identificata dal numero 2754, e testata secondo le norme EN 795 del 2012 e TS16415 del 2013;
- è sottoposta alla procedura prevista dall'Allegato VIII del Regolamento UE 2016/425 del Parlamento europeo, modulo D, sotto il controllo di un ente autorizzato: APAVE SUDEUROPE SAS, CS 60193, 13322 Marsiglia, Francia, identificato dal numero 0082.

#### 15. Marcatura

La marcatura su ciascun prodotto indica:

- a: il nome commerciale: Tractel®;
- b: la denominazione del prodotto;
- c: la norma di riferimento;
- d: il codice di riferimento di questa attrezzatura;
- e: logo CE seguito dal numero 0082, numero dell'ente autorizzato responsabile del controllo di produzione;
- f: anno e mese di fabbricazione;
- g: numero di serie;
- h: un pittogramma che indica l'obbligo di leggere il manuale prima dell'uso;
- W: carico operativo massimo;
- p: numero massimo di operatori;
- aa: data in cui dovrà essere effettuata la successiva ispezione periodica;
- ae: data della prima messa in servizio;
- af: dispositivo di ancoraggio anticaduta per persone;
- o: carico di rottura minimo.

## 16. Ispezione periodica e riparazione

È obbligatorio effettuare un'ispezione periodica con cadenza annuale, ma a seconda della frequenza d'uso, delle condizioni ambientali e delle normative vigenti presso l'azienda o nel Paese d'uso, tali ispezioni potrebbero essere più frequenti.

Le ispezioni periodiche devono essere condotte da un tecnico autorizzato e competente, in conformità alle istruzioni del produttore trascritte nel file "Istruzioni di ispezione per DPI Tractel®".

La verifica della leggibilità delle marcature del prodotto dovrebbe essere parte integrante dell'ispezione periodica.

Al termine dell'ispezione periodica, la rimessa in servizio deve essere indicata per iscritto dal tecnico autorizzato e competente che ha condotto l'ispezione. La rimessa in servizio deve essere registrata sul foglio delle ispezioni che si trova al centro del presente manuale. Il registro delle ispezioni deve essere conservato per tutta la vita utile del prodotto, fino al suo riciclo.

Dopo l'avvenuto arresto di una caduta, il prodotto deve essere sottoposto a un'ispezione periodica, come descritto nel presente articolo. I componenti tessili del prodotto devono essere sostituiti anche qualora non presentino alterazioni visibili.



### IMPORTANTE

La sicurezza dell'operatore è strettamente legata al mantenimento dell'efficienza e della resistenza dell'attrezzatura.

## 17. Vita utile

I DPI tessili TRACTEL® come le imbracature, i cordini, le funi e i dissipatori, i DPI meccanici TRACTEL® come gli anticaduta stopcable™ e stopfor™ e gli anticaduta a richiamo automatico blocfor™, e le linee di vita TRACTEL® sono utilizzabili senza restrizioni, a condizione che a partire dalla loro data di fabbricazione siano soggetti a:

- uso normale in conformità alle raccomandazioni d'uso contenute nel presente manuale;
- revisione periodica che deve essere eseguita almeno una volta all'anno da un tecnico autorizzato e competente. Al termine dell'ispezione periodica, è necessario certificare per iscritto che il DPI è idoneo alla rimessa in servizio;
- piena conformità alle condizioni di stoccaggio e trasporto riportate nel presente manuale;

- in linea di massima e a patto di osservare le condizioni d'uso summenzionate, la loro vita utile può superare i 10 anni.

## 18. Dismissione

Al momento di smaltire il prodotto, tutti i componenti devono essere riciclati separando previamente i materiali metallici da quelli sintetici. Tali materiali devono essere riciclati da aziende specializzate. Al momento dello smaltimento, lo smontaggio e la separazione dei componenti devono essere eseguiti da una persona adeguatamente addestrata.

Nome e indirizzo del produttore:

Tractel SAS - RD 619 - BP 38  
Saint Hilaire sous Romilly  
10102 Romilly sur Seine  
Francia

## 1. Instruções prioritárias

1. Antes de utilizar este equipamento, e para garantir uma utilização segura e eficiente do mesmo, é fundamental que o supervisor tenha recebido a devida formação sobre a utilização deste equipamento e tenha lido e compreendido a informação contida no manual fornecido pela TRACTEL SAS. Este manual deve ser mantido ao dispor de todos os operadores. Podemos fornecer exemplares suplementares a pedido.
2. Antes de utilizar este equipamento de segurança, é indispensável que os operadores tenham recebido formação sobre o uso do mesmo. Verifique o estado de todo o equipamento associado e certifique-se de que há suficiente altura livre.
3. Este equipamento apenas pode ser utilizado por pessoal formado e qualificado ou sob a supervisão de pessoal formado e qualificado.
4. Qualquer modificação ou adição ao equipamento não pode ser feita sem o acordo prévio escrito da TRACTEL SAS. O equipamento deve ser transportado e armazenado na embalagem de origem.
5. A carga máxima de utilização deste equipamento é de 150 kg.
6. Se o peso do operador aumentado pelo peso do equipamento e das ferramentas estiver compreendido entre os 100 kg e 150 kg, é indispensável assegurar-se de que o peso total (operador + equipamento + ferramentas) não excede a carga máxima de cada um dos elementos que constituem o sistema de paragem antiqueda.
7. Se for o responsável por confiar este equipamento a pessoal assalariado ou subcontratado, garanta que cumpre os regulamentos relativos à saúde e segurança no trabalho.
8. O operador deve estar em plena forma física e psicológica durante a utilização deste equipamento. No caso de dúvida, consultar um médico ou o médico do trabalho. Não deve ser utilizado por grávidas.
9. Este equipamento não deve ser utilizado além dos seus limites, nem em qualquer outra situação diferente da prevista (cf. "§. Função e descrição").
10. É recomendado atribuir pessoalmente este equipamento a cada operador, sobretudo no caso de se tratar de pessoal assalariado.
11. Antes de utilizar um dispositivo antiqueda EN 363, o supervisor deve certificar-se de que cada um dos componentes está em bom estado de funcionamento: sistema de segurança, travamento. Durante a montagem, é fundamental garantir que não ocorre qualquer deterioração das funções de segurança.

12. Num sistema de paragem antiqueda, é essencial verificar o espaço livre abaixo do operador no local de trabalho, antes de cada utilização, de modo que no caso de queda não haja risco de colisão com o chão nem presença de obstáculo na trajetória da queda.
13. Um arnês antiqueda é o único dispositivo de preensão do corpo que é permitido utilizar num sistema de paragem antiqueda.
14. É essencial para a segurança do operador que o dispositivo ou o ponto de ancoragem esteja corretamente posicionado e que o trabalho seja efetuado de modo a reduzir ao mínimo o risco de quedas, assim como a altura das mesmas.
15. Para a segurança do operador, se este equipamento for revendido fora do primeiro país de destino, o revendedor deve fornecer: um manual de instruções, instruções para a manutenção, para as inspeções periódicas e as reparações, redigidos no idioma do país de utilização.
16. O operador deve estar equipado com um sistema de paragem antiqueda em conformidade com a norma EN 363. Este sistema deve garantir uma força antiqueda inferior a 6 kN.
17. Se o dispositivo de ancoragem evidenciar não estar em bom estado, no caso de dúvida ou se tiver sido utilizado para impedir uma queda, todo o equipamento em questão deve ser verificado pela Tractel SAS ou por um técnico qualificado e autorizado, que deve autorizar por escrito o seu uso.

## 2. Definições e pictogramas

### 2.1. Definições

**"Supervisor"**: pessoa ou serviço responsável pela gestão e pela segurança de utilização do produto descrito no manual.

**"Técnico"**: pessoa qualificada, encarregada das operações de manutenção descritas e autorizadas pelo manual do utilizador, que é competente e familiarizada com o produto.

**"Operador"**: pessoa que trabalha utilizando o produto em conformidade com o destino deste.

**"EPI"**: equipamentos de proteção individual contra as quedas de altura.

**"Mosquetão"**: elemento de união entre os componentes de um sistema de paragem antiqueda. Conforme a norma EN 362.

**"Arnês antiqueda"**: dispositivo de preensão do corpo destinado a parar as quedas. É constituído

por correias e conjuntos de fivelas. Possui pontos de fixação antiqueda marcados com um A quando podem ser utilizados sós, ou marcados com um A/2 quando devem ser utilizados em associação com um outro ponto A/2. Conforme a norma EN 361.

**“Sistema de paragem antiqueda com linha de ancoragem flexível”**: subsistema que consiste numa linha (cabo) de ancoragem flexível, um sistema de paragem antiqueda do tipo guiado com um sistema de bloqueio automático que é fixado à linha de ancoragem flexível, e um mosquetão ou uma linha com um mosquetão na extremidade.

**“Carga máxima de utilização”**: peso máximo do operador, equipado com o EPI apropriado, vestuário e calçado de trabalho, ferramentas e todas as peças necessárias para realizar a tarefa designada.

**“Sistema de paragem antiqueda”**: conjunto composto pelos seguintes artigos:

- Arnês antiqueda.
- Antiqueda automático, ou amortecedor de energia, ou dispositivo de prevenção de quedas móvel com suportes de amarração rígidos, ou dispositivo de prevenção de quedas móvel com suportes de amarração flexíveis.
- Ancoragem.
- Elemento de ligação.

**“Elemento do sistema de paragem antiqueda”**: termo genérico que define um dos seguintes elementos:

- Arnês antiqueda.
- Antiqueda automático, ou amortecedor de energia, ou dispositivo de prevenção de quedas móvel com suportes de amarração rígidos, ou dispositivo de prevenção de quedas móvel com suportes de amarração flexíveis.
- Ancoragem.
- Elemento de ligação.

**“Instalador”**: pessoa qualificada, responsável pela instalação do produto descrito no manual.

## 2.2. Pictogramas



**“PERIGO”**: colocado no início da linha, designa instruções destinadas a evitar danos às pessoas, nomeadamente lesões mortais, graves ou ligeiras, assim como danos ao meio ambiente.



**“IMPORTANTE”**: colocado no início da linha, designa instruções destinadas a evitar uma falha ou danos aos equipamentos, mas sem colocar diretamente em perigo a vida ou a saúde do operador ou das demais pessoas, e/ou não sendo suscetíveis de causar danos ao meio ambiente.

 **“NOTA”**: colocado no início da linha, designa instruções destinadas a assegurar a eficácia ou a comodidade de uma instalação, utilização ou operação de manutenção.



**UTILIZAÇÃO CORRETA**: utilização correta do equipamento.

## 3. Funções e descrição

O ponto de ancoragem da barra de porta é um dispositivo de ancoragem provisório e portátil. Este dispositivo de ancoragem Tractel® apresenta as seguintes vantagens: a barra de porta foi especificamente concebida para criar um ponto de ancoragem fiável e rápido de instalar. Deve colocar-se entre as duas ombreiras, suficientemente robustas, das janelas ou portas. A barra de porta Tractel® é uma ancoragem de segurança para sustentar 2 operadores com um peso de até 150 kg cada.

## 4. Composição de uma unidade padrão

O fornecimento do ponto de ancoragem de barra de porta inclui:

- 2 bainhas de proteção (fig. 1, artigo 1).
- 1 suporte fixo (fig. 1, artigo 2).
- 1 suporte de aperto (fig. 1, artigo 3).
- 1 mordente móvel (fig. 1, artigo 4).
- 1 alavanca de regulação (fig. 1, artigo 5).
- 1 parafuso de aperto (fig. 1, artigo 6).
- 1 mordente fixo (fig. 1, artigo 7).
- 1 tubo guia (fig. 1, artigo 8).
- 1 ponto de ancoragem (fig. 1, artigo 9).
- 6 tampas de proteção (fig. 1, artigo 10).
- 40 orifícios de regulação (fig. 1, artigo 11).
- 1 batente do mordente móvel (fig. 1, artigo 12).
- Uma placa de identificação do dispositivo de ancoragem (fig. 1, artigo 13).
- Uma embalagem de plástico que contém este manual de instalação, operação e manutenção.

## 5. Especificações técnicas

As características dimensionais estão especificadas na Figura 3.

Peso: 9 kg

### Componentes e materiais:

- bainha e tampas de proteção: plástico
- suporte fixo, suporte de aperto e alavanca de regulação:  
aço galvanizado + tampa de plástico
- mordente móvel: aço galvanizado
- parafuso de aperto: aço galvanizado + roda de plástico

- mordente fixo, tubo guia e ponto de ancoragem: aço galvanizado

## 6. Equipamentos associados

Para garantir a sua função de segurança, os dispositivos de ancoragem da Tractel® devem ser utilizados combinados com um equipamento de proteção individual (EPI) antiqueda ligado ao ponto de ancoragem. O equipamento EPI associado ao dispositivo de ancoragem tem de ter a certificação CE e ser fabricado em conformidade com o Regulamento Europeu 2016/425 sobre EPI. A Tractel® distribui uma vasta gama de EPI, que satisfazem os requisitos previstos neste regulamento e compatíveis com os dispositivos de ancoragem da Tractel®.

### PERIGO

De acordo com os termos do Regulamento 2016/425 sobre EPI, os dispositivos de ancoragem da Tractel® só podem ser utilizados com 1 ou 2 EPI antiqueda.

## 7. Estudo prévio

Para uma operação correta dos dispositivos de ancoragem da Tractel®, e por extensão, de todo o sistema paragem antiqueda, é obrigatório cumprir os seguintes requisitos nas estruturas de instalação dos pontos de ancoragem.

A armação da porta ou a armação da janela onde o dispositivo de ancoragem é instalado deve conseguir suportar uma carga de 14 kN.

### PERIGO

Se for detetada alguma anomalia durante estas verificações, o dispositivo de ancoragem deve ser retirado de serviço e guardado de modo a prevenir a sua utilização, devendo ser reparado por um técnico qualificado.

Em caso de dúvida relativamente à resistência da armação da porta ou da armação da janela e/ou da estrutura de suporte, primeiro terá de ser realizado um estudo prévio por um técnico especializado, qualificado em matéria de avaliação da resistência de materiais, antes de instalar o dispositivo de ancoragem. O estudo tem de ser suportado por esquemas e, além disso, ter em consideração todos os regulamentos aplicáveis, práticas comerciais e a informação fornecida no presente manual, tanto para o ponto de ancoragem como para o EPI que estará ligado aos dispositivos

de ancoragem. Este manual tem, portanto, que ser fornecido ao técnico ou departamento de engenharia responsável pelo estudo prévio. Antes de instalar o dispositivo de ancoragem, o instalador deve certificar-se de que a armação da porta ou a armação da janela estão em bom estado

### PERIGO

É estritamente proibida a utilização de 2 pontos de ancoragem de barra de porta na mesma abertura de porta ou janela. (Fig. 3)

## 8. Instalação

### 8.1. Requisitos prévios

1. Os dispositivos de ancoragem devem ser instalados por um instalador qualificado.
2. Os dispositivos de ancoragem só podem ser instalados e utilizados em conformidade com os regulamentos aplicáveis do país onde o sistema é instalado.
3. Se tiver sido preparado um conjunto de dados do estudo prévio, o instalador deve ter acesso a este conjunto de dados (§ 7).

### 8.2. Verificações prévias à instalação

Antes de começar a instalar o sistema, verifique o seguinte:

Verificação geral:

1. Todas as marcações estão presentes e são legíveis (ver § 15).
2. Os vários componentes que compõem o dispositivo de ancoragem estão presentes e não apresentam quaisquer sinais relevantes de deformação, desgaste e/ou corrosão.
3. Todos os componentes do sistema de paragem antiqueda são utilizados de acordo com as recomendações dos respetivos manuais.
4. O dispositivo de ancoragem foi objeto de uma inspeção periódica nos últimos 12 meses.
5. A altura livre (fig. 4.3, artigo T) deve ser compatível com o dispositivo de paragem antiqueda individual.
6. A distância entre a armação da porta ou janela é compatível com o equipamento (Fig. 2).
7. O mordente móvel (fig. 1, artigo 4) desliza e bloqueia corretamente no tubo guia (fig. 1, artigo 8). O parafuso de aperto roda completamente apertando na totalidade.

8. O ângulo do sistema de paragem antiqueda não é suscetível de exceder os 45° relativamente à horizontal (fig. 4.3, artigo A).



**PERIGO**

Se for detetada alguma anomalia durante estas verificações, o dispositivo de ancoragem deve ser retirado de serviço e guardado de modo a prevenir a sua utilização, devendo ser reparado por um técnico qualificado.

### 8.3. Instalação

A instalação dos dispositivos de ancoragem é realizada em 3 passos:

- Encerramento do dispositivo de ancoragem (Fig. 6.1).
- Instalação do dispositivo de ancoragem na abertura da porta ou janela (Fig. 6.2).
- Verificação após a instalação.

#### 8.3.1. Encerramento do dispositivo de ancoragem (fig. 6.1)

1. Desaperte o parafuso de aperto (fig. 1, artigo 6) até que o suporte de aperto (fig. 1, artigo 3) esteja em contacto com o mordente móvel (fig. 1, artigo 4).
2. Solte o mordente móvel (fig. 1, artigo 4) pressionando a alavanca de regulação (fig. 1, artigo 5).
3. Deslize o mordente móvel (fig. 1, artigo 4) até se encostar ao ponto de ancoragem.
4. Solte a alavanca de regulação (fig. 1, artigo 5) e deslize o mordente móvel (fig. 1, artigo 4) até o mordente móvel encaixar no primeiro orifício de regulação (fig. 1, artigo 11) do tubo guia (fig. 1, artigo 8).



**PERIGO**

Verifique que o mordente móvel (fig. 1, artigo 4) está corretamente bloqueado num dos orifícios de regulação (fig. 1, artigo 11) do tubo guia (fig. 1, artigo 8)

#### 8.3.2. Instalação do dispositivo de ancoragem (fig. 6.2)

1. Coloque o mordente fixo (fig. 1, artigo 7) através do suporte fixo (fig. 1, artigo 2) na parte interior da armação da porta.
2. Pressione a barra de porta contra a lateral da ombreira da porta, com a bainha de proteção em contacto com a lateral da ombreira da porta.

3. Solte o mordente móvel (fig. 1, artigo 4) pressionando a alavanca de regulação (fig. 1, artigo 5).
4. Deslize o mordente móvel (fig. 1, artigo 4) até encostar na segunda ombreira da porta.
5. Solte a alavanca de regulação (fig. 1, artigo 5) e deslize o mordente móvel ligeiramente para dentro até bloquear no tubo guia (fig. 1, artigo 8).



**IMPORTANTE:** comprove que a altura livre entre o suporte de aperto (fig. 1, artigo 3) e a armação da porta é inferior a 12 mm quando o suporte fixo (fig. 1, artigo 2) está em contacto com a ombreira da porta.

6. Mantenha a bainha de proteção em contacto com a lateral das ombreiras da porta e aperte o parafuso de aperto (fig. 1, artigo 6) até o suporte de aperto (fig. 1, artigo 3) estar em contacto com a ombreira da porta.
7. Aperte bem com a mão o parafuso de aperto e comprove que a barra de porta não se mexe.  
==> Barra de porta instalada



**PERIGO:** é estritamente proibido instalar 2 barras de porta sobrepostas (Fig. 5.3).



**PERIGO:** do lado em que o operador corre o risco de cair (Fig. 5.2).

#### 8.3.3. Verificação após a instalação

O instalador deve verificar que:

A barra de porta está corretamente apertada na armação e que a bainha de proteção (fig. 1, artigo 1) está em ótimo contacto com as laterais da armação.

## 9. Utilização do sistema

Qualquer operador que irá utilizar um dispositivo de ancoragem da Tractel® deve estar fisicamente apto para executar trabalhos em altura e deve ter recebido, previamente à utilização do dispositivo, a formação necessária conforme exigido pelo presente manual, com demonstração em condições isentas de risco utilizando o equipamento EPI associado.

O método de conexão e desconexão do ponto de ancoragem de fixação deve ser minuciosamente explicado, e deve ser verificada a compreensão deste método por parte do operador. A descrição da instalação do mosquetão de EPI é fornecida na Fig. 7, mostrando o mosquetão em 1 na posição de aberto para o seu posicionamento, e em 2 na posição de fechado no ponto de ancoragem de fixação. Para segurança do operador, a porca de bloqueio rosçada deve ser apertada na totalidade assim que o mosquetão

é colocado. É fundamental utilizar um mosquetão de cabo compatível com o anel do ponto de ancoragem de fixação. Este equipamento só pode ser utilizado para efeitos de proteção contra quedas para um máximo de dois operadores com uma carga máxima de utilização de 150 kg cada, e não devem ser utilizados em circunstância alguma como ponto de suspensão. Este sistema só pode ser utilizado com EPI certificado pela CE em conformidade com todos os regulamentos e normas em vigor. Um arnês antiqueda completo é o único sistema de preensão do operador permitido para utilizar com um dispositivo de ancoragem.

O dispositivo de ancoragem nunca pode ser utilizado para além do seu limite, conforme indicado no presente manual.

Antes de toda e qualquer utilização, o operador deve garantir que:

Verificação geral

1. O dispositivo de ancoragem está visivelmente em bom estado (Fig. 8).
2. A temperatura situa-se entre os -35 °C e os +60 °C.
3. O dispositivo de ancoragem foi objeto de uma inspeção periódica nos últimos 12 meses.
4. A carga máxima de utilização do dispositivo de ancoragem é de 150 kg. É importante garantir, antes da utilização, que todos os componentes do sistema de paragem antiqueda são compatíveis com esta carga, mediante a consulta do manual de cada componente. Se não for o caso, a carga máxima será a do componente do sistema de paragem antiqueda com a menor carga máxima de utilização.
5. A barra de porta está corretamente apertada na armação e que a bainha de proteção (fig. 1, artigo 1) está em ótimo contacto com as laterais da armação.
6. A barra de porta está instalada na direção contrária à de risco de queda do operador.

No caso de ser detetada alguma anomalia ou dano no dispositivo de ancoragem, este deve ser imediatamente retirado do local e reparado por um técnico qualificado.

O supervisor responsável pela utilização do dispositivo de ancoragem deve providenciar um procedimento de resgate caso se verifique a queda de um operador bem como para todas as outras situações de emergência de modo a permitir a evacuação do operador em condições compatíveis com a saúde e a segurança do operador.



### IMPORTANTE

O operador não deve, em momento algum, desconectar-se do dispositivo de ancoragem quando estiver a trabalhar num local onde haja risco de queda.

Quando o dispositivo de ancoragem tiver sido submetido a pelo menos uma queda de um operador, todo o sistema de ancoragem bem como o EPI afetado pela queda devem ser inspecionados por um técnico devidamente qualificado para este fim antes da sua recolocação em serviço.

## 10. Desmontagem

Antes de efetuar qualquer procedimento de desmontagem, o instalador deve verificar o seguinte:

- Devem estar presentes todas as condições que garantam a segurança durante o procedimento de desmontagem de acordo com o previsto nos regulamentos aplicáveis.

## 11. Equipamentos associados

Um sistema de paragem antiqueda EN 363 é constituído pelos seguintes elementos:

- Uma ancoragem (EN 795).
- Um mosquetão de extremidade (EN 362).
- Um dispositivo de paragem antiqueda (EN 353-1/2-EN355- EN360).
- Um mosquetão (EN 362).
- Um arnês antiqueda (EN 361).

**Todas e quaisquer outras associações são proibidas.**



### PERIGO

Um arnês antiqueda EN 361 é o único dispositivo de preensão do corpo autorizado para ser utilizado num sistema de prevenção de quedas.

## 12. Manutenção e armazenagem



Se um dispositivo de ancoragem estiver sujo, lave-o com água limpa fria e possivelmente com um detergente indicado para tecidos delicados, usando uma escova sintética.

Se durante a utilização ou lavagem o dispositivo de ancoragem ficar ensopado, deixe-o secar naturalmente à sombra e afastado de fontes de calor.

**Inspection sheet – Feuille de contrôle – Kontrollkarte – Controloleblad – Hoja de revisión – Scheda di revisione – Folha de controlo**  
**Δελτίο ελέγχου – Kontrollskjema – Kontrollblad – Tarkastuslista – Kontrollblad – Karta kontrolna – Контрольный листок**

Type of product Type de produit Produktbezeichnung Produkttype Tipo de producto Tipo di prodotto Τύπος προϊόντος Produkttyp Tuotetyyppi Produkttyp Typ produktu Тип изделия	Product reference Référence produit Codenummer Produktcode Referencia producto Referência do produto Κωδικός προϊόντος Produktreferenz Tuotteen viitenumero Produktnummer Oznaczenie produktu Номер изделия	Seriel number Numéro de série Seriennummer Seriennummer Número de serie Número de serie Σειριακό αριθμό Seriennummer Seriennummer Serianumero Numér serylny Номер Серии	Name of operator Nom de l'opérateur Name des Benutzers Naam van de gebruiker Nombre del usuario Nome dell'utilizzatore Nome do utilizador Όνομα Χρήστη Brúkerens navn Användarens namn Käyttäjän nimi Brugerens navn Nazwisko użytkownika Фамилия пользователя
Date of manufacture Date de fabrication Herstellungsdatum Fabricagedatum Fecha de fabricación Data di produzione Data de fabrico Ημερομηνία κατασκευής Παρασκευαστικό Tuotteen valmistusajankohta Valmistusajankohta Fabricationsdato Data produkcji Дата производства	Date of purchase Date d'achat Kaufdatum Aankoopdatum Fecha de compra Data di acquisto Data de compra Ημερομηνία αγοράς Κυβερνοημερομηνία Ostapäivä Kehtäpäivä Data zakupu Дата покупки	Date of first use Date de mise en service Datum der Inbetriebnahme Datum ingebruikneming Fecha de puesta en servicio Data di messa in servizio Data de entrada em serviço Ημερομηνία έναρξης λειτουργίας Einsatzdatum Käyttöönottopäivä Data for brukstegning Data przekazania do użytku Дата ввода в эксплуатацию	

**Inspection – Vérification – Prüfung – Controle – Verificaciones – Verifiche**  
**Verificação – Έλεγχος – Kontroll – Kontroll – Tarkastus – Eftersyn – Kontrola – проверка**

		Date Date Datum Datum Fecha Data Data Ημερομηνία Datum Päivä Data Data Data	Date of next inspection Date du prochain examen Datum der nächsten Prüfung Datum der nächsten check Fecha del próximo examen Data della prossima ispezione Data do próximo exame Ημερομηνία του επόμενου ελέγχου Data for neste kontroll Nästa inspektionsdatum Seuraava tarkastuksen päivämäärä Data for neste undersøelse Data następnego przeglądu Дата следующего проверки	Name of inspector Nom du contrôleur Name des Prüfers Naam van de controleur Nombre del controlador Nome del controllore Όνομα του ελεγκτή Nome do controlador Kontrollereis navn Besiktningmannens navn Tarkastajan nimi Kontrollereis navn Nazwisko kontrolującego Фамилия проверяющего	Signature Visa Unterschrift Gedrukt Firma Firma Visto Ομόλογη Visa Stempel Hyväksyntä Underskrift Pozwolenie Виса	<b>Repairing – Réparation</b> <b>Repairur – Herstelling</b> <b>Reparazione – Riparazione</b> <b>Reparaçào – Επιδιόρθωση</b> <b>Reparasjon – Reparation</b> <b>Korjaus – Reparation</b> <b>Направа – Починка</b>
---	---	---	---	---	--	---



Ver Fig. 9.

Durante o transporte e a armazenagem, proteja o equipamento numa embalagem resistente à humidade contra qualquer perigo (fonte de calor direto, produtos químicos, radiação UV, ...).

### 13. Contraindicações de utilização

É estritamente proibido:

1. Instalar ou utilizar este equipamento sem a devida autorização, formação e acreditação ou, no seu defeito, sem a supervisão de uma pessoa autorizada, formada e acreditada.
2. Utilizar este equipamento se alguma das marcações não for legível.
3. Instalar ou utilizar este equipamento sem antes realizar as verificações prévias.
4. Utilizar este equipamento se o mesmo não tiver sido sujeito a uma inspeção periódica nos últimos 12 meses por um técnico que tenha autorizado por escrito a sua reutilização.
5. Utilizar este equipamento em contradição com as informações especificadas na secção “§. Duração de vida”.
6. Utilizar este equipamento como um sistema de proteção contra quedas para mais de 2 operadores.
7. Utilizar este equipamento por uma pessoa cujo peso, equipamento incluído, é superior a 150 kg.
8. Utilizar este equipamento com uma carga compreendida entre 100 kg e 150 kg (peso total do operador, do seu equipamento e das suas ferramentas) se um elemento do sistema de paragem antiqueda tiver uma carga máxima de utilização inferior.
9. Utilizar este equipamento numa atmosfera altamente corrosiva ou explosiva.
10. Utilizar este equipamento fora do intervalo de temperatura especificado neste manual.
11. Utilizar este equipamento quando não se está em plena forma física.
12. Utilizar este equipamento em caso de gravidez.
13. Utilizar este equipamento se a função de segurança de um dos artigos associados está afetada pela função de segurança de outro artigo ou interfere com a segurança.
14. Utilizar este equipamento para manter sustentar uma carga de material ou para prender equipamento de elevação.
15. Realizar quaisquer operações de reparação ou manutenção neste equipamento sem que a Tractel® tenha proporcionado formação e qualificação por escrito.

16. Utilizar este equipamento se não estiver completo, se foi desmontado previamente ou se componentes foram substituídos por qualquer pessoa não autorizada pela Tractel®.
17. Instalar o ponto de ancoragem de barra de porta numa abertura de porta cujas armações tenham uma resistência inferior a 14 kN cada ou se assuma que assim seja.
18. Instalar este equipamento de qualquer outra forma que não a descrita neste manual.
19. Utilizar este equipamento se a unidade revelar quaisquer sinais anómalos de deformação ou desgaste.
20. Segurar-se a este equipamento utilizando outros meios que não o ponto de ancoragem.
21. Utilizar este equipamento sem a existência prévia de um plano de emergência para acionar em caso de uma possível queda de um operador.
22. Utilizar este equipamento para a deslocação de um operador num ângulo superior a  $\pm 20^\circ$ .
23. Utilizar este equipamento se o ângulo do sistema de paragem antiqueda for superior a  $45^\circ$  relativamente à horizontal.
24. Instalar este equipamento no mesmo lado da porta no qual existe o risco de queda do operador.
25. Instalar mais de um equipamento um em cima do outro.
26. Utilizar este equipamento para qualquer outra utilização que não a de ponto de ancoragem para um EPI antequedas.
27. Prender 2 mosquetões, um ao outro. Os mosquetões devem estar ambos presos a este equipamento.
28. Utilizar este equipamento se tiver detido uma queda de altura.

### 14. Conformidade do equipamento

A sociedade TRACTEL SAS RD 619 – Saint-Hilaire-sous-Romilly – F-10102 Romilly-sur-Seine – France, declara, pelos presentes, que o equipamento de segurança descrito neste manual:

- obedece às disposições do Regulamento Europeu UE 2016/425 de março de 2016;
- é idêntico ao EPI, que foi objeto do atestado “CE” de tipo emitido pela Aliénor Certification - 21 rue Albert Einstein - 86100 CHATELLERAULT - FRANCE, identificado pelo número 2754, e testado segundo as normas EN 795 de 2012 e TS16415 de 2013;
- é submetido ao processo indicado pelo Anexo VIII do Regulamento UE 2016/425 do Parlamento Europeu e do Conselho, Módulo D, sob o controlo de um organismo notificado: APAVE SUDEUROPE SAS –

## 15. Marcação

A marcação em cada produto indica:

- a: a marca comercial: Tractel®.
- b: a designação deste equipamento.
- c: a norma referenciada.
- d: a referência deste equipamento.
- e : o logótipo CE seguido do número 0082, número de identificação do organismo autorizado encarregado do controlo de produção.
- f: ano e mês de fabrico.
- g: o número de série.
- h: um pictograma recomendando a leitura do manual antes da utilização.
- W: carga máxima de utilização.
- p: número máximo de operadores.
- aa: data da próxima inspeção periódica.
- ae: data da primeira utilização.
- af: dispositivo de ancoragem antíqueda individual.
- o: carga de rutura mínima.

## 16. Inspeção periódica e reparação

Uma inspeção periódica anual é obrigatória, mas em função da frequência de utilização, das condições ambientais e da regulamentação da empresa ou do país de utilização, as inspeções periódicas podem ser mais frequentes.

As inspeções periódicas devem ser realizadas por um técnico qualificado e autorizado, cumprindo as instruções do fabricante e que constam no documento “Instruções de inspeção para EPI da Tractel®”.

A confirmação da legibilidade das marcações do produto deve ser uma parte integral da inspeção periódica.

Concluída a inspeção periódica, a recolocação em serviço deve ser indicada por escrito pelo técnico qualificado e autorizado, responsável pela inspeção. Esta recolocação em serviço do produto deve ser registada na folha de inspeção que se encontra no meio do presente manual. Este registo da inspeção deve ser conservado ao longo de toda a vida útil do produto, até ao momento em que é enviado para reciclagem.

Após a retenção de uma queda, este produto deve ser objeto de uma inspeção periódica, como descrito no presente artigo. Os componentes têxteis do produto devem ser mudados, mesmo que não apresentem quaisquer alterações visíveis.



## IMPORTANTE

A segurança do operador está intimamente relacionada com a manutenção da eficiência e da resistência do equipamento.

## 17. Duração de vida

Os EPI têxteis TRACTEL® tais como, arneses, lingas, cordas e dissipadores de energia, os EPI mecânicos TRACTEL® como os antiqueda stopcable™ e stopfor™, os antiqueda automáticos blocfor™, e as linhas de vida TRACTEL® podem ser utilizados sem restrições a contar da sua data de fabrico desde que:

- se respeitem as recomendações de utilização presentes neste manual, utilizando-os conforme previsto;
- passem por uma inspeção periódica, que deve ser realizada no mínimo uma vez por ano por um técnico autorizado e qualificado; Após a conclusão desta inspeção periódica, deve ser certificado por escrito que o EPI está apto para ser colocado novamente em serviço;
- as condições de armazenamento e transporte expressas no presente manual sejam estritamente cumpridas;
- regra geral e, sujeito à aplicação das condições de utilização acima referidas, a sua duração de vida pode exceder 10 anos.

## 18. Retirada de serviço

Aquando da eliminação final do produto, é obrigatório reciclar os diferentes componentes primeiramente realizando uma triagem dos mesmos em materiais metálicos e sintéticos. Estes materiais devem ser reciclados junto de organismos especializados. Aquando da eliminação, a desmontagem e a separação dos constituintes devem ser realizadas por uma pessoa competente.

Nome e endereço do fabricante:

Tractel SAS - RD 619 - BP 38  
Saint Hilaire sous Romilly  
10102 Romilly sur Seine  
France (França)

## 1. Πρωταρχικές συστάσεις

1. Πριν χρησιμοποιήσετε αυτόν τον εξοπλισμό και για να διασφαλίσετε την ασφαλή, αποτελεσματική χρήση αυτού του εξοπλισμού, είναι σημαντικό ο επιβλέπων να είναι κατάλληλα εκπαιδευμένος στη χρήση αυτού του εξοπλισμού και να έχει διαβάσει και κατανοήσει τις πληροφορίες που παρέχονται στο εγχειρίδιο που παρέχεται από την TRACTEL SAS. Το παρόν εγχειρίδιο πρέπει να παραμένει στη διάθεση των χειριστών ανά πάσα στιγμή. Επιπλέον αντίτυπα μπορούν να διατεθούν κατόπιν αιτήσεως.
2. Πριν τη χρήση του παρόντος εξοπλισμού ασφαλείας, είναι απαραίτητο οι χειριστές να εκπαιδευτούν στη χρήση του. Ελέγξτε την κατάσταση του σχετικού εξοπλισμού και διασφαλίστε ότι διατίθεται επαρκές ελεύθερο ύψος.
3. Ο εξοπλισμός αυτός μπορεί να χρησιμοποιείται από ένα και μόνο άτομο το οποίο θα είναι εκπαιδευμένο και ειδικευμένο ή κάτω από την επίβλεψη ενός τέτοιου ατόμου.
4. Απαγορεύεται κάθε τροποποίηση ή προσθήκη στον εξοπλισμό χωρίς την προηγούμενη έγγραφη έγκριση της TRACTEL SAS. Ο εξοπλισμός πρέπει να μεταφέρεται και να αποθηκεύεται στην αρχική του συσκευασία.
5. Το μέγιστο φορτίο χρήσης για τον εξοπλισμό αυτό είναι 150 kg.
6. Εάν η μάζα του χειριστή μαζί με τη μάζα του εξοπλισμού του και των εργαλείων του κυμαίνεται μεταξύ 100 kg και 150 kg, είναι απαραίτητο να βεβαιωθείτε ότι αυτή η συνολική μάζα (χειριστής + εξοπλισμός + εργαλεία) δεν ξεπερνά το μέγιστο φορτίο χρήσης του καθενός από τα στοιχεία που αποτελούν το σύστημα προστασίας από πτώσεις.
7. Οι αρμόδιοι για την εκχώρηση του εξοπλισμού σε μισθωτό προσωπικό ή άλλα απασχολούμενα πρόσωπα, οφείλουν να διασφαλίσουν τη συμμόρφωση με τους ισχύοντες κανονισμούς υγείας και ασφάλειας στο χώρο εργασίας.
8. Ο χειριστής πρέπει να είναι σε καλή φυσική και ψυχολογική κατάσταση κατά τη χρήση του εξοπλισμού. Σε περίπτωση αμφιβολίας, συμβουλευτείτε τον ιατρό σας ή τον ιατρό εργασίας. Απαγορεύεται η χρήση κατά τη διάρκεια της κύησης.
9. Ο εξοπλισμός αυτός δεν πρέπει να χρησιμοποιείται σε συνθήκες εκτός των ορίων χρήσης του ή σε οποιαδήποτε άλλη περίπτωση, πέραν της προβλεπόμενης χρήσης του (ανατρέξτε στην ενότητα «§. Λειτουργία και περιγραφή»).
10. Συνιστάται η ατομική ανάθεση του εξοπλισμού αυτού σε κάθε χειριστή, ιδίως αν πρόκειται για μισθωτό προσωπικό.
11. Πριν τη χρήση εξοπλισμού ανακοπής πτώσης σύμφωνα με το πρότυπο EN 363, ο επιβλέπων οφείλει να διασφαλίσει ότι κάθε ένα από τα

εξαρτήματά του βρίσκεται σε καλή κατάσταση λειτουργίας: σύστημα ασφαλείας, ασφάλιση. Κατά την εγκατάσταση, είναι απαραίτητο να διασφαλίσετε ότι δεν θα σημειωθεί αλλοίωση των λειτουργιών ασφαλείας.

12. Σε ένα σύστημα ανακοπής πτώσης, είναι πρωταρχικής σημασίας να διασφαλίζεται η ύπαρξη ελεύθερου χώρου κάτω από τον χειριστή στη θέση εργασίας πριν από κάθε χρήση, έτσι ώστε σε περίπτωση πτώσης να μην υπάρχει κίνδυνος πρόσκρουσης με το έδαφος ή με οποιοδήποτε εμπόδιο στη διαδρομή της πτώσης.
13. Ο ιμάντας ανακοπής πτώσης είναι η μόνη διάταξη συγκράτησης του σώματος που επιτρέπεται να χρησιμοποιείται με τον εξοπλισμό ανακοπής πτώσης.
14. Είναι απαραίτητο για την ασφάλεια του χειριστή, η διάταξη ή το σημείο αγκύρωσης να είναι σωστά τοποθετημένα και η εργασία να πραγματοποιείται έτσι ώστε να μειώνεται στο ελάχιστο ο κίνδυνος πτώσεων από μεγάλο ύψος.
15. Για την ασφάλεια του χειριστή, εάν το προϊόν μεταπωληθεί εκτός της αρχικής του χώρας προορισμού, ο μεταπωλητής θα πρέπει να παράσχει: ένα εγχειρίδιο χρήσης και οδηγίες για τη συντήρηση, τους περιοδικούς ελέγχους και τις επιδιορθώσεις, στη γλώσσα της χώρας χρήσης του προϊόντος.
16. Ο χειριστής πρέπει να είναι εξοπλισμένος με εξοπλισμό ανακοπής πτώσης σύμφωνα με το EN 363. Αυτός ο εξοπλισμός πρέπει να εγγυάται δύναμη ανακοπής πτώσης μικρότερη από 6 kN.
17. Εάν η συσκευή αγκύρωσης δεν είναι σε εμφανώς καλή κατάσταση ή εάν υπάρχει αμφιβολία ή εάν έχει χρησιμοποιηθεί για να σταματήσει πτώση, όλος ο σχετικός εξοπλισμός πρέπει να ελεγχθεί από την Tractel SAS ή από εξουσιοδοτημένο και αρμόδιο τεχνικό, ο οποίος θα πρέπει να εξουσιοδοτήσει την επιστροφή του για χρήση γραπτάς.

## 2. Ορισμοί και εικονοσύμβολα

### 2.1. Ορισμοί

**«Επιβλέπων»:** Άτομο ή υπηρεσία αρμόδιο/α για τη διαχείριση και την ασφάλεια χρήσης του προϊόντος, το οποίο περιγράφεται στο εγχειρίδιο.

**«Τεχνικός»:** Ειδικευμένο άτομο, υπεύθυνο για τις εργασίες συντήρησης που περιγράφονται και επιτρέπονται στο χρήστη από το εγχειρίδιο, το οποίο είναι αρμόδιο και εξοικειωμένο με το προϊόν.

**«Χειριστής»:** Προσωπικό λειτουργίας που εμπλέκεται στη χρήση του προϊόντος, σύμφωνα με τη χρήση για την οποία προορίζεται.

«ΜΑΠ»: Μέσα ατομικής προστασίας έναντι πτώσεων από ύψος.

«Συνδέτηρας»: Στοιχείο σύνδεσης ανάμεσα στα εξαρτήματα εξοπλισμού ανακόπτης πτώσης. Συμμορφώνεται προς το πρότυπο EN 362.

«Εξάρτηση ανακοπής πτώσης»: Διάταξη συγκράτησης του σώματος που προορίζεται για την ανακοπή πτώσεων. Αποτελείται από ιμάντες και πόρτες. Περιλαμβάνει σημεία ανάρτησης ανακοπής πτώσης που φέρουν την ένδειξη Α εάν μπορούν να χρησιμοποιηθούν ανεξάρτητα ή την ένδειξη Α/2 εάν πρέπει να χρησιμοποιηθούν σε συνδυασμό με κάποιο άλλο σημείο Α/2. Συμμορφώνεται προς το πρότυπο EN 361.

«Ανακόπτης πτώσης με εύκαμπτο στήριγμα ασφαλείας»: Υποσύστημα αποτελούμενο από ένα εύκαμπτο στήριγμα ασφαλείας (σχοινί), έναν ανακόπτη πτώσης καθοδηγούμενου τύπου αυτόματου μπλοκαρίσματος ο οποίος ασφαλίζει στο εύκαμπτο στήριγμα ασφαλείας και έναν συνδέτηρα ή έναν αναδέτη με ακραίο συνδέτηρα.

«Μέγιστο φορτίο χρήσης»: Μέγιστη μάζα του χειριστή, εξοπλισμένου με τα ΜΑΠ του, τη στολή εργασίας του, τα εργαλεία του και τα στοιχεία τα οποία χρειάζεται για την επέμβασή του.

«Εξοπλισμός ανακοπής πτώσης»: Σειτ που αποτελείται από τα ακόλουθα στοιχεία:

- Εξάρτηση ανακοπής πτώσης.
- Ανακόπτης πτώσης επαναφερόμενου τύπου ή αποσβεστήρας ενέργειας ή ανακόπτης πτώσης καθοδηγούμενου τύπου σε άκαμπτο στήριγμα ασφαλείας ή ανακόπτης πτώσης καθοδηγούμενου τύπου με εύκαμπτα στήριγματα ασφαλείας.
- Αγκύρωση.
- Στοιχείο σύνδεσης.

«Στοιχείο του εξοπλισμού ανακοπής πτώσης»: Γενικός όρος που καθορίζει ένα από τα παρακάτω στοιχεία:

- Εξάρτηση ανακοπής πτώσης.
- Ανακόπτης πτώσης επαναφερόμενου τύπου ή αποσβεστήρας ενέργειας ή ανακόπτης πτώσης καθοδηγούμενου τύπου σε άκαμπτο στήριγμα ασφαλείας ή ανακόπτης πτώσης καθοδηγούμενου τύπου με εύκαμπτα στήριγματα ασφαλείας.
- Αγκύρωση.
- Στοιχείο σύνδεσης.

«Εγκαταστάτης»: Ειδικευμένο άτομο υπεύθυνο για την εγκατάσταση του προϊόντος που περιγράφεται στο εγχειρίδιο.

## 2.2. Εικονοσύμβολα



«ΚΙΝΔΥΝΟΣ»: Στην αρχή της σειράς, επισημαίνει οδηγίες για την αποφυγή των ζημιών σε πρόσωπα και κυρίως των θανάσιμων, σοβαρών ή ελαφρών τραυματισμών, καθώς και των περιβαλλοντικών ζημιών.



«ΣΗΜΑΝΤΙΚΟ»: Όταν βρίσκεται στην αρχή της σειράς, επισημαίνει οδηγίες για την αποφυγή βλάβης ή ζημίας στον εξοπλισμό, η οποία δεν θέτει άμεσα σε κίνδυνο τη ζωή ή την υγεία του χειριστή ή άλλων ατόμων ή/και η οποία δεν είναι πιθανό να οδηγήσει σε βλάβη για το περιβάλλον.



«ΣΗΜΕΙΩΣΗ»: Όταν βρίσκεται στην αρχή της σειράς, επισημαίνει οδηγίες για την διασφάλιση της αποτελεσματικότητας ή της πρακτικότητας μιας εγκατάστασης, χρήσης ή διαδικασίας συντήρησης.



ΣΩΣΤΗ ΧΡΗΣΗ: Σωστή χρήση του εξοπλισμού.

## 3. Λειτουργίες και περιγραφή

Το σημείο αγκύρωσης της ράβδου πόρτας είναι μια προσωρινή και φορητή διάταξη αγκύρωσης. Αυτή η διάταξη αγκύρωσης Tractel® παρουσιάζει τα ακόλουθα πλεονεκτήματα: Η ράβδος πόρτας έχει σχεδιαστεί ειδικά για να δημιουργεί ένα αξιόπιστο και γρήγορο σημείο αγκύρωσης. Τοποθετείται ανάμεσα σε δύο επαρκώς ισχυρά πλαίσια παραθύρων ή πόρτας. Η ράβδος πόρτας Tractel® είναι ένα άγκιστρο ασφαλείας για τη στερέωση 2 χειριστών βάρους 150 kg ο καθένας.

## 4. Σύνθεση τυπικής μονάδας

Η παροχή σημείου αγκύρωσης της ράβδου πόρτας περιλαμβάνει:

- 2 προστατευτικές θήκες (εικ. 1, στοιχείο 1).
- 1 σταθερό επίθεμα (εικ. 1, στοιχείο 2).
- 1 επίθεμα σύσφιξης (εικ. 1, στοιχείο 3).
- 1 κινητή σιαγόνα (εικ. 1, στοιχείο 4).
- 1 μοχλό ευρετηρίασης (εικ. 1, στοιχείο 5).
- 1 βίδα σύσφιξης (εικ. 1, στοιχείο 6).
- 1 σταθερή σιαγόνα (εικ. 1, στοιχείο 7).
- 1 οδηγός σωλήνας (εικ. 1, στοιχείο 8).
- 1 σημείο αγκύρωσης (εικ. 1, στοιχείο 9).
- 6 πώματα ασφαλείας (εικ. 1, στοιχείο 10).
- 40 ενδεικτικές οπές (εικ. 1, στοιχείο 11).
- 1 διακοπή ορίου κινητής σιαγόνας (εικ. 1, στοιχείο 12).
- Μια πινακίδα διάταξης αγκύρωσης (εικ. 1, στοιχείο 13).
- Μια πλαστική σακούλα που περιέχει αυτό το εγχειρίδιο εγκατάστασης, λειτουργίας και συντήρησης.

## 5. Τεχνικές προδιαγραφές

Τα χαρακτηριστικά διαστάσεων καθορίζονται στην Εικόνα 3.

Βάρος: 9 kg

### Στοιχεία και υλικά:

- προστατευτική θήκη και πώματα ασφαλείας: Πλαστικό
- σταθερό επίθεμα, επίθεμα σύσφιξης και μοχλός ευρετηρίωσης:  
Γαλβανισμένο ατσάλι + πλαστικό πώμα
- κινητή σιαγόνα: Γαλβανισμένο ατσάλι
- βίδα σύσφιξης: Γαλβανισμένο ατσάλι + πλαστικός τροχός
- σταθερή σιαγόνα, οδηγός σωλήνας και σημείο αγκύρωσης  
Γαλβανισμένο ατσάλι

## 6. Σχετικός εξοπλισμός

Για να διασφαλιστεί η λειτουργία της ασφάλειας, οι διατάξεις αγκύρωσης Tractel® πρέπει να χρησιμοποιούνται σε συνδυασμό με μέσο ατομικής προστασίας ανακοπής πτώσης (ΜΑΠ) που είναι συνδεδεμένο στο σημείο αγκύρωσης. Ο εξοπλισμός ΜΑΠ που σχετίζεται με τη διάταξη αγκύρωσης πρέπει να διαθέτει πιστοποίηση CE, κατασκευασμένος σύμφωνα με τον Ευρωπαϊκό Κανονισμό ΜΑΠ 2016/425. Η Tractel® διανέμει μια σειρά ΜΑΠ που ικανοποιούν τις απαιτήσεις αυτού του κανονισμού και είναι συμβατά με τις συσκευές αγκύρωσης Tractel®.



**ΚΙΝΔΥΝΟΣ**

Οι συσκευές αγκύρωσης Tractel® μπορούν να χρησιμοποιηθούν μόνο με 1 ή 2 ΜΑΠ ανακοπής πτώσης σύμφωνα με τους όρους του Κανονισμού ΜΑΠ 2016/425.

## 7. Προκαταρκτική μελέτη

Για τη σωστή λειτουργία των διατάξεων αγκύρωσης Tractel® και κατ' επέκταση ολόκληρου του συστήματος ανακοπής πτώσης, είναι επιτακτική η συμμόρφωση με τις ακόλουθες απαιτήσεις για τις δομές εγκατάστασης του σημείου αγκύρωσης.

Το πλαίσιο της πόρτας ή το πλαίσιο του παραθύρου στο οποίο είναι εγκατεστημένη η διάταξη αγκύρωσης πρέπει να μπορούν να αντέχουν φορτίο 14kN (εικ. 4).



**ΚΙΝΔΥΝΟΣ**

Εάν παρατηρηθεί οποιαδήποτε ανωμαλία κατά τη διάρκεια αυτών των ελέγχων, η συσκευή αγκύρωσης πρέπει να αφαιρεθεί από τη λειτουργία και να περιοριστεί για να αποφευχθεί οποιαδήποτε χρήση και θα πρέπει να επισκευαστεί από εξειδικευμένο τεχνικό.

Σε περίπτωση αμφιβολίας σχετικά με την αντοχή των πλαισίων της πόρτας ή του παραθύρου ή/και της κατασκευής στήριξης, πρέπει πρώτα να πραγματοποιηθεί προκαταρκτική μελέτη από εξειδικευμένο τεχνικό, ειδικευμένο στην αντοχή των υλικών, πριν από την εγκατάσταση της διάταξης αγκύρωσης. Η μελέτη πρέπει να υποστηρίζεται από μια σημείωση σχεδιασμού και να λαμβάνει υπόψη όλους τους ισχύοντες κανονισμούς, τις εμπορικές πρακτικές και τις πληροφορίες που δίνονται σε αυτό το εγχειρίδιο, τόσο όσον αφορά το σημείο αγκύρωσης όσο και το ΜΑΠ που θα συνδεθεί με τις συσκευές αγκύρωσης. Αυτό το εγχειρίδιο πρέπει επομένως να παραδοθεί στον τεχνικό ή στο τμήμα μηχανικών που είναι υπεύθυνοι για την προκαταρκτική μελέτη. Πριν εγκαταστήσετε τη διάταξη αγκύρωσης, ο εγκαταστάτης πρέπει να βεβαιωθεί ότι το πλαίσιο της πόρτας ή το πλαίσιο του παραθύρου είναι σε καλή κατάσταση



**ΚΙΝΔΥΝΟΣ**

Η ταυτόχρονη χρήση 2 σημείων αγκύρωσης ράβδου πόρτας στο ίδιο άνοιγμα πόρτας ή παραθύρου απαγορεύεται αυστηρά. (Εικ. 3).

## 8. Εγκατάσταση

### 8.1. Προκαταρκτικές απαιτήσεις

1. Οι διατάξεις αγκύρωσης πρέπει να εγκατασταθούν από εξειδικευμένο τεχνικό εγκατάστασης.
2. Οι συσκευές αγκύρωσης πρέπει να εγκαθίστανται και να χρησιμοποιούνται μόνο σύμφωνα με τους ισχύοντες κανονισμούς της χώρας στην οποία είναι εγκατεστημένο το σύστημα.
3. Εάν έχει προετοιμαστεί ένα πακέτο προκαταρκτικών δεδομένων μελέτης, ο εγκαταστάτης πρέπει να έχει στα χέρια του αυτό το πακέτο δεδομένων (§ 7).

### 8.2. Προκαταρκτικοί έλεγχοι πριν από την εγκατάσταση

Πριν ξεκινήσετε την εγκατάσταση του συστήματος, ελέγξτε τα ακόλουθα:

Γενικός έλεγχος:

1. Όλες οι σημάσεις υπάρχουν και είναι ευανάγνωστες (βλ. § 15).
2. Τα διάφορα εξαρτήματα που σχηματίζουν τη διάταξη αγκύρωσης υπάρχουν και δεν παρουσιάζουν σημαντικά σημάδια παραμόρφωσης, φθοράς ή/και διάβρωσης.
3. Όλα τα εξαρτήματα του συστήματος ανακοπής πτώσης χρησιμοποιούνται σύμφωνα με τις συστάσεις των αντίστοιχων εγχειριδίων τους.
4. Η διάταξη αγκύρωσης έχει καλυφθεί από περιοδικό έλεγχο τους τελευταίους 12 μήνες.
5. Το ελεύθερο ύψος (εικ. 4.3, στοιχείο T) πρέπει να είναι συμβατό με τη συσκευή ανακοπής πτώσης του ατόμου.
6. Η απόσταση μεταξύ του πλαισίου της πόρτας ή του παραθύρου είναι συμβατή με τον εξοπλισμό (Εικ. 2).
7. Η κινητή σιαγόνα (εικ. 1, στοιχείο 4) γλιστράει και ασφαλίσει σωστά στον οδηγό σωλήνα (εικ. 1, στοιχείο 8). Η βίδα σύσφιξης περιστρέφεται ελεύθερα σε ολόκληρη τη διαδρομή της.
8. Η γωνία του συστήματος ανακοπής πτώσης δεν είναι πιθανό να είναι μεγαλύτερη από 45° σε σχέση με την οριζόντια (εικ. 4.3, στοιχείο A).



#### KΙΝΔΥΝΟΣ

Εάν παρατηρηθεί οποιαδήποτε ανωμαλία κατά τη διάρκεια αυτών των ελέγχων, η συσκευή αγκύρωσης πρέπει να αφαιρεθεί από τη λειτουργία και να περιοριστεί για να αποφευχθεί οποιαδήποτε χρήση και θα πρέπει να επισκευαστεί από εξειδικευμένο τεχνικό.

### 8.3. Εγκατάσταση

Οι διατάξεις αγκύρωσης εγκαθίστανται σε 3 βήματα:

- Κλείσιμο της διάταξης αγκύρωσης (Εικ. 6.1).
- Εγκατάσταση της διάταξης αγκύρωσης στο άνοιγμα της πόρτας ή παραθύρου (Εικ. 6.2).
- Έλεγχος μετά την εγκατάσταση.

#### 8.3.1. Κλείσιμο της διάταξης αγκύρωσης (εικ. 6.1)

1. Ξεβιδώστε τη βίδα σύσφιξης (εικ. 1, στοιχείο 6) έως ότου το επίθεμα σύσφιξης (εικ. 1, στοιχείο 3) έρθει σε επαφή με την κινητή σιαγόνα (εικ. 1, στοιχείο 4).
2. Απελευθερώστε την κινητή σιαγόνα (εικ. 1, στοιχείο 4) πιέζοντας τον μοχλό ευρετηρίου (εικ. 1, στοιχείο 5).
3. Σύρετε την κινητή σιαγόνα (εικ. 1, στοιχείο 4) μέχρι να ακουμπήσει στο σημείο αγκύρωσης.

4. Απελευθερώστε τον μοχλό ευρετηρίου (εικ. 1, στοιχείο 5) και σύρετε προς τα έξω την κινητή σιαγόνα (εικ. 1, στοιχείο 4) έως ότου η κινητή σιαγόνα ασφαλίσει στην πρώτη οπή δείκτη (εικ. 1, στοιχείο 11) του σωλήνα οδηγού (εικ. 1, στοιχείο 8).



#### KΙΝΔΥΝΟΣ

Ελέγξτε ότι η κινητή σιαγόνα (εικ. 1, στοιχείο 4) έχει ασφαλίσει σωστά σε μια οπή ευρετηρίου (εικ. 1, στοιχείο 11) του οδηγού σωλήνα (εικ. 1, στοιχείο 8)

#### 8.3.2. Εγκατάσταση της διάταξης αγκύρωσης (εικ. 6.2)

1. Τοποθετήστε τη σταθερή σιαγόνα (εικ. 1, στοιχείο 7) μέσω σταθερού επιθέματος (εικ. 1, στοιχείο 2) μέσα στα πλαίσια της πόρτας.
2. Σπρώξτε τη ράβδο της πόρτας προς την πλευρά των πλαισίων της πόρτας, το προστατευτικό κάλυμμα σε επαφή με την πλευρά των πλαισίων πόρτας.
3. Απελευθερώστε την κινητή σιαγόνα (εικ. 1, στοιχείο 4) πιέζοντας τον μοχλό ευρετηρίου (εικ. 1, στοιχείο 5).
4. Σύρετε προς τα έξω την κινητή σιαγόνα (εικ. 1, στοιχείο 4) μέχρι να ακουμπήσει στο δεύτερο πλαίσιο της πόρτας.
5. Απελευθερώστε τον μοχλό ευρετηρίου (εικ. 1, στοιχείο 5) και σύρετε την κινητή σιαγόνα ελαφρά προς τα μέσα μέχρι να ασφαλίσει στον οδηγό σωλήνα (εικ. 1, στοιχείο 8).



**ΣΗΜΑΝΤΙΚΟ:** Βεβαιωθείτε ότι το ελεύθερο ύψος μεταξύ του επιθέματος σύσφιξης (εικ. 1, στοιχείο 3) και του πλαισίου της πόρτας είναι μικρότερο από 12 mm όταν το σταθερό επίθεμα (εικ. 1, στοιχείο 2) έρχεται σε επαφή με το πλαίσιο της πόρτας.

6. Διατηρήστε το προστατευτικό κάλυμμα σε επαφή με τα πλαίσια των θυρών και βιδώστε τη βίδα σύσφιξης (εικ. 1, στοιχείο 6) έως ότου το επίθεμα σύσφιξης (εικ. 1, στοιχείο 3) έρθει σε επαφή με το πλαίσιο της πόρτας.
7. Σφίξτε καλά τη βίδα σύσφιξης με το χέρι και ελέγξτε ότι η ράβδος της πόρτας δεν κινείται.  
==> Ράβδος πόρτας εγκατεστημένη



**KΙΝΔΥΝΟΣ:** Απαγορεύεται αυστηρά η τοποθέτηση 2 επικαλυπτόμενων ράβδων πόρτας (Εικ. 5.3).



**KΙΝΔΥΝΟΣ:** στην πλευρά όπου ο χειριστής κινδυνεύει να πέσει (Εικ. 5.2).

#### 8.3.3. Έλεγχος μετά την εγκατάσταση.

Ο εγκαταστάτης πρέπει να ελέγξει ότι:

Η μπάρα της πόρτας είναι σωστά σφιγμένη στα πλαίσια και η προστατευτική θήκη (εικ. 1, στοιχείο 1) είναι σε καλή επαφή με το πλάι των πλαισίων.

## 9. Χρήση του συστήματος

Οποιοσδήποτε χειριστής που θα χρησιμοποιεί συσκευή αγκύρωσης Tractel® πρέπει να είναι σωματικά ικανός να εκτελεί εργασίες σε ύψη και πρέπει να έχει λάβει την απαραίτητη εκπαίδευση πριν από τη χρήση, όπως απαιτείται από το παρόν εγχειρίδιο, με επίδειξη υπό συνθήκες ακίνδυνες με χρήση του σχετικού εξοπλισμού ΜΑΠ.

Η μέθοδος σύνδεσης και αποσύνδεσης του σημείου αγκύρωσης πρέπει να επεξηγηθεί προσεκτικά και θα πρέπει να επαληθευτεί η κατανόηση αυτής της μεθόδου από τον χειριστή. Η περιγραφή της εγκατάστασης του συνδετήρα ΜΑΠ δίνεται στο Εικ. 7, που δείχνει τον συνδετήρα στην ανοιχτή θέση 1 για την τοποθέτησή του και στη θέση 2 κλειστή στο σημείο αγκύρωσης στερέωσης. Για την ασφάλεια του χειριστή, το ραβδωτό παζιμάδι ασφάλισης θα πρέπει να βιδωθεί πλήρως μόλις συνδεθεί. Η χρήση συρμάτινου συνδετήρα συμβατού με τον δακτύλιο ασφάλισης σημείου αγκύρωσης είναι απαραίτητη. Ο εξοπλισμός αυτός πρέπει να χρησιμοποιείται μόνο για προστασία από πτώση για δύο χειριστές το πολύ με μέγιστο φορτίο λειτουργίας 150 kg ο καθένας και δεν πρέπει ποτέ να χρησιμοποιούνται ως σημείο ανάρτησης. Αυτό το σύστημα πρέπει να χρησιμοποιείται μόνο με ΜΑΠ με πιστοποίηση CE που συμμορφώνονται με όλους τους ισχύοντες κανονισμούς και πρότυπα. Μια πλήρης εξάρτηση ανακοπής πτώσης είναι το μόνο σύστημα συγκράτησης χειριστή που είναι αποδεκτό για χρήση με συσκευή αγκύρωσης.

Η διάταξη αγκύρωσης δεν πρέπει ποτέ να χρησιμοποιείται πέρα από τα όρια της όπως υποδεικνύονται σε αυτό το εγχειρίδιο.

Πριν από οποιαδήποτε χρήση, ο χειριστής πρέπει να βεβαιωθεί ότι:

### Γενικός έλεγχος

1. Η συσκευή αγκύρωσης είναι εμφανώς σε καλή κατάσταση (Εικ.8).
2. Η θερμοκρασία κυμαίνεται μεταξύ -35°C και +60°C.
3. Η διάταξη αγκύρωσης έχει καλυφθεί από περιοδικό έλεγχο τους τελευταίους 12 μήνες.
4. Το μέγιστο φορτίο λειτουργίας της συσκευής αγκύρωσης είναι 150 kg. Πριν τη χρήση, είναι απαραίτητο να βεβαιωθείτε ότι όλα τα στοιχεία του συστήματος προστασίας από πτώσεις είναι συμβατά με το φορτίο αυτό ανατρέχοντας στα αντίστοιχα εγχειρίδια του κάθε στοιχείου. Εάν δεν συμβαίνει αυτό, το μέγιστο φορτίο θα είναι εκείνο

του στοιχείου του συστήματος ανακοπής πτώσης που έχει το χαμηλότερο μέγιστο φορτίο.

5. Η μπάρα της πόρτας είναι σωστά σφιγμένη στα πλαίσια και η προστατευτική θήκη (εικ. 1, στοιχείο 1) είναι σε καλή επαφή με το πλάι των πλαισίων.
6. Η ράβδος της πόρτας τοποθετείται απέναντι από τον κίνδυνο πτώσης του χειριστή.

Σε περίπτωση που παρατηρηθεί ανωμαλία ή ζημιά στη διάταξη αγκύρωσης, θα πρέπει να αφαιρεθεί αμέσως από την περιοχή και να επισκευαστεί από εξειδικευμένο τεχνικό.

Ο επιβλέπων που είναι υπεύθυνος για τη χρήση της διάταξης αγκύρωσης πρέπει να προβλέπει μια διαδικασία διάσωσης χειριστή σε περίπτωση πτώσης χειριστή και για όλες τις άλλες καταστάσεις έκτακτης ανάγκης ώστε να επιτρέπεται η εκκένωση του χειριστή υπό συνθήκες συμβατές με την υγεία και την ασφάλεια του χειριστή.



### ΣΗΜΑΝΤΙΚΟ:

Ο χειριστής δεν πρέπει σε καμία περίπτωση να αποσυνδεθεί από τη συσκευή αγκύρωσης όταν εργάζεται σε περιοχή όπου υπάρχει κίνδυνος πτώσης.

Όταν η διάταξη αγκύρωσης έχει υποστεί τουλάχιστον μια πτώση του χειριστή, ολόκληρο το σύστημα αγκύρωσης και τα ΜΑΠ που αφορά η πτώση πρέπει να επιθεωρηθούν πριν επιστραφούν σε λειτουργία από τεχνικό εξειδικευμένο για τον σκοπό αυτό.

## 10. Αποσυναρμολόγηση

Πριν από οποιαδήποτε διαδικασία αποσυναρμολόγησης, ο εγκαταστάτης πρέπει να ελέγξει τα ακόλουθα:

- Πρέπει να υπάρχουν όλες οι προϋποθέσεις που διασφαλίζουν την ασφάλεια κατά τη διαδικασία αποσυναρμολόγησης, όπως απαιτείται από τους ισχύοντες κανονισμούς.

## 11. Σχετικός εξοπλισμός

Ένα σύστημα ανακοπής πτώσης EN 363 αποτελείται από τα ακόλουθα στοιχεία:

- Ένα αγκύριο (EN 795).
- Ένας συνδετήρας άκρου (EN 362).
- Μια διάταξη ανακοπής πτώσης (EN 353-1/2-EN355-EN360).
- Ένας συνδετήρας (EN 362).
- Μια εξάρτηση ανακοπής πτώσης (EN 361).

**Οποιοσδήποτε άλλος συνδυασμός απαγορεύεται.**





## ΚΙΝΔΥΝΟΣ

Η ολόσωμη εξάρτηση EN361 είναι η μόνη διάταξη συγκράτησης του σώματος που επιτρέπεται να χρησιμοποιείται με ένα σύστημα προστασίας από πτώση.

## 12. Συντήρηση και αποθήκευση

Εάν μια διάταξη αγκύρωσης είναι βρώμικη, πλύντε την με κρύο καθαρό νερό και ίσως με απορρυπαντικό για ευαίσθητα υφάσματα, χρησιμοποιώντας μια συνθετική βούρτσα.

Εάν κατά τη χρήση ή το πλύσιμο η συσκευή αγκύρωσης είναι βρεγμένη, αφήστε την να στεγνώσει φυσικά στη σκιά και μακριά από οποιαδήποτε πηγή θερμότητας.

Βλ. Εικ. 9.

Κατά τη μεταφορά και την αποθήκευση, προστατεύστε τον εξοπλισμό από κάθε κίνδυνο (άμεση πηγή θερμότητας, χημικά προϊόντα, υπερϊώδης ακτινοβολία, κ.λπ.) με μία συσκευασία ανθεκτική στην υγρασία.

## 13. Αντενδείξεις χρήσης

Απαγορεύεται αυστηρά:

1. Η εγκατάσταση και η χρήση του εξοπλισμού αυτού χωρίς να έχετε εξουσιοδοτηθεί, εκπαιδευτεί και κριθεί αρμόδιος γι' αυτό ή ελλείψει αυτού, χωρίς να βρίσκεστε υπό την επίβλεψη ενός ατόμου εξουσιοδοτημένου, εκπαιδευμένου και αρμόδιου.
2. Η χρήση του εξοπλισμού αυτού εάν η σήμανσή του δεν είναι ευανάγνωστη.
3. Η εγκατάσταση και η χρήση του εξοπλισμού αυτού εάν δεν αποτέλεσε αντικείμενο προηγούμενων ελέγχων.
4. Η χρήση του εξοπλισμού αυτού εάν δεν αποτέλεσε αντικείμενο περιοδικού ελέγχου, εδώ και λιγότερο από 12 μήνες, από τεχνικό ο οποίος θα επιτρέψει γραπτώς την επαναχρησιμοποίηση του.
5. Η χρήση του εξοπλισμού αυτού σε αντίφαση με τις πληροφορίες που ορίζονται στην παράγραφο «§. Διάρκεια ζωής».
6. Η χρήση του εξοπλισμού αυτού ως προστασία κατά της πτώσης περισσότερων των 2 χειριστών.
7. Η χρήση του εξοπλισμού αυτού από άτομο η μάζα του οποίου, μαζί με τον εξοπλισμό και τα εργαλεία, ξεπερνά τα 150 kg.
8. Η χρήση του εξοπλισμού αυτού με φορτίο μεταξύ 100 kg και 150 kg (συνολική μάζα του χειριστή με τον εξοπλισμό του και τα εργαλεία του) εάν κάποιο

στοιχείο του συστήματος για ατομική προστασία από πτώση έχει χαμηλότερο μέγιστο φορτίο χρήσης.

9. Η χρήση του εξοπλισμού αυτού σε έντονα διαβρωτική ή εκρηκτική ατμόσφαιρα.
10. Η χρήση του εξοπλισμού αυτού εκτός του εύρους θερμοκρασίας που καθορίζεται στο παρόν εγχειρίδιο.
11. Η χρήση του εξοπλισμού αυτού εάν δεν είστε σε άριστη φυσική κατάσταση.
12. Η χρήση του εξοπλισμού αυτού από εγκύους.
13. Η χρήση του εξοπλισμού αυτού εάν η λειτουργία ασφαλείας ενός από τα συναφή στοιχεία επηρεάζεται από τη λειτουργία ασφαλείας κάποιου άλλου στοιχείου ή παρεμβάλλεται σ' αυτήν.
14. Η χρήση του εξοπλισμού αυτού για την ασφάλιση υλικού φορτίου ή για την αγκύρωση ανυψωτικού εξοπλισμού.
15. Η εκτέλεση εργασιών επιδιόρθωσης ή συντήρησης του εξοπλισμού αυτού χωρίς να έχετε εκπαιδευτεί και εξουσιοδοτηθεί, γραπτώς, από την Tractel®.
16. Η χρήση του εξοπλισμού αυτού εάν δεν είναι πλήρης, εάν έχει αποσυναρμολογηθεί προηγουμένως ή εάν τα εξαρτήματά του έχουν αντικατασταθεί από άτομο μη εξουσιοδοτημένο από την Tractel®.
17. Η εγκατάσταση του σημείου αγκύρωσης της ράβδου πόρτας σε ένα άνοιγμα πόρτας του οποίου τα πλαίσια θα έχουν αντίσταση μικρότερη από 14 kN το καθένα.
18. Η εγκατάσταση του εξοπλισμού αυτού με οποιοδήποτε τρόπο εκτός από αυτόν που περιγράφεται σε αυτό το εγχειρίδιο.
19. Για να χρησιμοποιήσετε τον εξοπλισμό αυτό εάν η μονάδα παρουσιάζει σημάδια μη φυσιολογικής παραμόρφωσης ή φθοράς.
20. Η ασφάλιση του εαυτού σας στον εξοπλισμό αυτό με οποιοδήποτε άλλο μέσο εκτός από το σημείο αγκύρωσης.
21. Η χρήση του εξοπλισμού αυτού εάν δεν έχει δημιουργηθεί εκ των προτέρων σχέδιο διάσωσης για την κάλυψη πιθανής πτώσης χειριστή.
22. Η χρήση του εξοπλισμού αυτού για γωνία μετατόπισης χειριστή μεγαλύτερη από  $\pm 20^\circ$ .
23. Η χρήση του εξοπλισμού αυτού εάν η γωνία του συστήματος ανακοπής πτώσης είναι μεγαλύτερη από  $45^\circ$  σε σχέση με την οριζόντια.
24. Η τοποθέτηση του εξοπλισμού αυτού στην ίδια πλευρά της πόρτας όπου ο χειριστής κινδυνεύει να πέσει.
25. Για να εγκαταστήσετε περισσότερους από έναν εξοπλισμούς ο ένας πάνω στον άλλο.
26. Η χρήση του εξοπλισμού αυτού ο ένας πάνω στον άλλο για οποιαδήποτε χρήση εκτός από σημείο αγκύρωσης για ΜΑΠ.

GR

27. Για τη σύνδεση 2 συνδετήρων μεταξύ τους. Οι συνδετήρες πρέπει να συνδέονται στον εξοπλισμό αυτό.

28. Η χρήση αυτού του εξοπλισμού εάν έχει σταματήσει μια πτώση από ύψος.

#### 14. Συμμόρφωση του εξοπλισμού

Η εταιρεία TRACTEL SAS, RD 619 – Saint-Hilaire-sous-Romilly – F-10102 Romilly-sur-Seine – France δηλώνει, με την παρούσα, πως ο εξοπλισμός ασφαλείας που περιγράφεται στο παρόν εγχειρίδιο:

- είναι σύμφωνος με τις απαιτήσεις του Κανονισμού (ΕΕ) 2016/425 του Ευρωπαϊκού Κοινοβουλίου του Μαρτίου, 2016,
- είναι πανομοιότυπος με το σύστημα ΜΑΠ που υπήρξε αντικείμενο βεβαίωσης τύπου «CE» η οποία εκδόθηκε από την Aliénor Certification - 21 rue Albert Einstein -86100 CHATELLERAULT - FRANCE, με αριθμό αναγνώρισης 2754, και έχει υποβληθεί σε δοκιμές σύμφωνα με το πρότυπο EN 795 του 2012 και TS16415 του 2013,
- υπόκειται στη διαδικασία που αναφέρεται στο Παράρτημα VIII του κανονισμού της ΕΕ 2016/425 του Ευρωπαϊκού Κοινοβουλίου, Ενότητα Δ, υπό τον έλεγχο του κοινοποιημένου οργανισμού: APAVE SUDEUROPE SAS – CS 60193 – 13322 Marseille – France, με αριθμό αναγνώρισης 0082.

#### 15. Σήμανση

Η σήμανση σε κάθε προϊόν υποδεικνύει:

- α: το εμπορικό σήμα: Tractel®.  
β: την ονομασία αυτού του εξοπλισμού.  
γ: το αναφερόμενο πρότυπο.  
δ: την αναφορά αυτού του εξοπλισμού.  
ε: τη σήμανση CE ακολουθούμενη από τον αριθμό 0082, ο οποίος είναι ο αριθμός αναγνώρισης του κοινοποιημένου οργανισμού που παρεμβαίνει στη φάση του ελέγχου της παραγωγής.  
στ: το έτος και τον μήνα κατασκευής.  
ζ: τον σειριακό αριθμό.  
η: ένα εικονοσύμβολο που υποδεικνύει ότι απαιτείται ανάγνωση του εγχειριδίου πριν τη χρήση.  
W: Μέγιστο φορτίο χρήσης.  
ιστ: μέγιστος αριθμός χειριστών.  
αα: ημερομηνία επόμενης περιοδικής επιθεώρησης.  
αε: Ημερομηνία πρώτης θέσης σε λειτουργία.  
αστ: Συσκευή αγκύρωσης ανακοπής πτώσης ατόμου.  
ι: Ελάχιστο φορτίο θραύσης.

#### 16. Περιοδικός έλεγχος και επισκευή

Ο ετήσιος περιοδικός έλεγχος είναι υποχρεωτικός, ωστόσο ανάλογα με τη συχνότητα χρήσης, τις περιβαλλοντικές συνθήκες και τον κανονισμό της

επιχείρησης ή της χώρας χρήσης, ενδέχεται να απαιτούνται συχνότεροι περιοδικοί έλεγχοι.

Οι περιοδικοί έλεγχοι θα πρέπει να διενεργούνται από εξουσιοδοτημένο και ικανό τεχνικό, σύμφωνα με τις οδηγίες του κατασκευαστή που μεταγράφονται στο αρχείο «Οδηγίες επιθεώρησης Tractel®PPE».

Η επιβεβαίωση της αναγνωσιμότητας των σημάνσεων του προϊόντος θα πρέπει να αποτελεί αναπόσπαστο μέρος του περιοδικού ελέγχου.

Με την ολοκλήρωση του περιοδικού ελέγχου, η απόδοση σε χρήση πρέπει να υποδεικνύεται εγγράφως από τον εξουσιοδοτημένο και αρμόδιο τεχνικό που διενήργησε τον έλεγχο. Η εν λόγω απόδοση σε χρήση του προϊόντος πρέπει να καταγράφεται στο δελτίο ελέγχου το οποίο βρίσκεται στο μέσο του παρόντος εγχειριδίου. Αυτό το αρχείο ελέγχου θα πρέπει να διατηρείται καθ' όλη τη διάρκεια ζωής του προϊόντος, έως ότου ανακυκλωθεί.

Μετά την αποτροπή πτώσης, το προϊόν πρέπει να υποβάλλεται σε περιοδικό έλεγχο, όπως περιγράφεται στο παρόν άρθρο. Τα υφασμάτινα εξαρτήματα του προϊόντος πρέπει να αλλάζουν, παρόλο που ενδέχεται να μην εμφανίζουν ορατές φθορές.



#### ΣΗΜΑΝΤΙΚΟ

Η ασφάλεια του χειριστή συνδέεται άρρηκτα με τη διατήρηση της αποδοτικότητας και αντοχής του εξοπλισμού.

#### 17. Διάρκεια ζωής

Τα υφασμάτινα ΜΑΠ της TRACTEL® όπως εξαρτήσεις, οι αναδέτες, τα σχοινιά, οι αποσβεστήρες, τα μηχανικά ΜΑΠ της TRACTEL® όπως οι ανακόπτες πτώσης storcable™ και storfor™ και οι ανακόπτες πτώσης επαναφερόμενου τύπου blocfor™, και τα σχοινιά διάσωσης TRACTEL® μπορούν να χρησιμοποιούνται υπό την προϋπόθεση ότι από την ημερομηνία κατασκευής τους θα αποτελούν αντικείμενο τα εξής:

- Κανονική χρήση σύμφωνα με τις συστάσεις χρήσης που δίνονται σε αυτό το εγχειρίδιο.
- Περιοδικός έλεγχος που πρέπει να πραγματοποιείται τουλάχιστον μία φορά τον χρόνο από εξουσιοδοτημένο και αρμόδιο τεχνικό. Μετά την ολοκλήρωση αυτής της περιοδικής επιθεώρησης, πρέπει να πιστοποιηθεί εγγράφως ότι τα ΜΑΠ είναι κατάλληλα για επιστροφή σε λειτουργία.
- Αυστηρή συμμόρφωση με τις συνθήκες αποθήκευσης και μεταφοράς που περιλαμβάνονται στο παρόν εγχειρίδιο.

– Κατά γενικό κανόνα και με την επιφύλαξη της εφαρμογής των προαναφερθέντων προϋποθέσεων χρήσης, η διάρκεια ζωής τους μπορεί να υπερβαίνει τα 10 χρόνια.

## 18. Απόρριψη

Κατά την απόρριψη του προϊόντος, όλα τα εξαρτήματα πρέπει να ανακυκλώνονται ταξινομώντας τα πρώτα σε μεταλλικά και συνθετικά υλικά. Τα υλικά αυτά πρέπει να ανακυκλώνονται από εξειδικευμένους οργανισμούς. Κατά την απόρριψη, η αποσυναρμολόγηση και ο διαχωρισμός των συστατικών μερών, πρέπει να πραγματοποιείται από αρμόδιο άτομο.

Όνομα και διεύθυνση κατασκευαστή:

Tractel SAS - RD 619 - BP 38  
Saint Hilaire sous Romilly  
10102 Romilly sur Seine  
Γαλλία

GR

## 1. Generelt varsel

1. Før du bruker dette utstyret, og for å sørge for sikker og effektiv bruk av dette utstyret, er det viktig at veilederen er skikkelig opplært i bruken av dette utstyret og har lest og forstått informasjonen i håndboken levert av TRACTEL SAS. Håndboken må oppbevares på en slik måte at den er tilgjengelig for enhver operatør. Ekstra eksemplarer kan fås på forespørsel.
2. Før bruk, er det absolutt nødvendig at brukerne har fått opplæring i bruk av utstyret. Sjekk tilstanden på det tilknyttede utstyret, og forsikre deg om det er tilstrekkelig klaring.
3. Dette utstyret må kun brukes av opplært og faglært personell, eller under oppsyn av opplært og faglært personell.
4. Enhver modifikasjon eller tilføyelse av anordninger på utstyret kan ikke utføres før man på forhånd har fått skriftlig samtykke fra TRACTEL SAS. Utstyret må transporteres og oppbevares i originalemballasjen.
5. Maksimal driftsbelastning for dette utstyret er 150 kg.
6. Dersom operatørvekten av operatørens utstyr og verktøy er på mellom 100 kg og 150 kg, er det svært viktig å forsikre seg om at denne totale vekten (operatør + utstyr + verktøy) ikke overstiger den maksimale belastningen på hvert av elementene som utgjør fallstoppsystemet.
7. Dersom du er ansvarlig for å tildele dette utstyret til en ansatt eller tilsvarende person, må dette skje i overensstemmelse med gjeldende arbeidslovgivning.
8. Operatøren må være i god fysisk og psykisk form når han/hun bruker utstyret. Dersom det skulle være tvil om dette, må lege/bedriftslege oppsøkes. Må ikke brukes av gravide kvinner.
9. Dette utstyret må ikke brukes ut over sine bruksgrenser, eller i andre situasjoner enn det det er forutsett for (jfr. Funksjoner og beskrivelse»).
10. Det anbefales at dette utstyret tildeles personlig til hver operatør, spesielt hvis dette er en ansatt.
11. Før et EN 363 fallstoppsystem tas i bruk, må veilederen forsikre seg om at alle komponentene er i god stand og fungerer som de skal: sikkerhetssystem, låser. Ved oppsett er det viktig å sørge for at at ikke sikkerhetsfunksjonene forringes.
12. I et fallstoppsystem er det ytterst viktig for sikkerheten å kontrollere det nødvendige rommet under operatør på arbeidsstedet før hver bruk, slik at det i tilfelle fall ikke finnes hindringer eller gjenstander i fallsonen, samt at brukeren ikke vil treffe bakken.

13. En sikkerhetssele er den eneste anordningen for å fange opp kroppen som det er tillatt å bruke i et fallsikringsystem.
14. Det er svært viktig for operatørens sikkerhet at systemet eller forankringspunktet er riktig plassert, og at arbeidet blir utført på en slik måte at risikoen for fall, samt høyden på fallet, blir redusert til et minimum.
15. Dersom produktet selges utenfor det landet det først er beregnet på, er det svært viktig for operatørens sikkerhet at forhandleren leverer med: instruksjonshåndbok, instruksjonene for vedlikehold og periodisk kontroll, samt instruksene angående reparasjon, på det språket som snakkes i det landet produktet skal brukes.
16. Operatøren må være utstyrt med et fallstoppsystem i henhold til EN 363. Dette systemet må garantere en fallstoppstyrke på mindre enn 6 kN.
17. Hvis forankringsanordningen ikke er i tilsynelatende god stand, eller hvis det er tvil eller hvis den har blitt brukt til å stoppe et fall, må alt utstyret det gjelder kontrolleres av Tractel SAS eller av en autorisert og kompetent tekniker, som må gi skriftlig autorisasjon til at utstyret kan brukes.

## 2. Definisjoner og piktogrammer

### 2.1. Definisjoner

“**Veileder**”>: Person eller avdeling som er ansvarlig for håndteringen og sikkerheten ved bruk av produktet som er beskrevet i denne håndboken.

“**Tekniker**”>: Kvalifisert person med ansvar for vedlikeholdsoperasjonene som er beskrevet i og godkjent av, brukerhåndboken, og som er kompetent og godt kjent med produktet.

“**Operatør**”>: Person som er involvert i bruken av produktet i overensstemmelse med tiltenkt bruk.

“**PVU**”>: Personlig verneutstyr mot fall fra høyder.

“**Kontakt**”>: Koplingselement mellom komponenter i et fallstoppsystem. Det er i samsvar med EN 362.

“**Fallstoppselle**”>: Kroppsele for å stoppe fall. Den består av seler og spenner. Det omfatter festelementer i fallstoppsystemet merket med en A dersom de kan brukes alene, eller med A/2, dersom de må brukes sammen med et annet punkt merket A/2. Det er i samsvar med EN 361.

“**Fallstopp inkludert en fleksibel forankringsline**”>: Delsystem bestående av en fleksibel forankringsline (tau), en styrt type fallstopper med et automatisk blokkeringsystem som er festet til den fleksible

forankringslinen, og en kontakt eller en line som avsluttes med en kontakt.

**“Maksimal driftsbelastning”**: Operatørens maksimale vekt, utstyrt med riktig PVU, arbeidsklær, verktøy og delene de trenger for å utføre den aktuelle oppgaven.

**“Fallstoppsystem”**: Sett bestående av følgende elementer:

- Fallstoppele.
- Selvuttrekkende fallstopp, eller energistøtdemper, eller mobil fallstoppanordning med stive sikringsstøtter, eller mobil fallstoppanordning med fleksible sikringsstøtter.
- Forankring.
- Forbindelseelement.

**“Komponent i fallstoppsystemet”**: Generelt uttrykk som definerer et av de følgende:

- Fallstoppele.
- Selvuttrekkende fallstopp, eller energistøtdemper, eller mobil fallstoppanordning med stive sikringsstøtter, eller mobil fallstoppanordning med fleksible sikringsstøtter.
- Forankring.
- Forbindelseelement.

**“Montør”**: Kvalifisert person med ansvar for installasjon av produktet beskrevet i håndboken.

## 2.2. Piktogrammer



**“FARE”**: De er plassert på begynnelsen av linen, og angir instruksjoner som er gitt for å unngå skader på personer, herunder dødelige, alvorlige eller lettere skader, samt skader på miljøet.



**“VIKTIG”**: De er plassert på begynnelsen av linen, og angir instruksjoner som er gitt for å unngå feil eller skade på utstyret, men som ikke setter operatørens eller andre personers liv direkte i fare, og/eller som ikke vil føre til skade på miljøet.



**“MERK”**: De er plassert på begynnelsen av linen, og angir instruksjoner som er gitt for å sikre at en installasjon, bruk eller vedlikeholdsoperasjon blir så effektiv eller bekvemmelig som mulig.



**RIKTIG BRUK**: Riktig bruk av utstyret.

## 3. Funksjoner og beskrivelse

Dørstangens forankringspunkt er en provisorisk og bærbar forankringsanordning. Denne Tractel®-forankringsanordningen har følgende fordeler: Dørstangen er spesialdesignet for å skape et pålitelig og raskt installerbart forankringspunkt. Den er plassert

mellom to tilstrekkelig sterke vindus- eller dørkarmer. Tractel®-dørstangen er en sikkerhetsforankring for å sikre 2 operatører som veier 150 kg hver.

## 4. Sammensetning av en standardenhet

Dørstangens forankringspunktutstyr består av:

- 2 beskyttelseskapper (fig. 1, punkt 1).
- 1 fast pute (fig. 1, punkt 2).
- 1 klempute (fig. 1, punkt 3).
- 1 bevegelig kjeve (fig. 1, punkt 4).
- 1 indekseringsspak (fig. 1, punkt 5).
- 1 klemskrue (fig. 1, punkt 6).
- 1 fast kjeve (fig. 1, punkt 7).
- 1 føringsrør (fig. 1, punkt 8).
- 1 forankringspunkt (fig. 1, punkt 9).
- 6 beskyttelseshetter (fig. 1, punkt 10).
- 40 indekshull (fig. 1, punkt 11).
- 1 bevegelig kjeveanslag (fig. 1, punkt 12).
- Et navneskilt på forankringsanordning (fig. 1, punkt 13).
- En plastpose som inneholder denne installasjons-, drifts- og vedlikeholdshåndboken.

## 5. Tekniske spesifikasjoner

Målene er spesifisert i figur 3.  
Vekt: 9 kg

**Komponenter og materialer:**

- beskyttende kappe og beskyttelseshetter: Plast
- fast pute, klempute og indekseringsspak: Galvanisert stål + plastleppe
- bevegelig kjeve: Galvanisert stål
- klemskrue: Galvanisert stål + plastleppe
- fast kjeve, styrerør og forankringspunkt: Galvanisert stål

## 6. Tilleggsutstyr

For å sikre sikkerhetsfunksjonen må Tractel®-forankringsanordningene brukes sammen med personlig verneutstyr for fallstopp (PVU) koblet til forankringspunktet. PVU-utstyret knyttet til forankringsanordningen må være CE-sertifisert, og produsert i samsvar med den europeiske PVU-forordningen 2016/425. Tractel® distribuerer en rekke PVU som tilfredsstiller kravene i denne forskriften og er kompatible med Tractel®-forankringsanordningene.



**FARE**

Tractel®-forankringsanordningene kan kun brukes med 1 eller 2 fallstopp-PVU i henhold til vilkårene i PVU-forordningen 2016/425.

## 7. Forstudie

For korrekt drift av Tractel®-forankringsanordningene, og i forlengelsen av hele fallstoppsystemet, er det avgjørende å overholde følgende krav til installasjonsstrukturene for forankringspunktet.

Dørkarmen eller vinduskarmen som forankringsanordningen er montert på skal kunne tåle en belastning på 14 kN (fig. 4).



Hvis det observeres uregelmessigheter under disse kontrollene, må forankringsanordningen tas ut av drift og lagres for å forhindre videre bruk, og må repareres av en kvalifisert tekniker.

NO

Ved tvil om styrken til dørkarmen eller vinduskarmen og/eller bærekonstruksjonen, må det først utføres en forundersøkelse av en spesialisert tekniker med kjennskap til materialstyrke før forankringsanordningen monteres. Studien må støttes av et designnotat og må ta hensyn til alle gjeldende forskrifter, handelspraksis samt informasjonen gitt i denne håndboken, både når det gjelder forankringspunktet og PVU som skal kobles til forankringsanordningene. Denne håndboken skal derfor overleveres til den teknikeren eller den tekniske avdelingen som har ansvaret for forstudien. Før forankringsanordningen monteres må montøren sørge for at dørkarmen eller vinduskarmen er i god stand



Samtidig bruk av to dørstangforankringspunkter på samme dør eller vindusåpning er strengt forbudt. (Fig.3)

## 8. Installasjon

### 8.1. Foreløpige krav

1. Forankringsanordningene må installeres av en kvalifisert montør.
2. Forankringsanordningene må kun installeres og brukes i samsvar med gjeldende forskrifter i landet der systemet er installert.
3. Dersom det er utarbeidet en forstudiedatapakke, skal montøren ha denne datapakken for hånden (§ 7).

### 8.2. Foreløpige kontroller før installasjon

Før du begynner å installere systemet, kontroller følgende:

Generell sjekk:

1. All merking er tilstede og er lesbare (se § 15).
2. De ulike komponentene som utgjør forankringsanordningen er til stede og viser ingen signifikante tegn på deformasjon, slitasje og/eller korrosjon.
3. Alle komponenter i fallstoppsystemet brukes i samsvar med anbefalingene i deres respektive håndbøker.
4. Forankringsanordningen har gjennomgått en periodisk inspeksjon de siste 12 månedene.
5. Klaringen (fig. 4.3, punkt T) må være kompatibel med personens fallstoppanordning.
6. Avstanden mellom dørkarmen eller vinduet er kompatibel med utstyret (fig. 2).
7. Den bevegelige kjeven (fig. 1, punkt 4) sklir og låser seg riktig på føringsrøret (fig. 1, punkt 8). Klemskruen roterer fritt over hele slaget.
8. Vinkelen til fallstoppsystemet er sannsynligvis ikke større enn 45° i forhold til horisontalen (fig. 4.3, punkt A).



Hvis det observeres uregelmessigheter under disse kontrollene, må forankringsanordningen tas ut av drift og lagres for å forhindre videre bruk, og må repareres av en kvalifisert tekniker.

### 8.3. Installasjon

Forankringsanordningene installeres i tre trinn:

- Lukking av forankringsanordningen (fig. 6.1).
- Montering av forankringsanordningen på dør- eller vindusåpning (fig. 6.2).
- Sjekk etter installasjon.

#### 8.3.1. Lukking av forankringsanordningen (fig. 6.1)

1. Skru løs klemskruen (fig. 1, punkt 6) til klemputen (fig. 1, punkt 3) er i kontakt med den bevegelige kjeven (fig. 1, punkt 4).
2. Frigjør den bevegelige kjeven (fig. 1, punkt 4) ved å trykke på indekseringsspaken (fig. 1, punkt 5).
3. Skyv inn den bevegelige kjeven (fig. 1, punkt 4) til den kommer i kontakt mot forankringspunktet.
4. Slipp indekseringsspaken (fig. 1, punkt 5) og skyv ut den bevegelige kjeven (fig. 1, element 4) til den bevegelige kjeven låser seg i det første indekshullet (fig. 1, punkt 11) i føringsrøret (fig. 1, punkt 8).



**FARE**

Kontroller at den bevegelige kjeven (fig. 1, punkt 4) er riktig låst i et indekseringshull (fig. 1, punkt 11) på føringsrøret (fig. 1, punkt 8)

### 8.3.2. Montering av forankringsanordningen (fig. 6.2)

1. Plasser den faste kjeven (fig. 1, punkt 7) via fikseringspute (fig. 1, punkt 2) innenfor dørkarmen.
2. Skyv dørstangen mot dørkarmenes side, beskyttende kappe i kontakt med dørkarmenes side.
3. Frigjør den bevegelige kjeven (fig. 1, punkt 4) ved å trykke på indekseringsspen (fig. 1, punkt 5).
4. Skyv ut den bevegelige kjeven (fig. 1, punkt 4) til den kommer i kontakt mot den andre dørkarmen.
5. Slipp indekseringsspen (fig. 1, punkt 5) og skyv den bevegelige kjeven litt innover til den låser seg på føringsrøret (fig. 1, punkt 8).



**VIKTIG:** Kontroller at klaringen mellom klemputen (fig. 1, punkt 3) og dørkarmen er mindre enn 12 mm når den faste puten (fig. 1, punkt 2) er i kontakt med dørkarmen.

6. Hold den beskyttende kappen i kontakt med dørkarmenes side, og skru klemskruen (fig. 1, punkt 6) til klemputen (fig. 1, punkt 3) er i kontakt med dørkarmen.
7. Stram klemskruen godt for hånd, og kontroller at dørstangen ikke beveger seg.  
==> Dørstang montert



**FARE:** Det er strengt forbudt å installere to overlappende dørstenger (Fig. 5.3).



**FARE:** på siden der operatøren står i fare for å falle (fig. 5.2).

### 8.3.3. Kontroll etter installasjon

Montøren må kontrollere at:

Dørstangen er riktig strammet på karmene og at beskyttelseskappen (fig. 1, punkt 1) er i god kontakt med siden av karmene.

## 9. Bruk av systemet

Enhver operatør som skal bruke en Tractel®-forankringsanordning må være fysisk i stand til å utføre arbeid i høyden og må ha fått den nødvendige opplæringen som kreves i denne håndboken, med

demonstrasjon ved bruk av tilhørende PVU-utstyr under risikofrie forhold.

Tilkoblings- og frakoblingsmetoden for forankringspunktet bør forklares nøye, og operatørens forståelse av denne metoden bør verifiseres. Beskrivelsen av installasjonen av PVU-kontakten er gitt i fig. 7, som viser kontakten i åpen posisjon 1 for sin plassering, og i posisjon 2 lukket på forankringspunktet. For operatørens sikkerhet bør den rifledede låsemutteren skrus helt inn når den er tilkoblet. Det er viktig å bruke en vaierskobling som er kompatibel med forankringspunktet. Dette utstyret må kun brukes til fallstopp for maksimalt to operatører med maksimal driftsbelastning på 150 kg hver, og må aldri brukes som opphengspunkt. Dette systemet må kun brukes med CE-sertifisert PVU i samsvar med alle gjeldende forskrifter og standarder. En komplett fallstoppsele er det eneste operatøresesystemet som er akseptabelt for bruk med en forankringsanordning.

Forankringsanordningen må aldri brukes utover grensene som er angitt i denne håndboken.

Før bruk må operatøren sørge for at:

Generell sjekk

1. Forankringsanordningen er synlig i god stand (fig.8).
2. Temperaturen er mellom -35 °C og +60 °C.
3. Forankringsanordningen har gjennomgått en periodisk inspeksjon de siste 12 månedene.
4. Maksimal driftsbelastning for forankringsanordningen er 150 kg. Før bruk er det viktig å sikre at alle komponentene i fallstoppssystemet er kompatible med denne lasten, ved å konsultere i håndboken for hver komponent. Dersom det ikke er tilfellet, vil den maksimale lasten være lasten til elementet i fallstoppssystemet som har den laveste maksimale lasten.
5. Dørstangen er riktig strammet på karmen og at beskyttelseskappen (fig. 1, punkt 1) er i god kontakt med siden på karmen.
6. Dørstangen er montert som sikring dersom operatøren faller.

I tilfelle det oppdages uregelmessigheter eller skader på forankringsanordningen, skal den umiddelbart fjernes fra området og repareres av en kvalifisert tekniker.

Veilederen med ansvar for bruk av forankringsanordningen må sørge for en redningsprosedyre for operatører dersom en operatør faller, samt for alle andre nødsituasjoner, for å tillate evakuering av operatøren under forhold som verner om operatørens helse og sikkerhet.

NO



## VIKTIG

Operatøren må ikke på noe tidspunkt kobles fra forankringsanordningen under arbeid i et område hvor det er fare for fall.

Når forankringsanordningen har vært utsatt for minst ett fall av en operatør, må hele forankringssystemet og PVU som er berørt av fallet inspiseres av en tekniker som er kvalifisert for dette formålet før det tas i bruk igjen.

## 10. Demontering

Før enhver demonteringsprosedyre må montøren kontrollere følgende:

- Alle sikkerhetsbetingelser under demonteringsprosedyren som kreves av gjeldende forskrifter, må være til stede.

## 11. Tilleggsutstyr

Et EN 363-fallstoppsystem består av følgende elementer:

- En forankring (EN 795).
- En endekopling (EN 362).
- En fallstoppenhet (EN 353-1/2-EN355- EN360).
- En kopling (EN 362).
- En fallstoppsele (EN 361).

**Alle andre foreninger er forbudt.**



## FARE

En EN 361 fallstoppsele er den eneste anordningen som er godkjent for å fange opp en kropp i et fallstoppsystem.

## 12. Vedlikehold og oppbevaring

Hvis en forankringsanordning er skitten, må den vaskes med rent kaldt vann og eventuelt med et vaskemiddel for ømfintlige stoffer, med en syntetisk børste.

Hvis forankringsanordningen er gjennomvåt under bruk eller vask, la den tørke naturlig i skyggen og borte fra varmekilder.

Se fig. 9.

Ved transport og lagring må utstyret pakkes i en emballasje som tåler fuktighet og beskytter mot farer (direkte varmekilder, kjemiske stoffer, UV-stråling osv.).

## 13. Ikke tillatt bruk

Det er strengt forbudt å:

1. Installere eller bruke dette utstyret uten riktig tillatelse, opplæring og anerkjennelse eller, hvis dette ikke er på plass, uten tilsyn av en autorisert, utdannet og anerkjent kompetent person.
2. Bruke dette utstyret dersom hvilken som helst merking ikke er leselig.
3. Installere eller bruke dette utstyret dersom det ikke er blitt kontrollert på forhånd.
4. Bruke dette utstyret dersom det ikke har vært gjenstand for periodisk kontroll for mindre enn 12 måneder siden av en tekniker som har gitt skriftlig godkjenning til å ta det i bruk igjen.
5. Bruke dette utstyret på en måte som er i uoverensstemmelse med det som er definert i avsnitt «§. Levetid».
6. Bruke dette utstyret som et fallstoppsystem for mer enn to operatører.
7. Bruke dette utstyret med en person hvis vekt, inkludert utstyr, er høyere enn 150 kg.
8. Bruke dette utstyret med en last på mellom 100 kg og 150 kg (total vekt av operatøren, operatørens utstyr og dennes verktøy) dersom et element i fallstoppsystemet har en lavere maksimal belastningsgrense.
9. Bruke dette utstyret i et sterkt etsende eller eksplosivt miljø.
10. Bruke dette utstyret utenfor temperaturområdet som er spesifisert i denne håndboken.
11. Bruke dette utstyret dersom man ikke er i god fysisk form.
12. Bruke dette utstyret dersom man er gravid.
13. Bruke dette utstyret hvis sikkerhetsfunksjonen til et av de tilkoblede elementene svekkes av sikkerhetsfunksjonen til et annet element, eller hvis dette blir svekket.
14. Bruke dette utstyret til å sikre et materiales last eller til å hekte på et løfteutstyr.
15. Utføre reparasjoner eller vedlikehold på dette utstyret uten å ha fått opplæring eller være kvalifisert, og mottatt dette skriftlig fra Tractel®.
16. Bruke dette utstyret dersom det ikke er komplett, dersom det tidligere er blitt demontert eller dersom elementene er blitt skiftet ut av en person som ikke er autorisert av Tractel®.
17. Installere dørstangens forankringspunkt i en døråpning hvis karm vil ha en motstand på mindre enn 14 kN hver eller antatt slik.
18. Installere dette utstyret på en annen måte enn som beskrevet i denne håndboken.



19. Bruke dette utstyret hvis enheten viser tegn på unormal deformasjon eller slitasje.
20. Sikre deg selv til dette utstyret på andre måter enn til forankringspunktet.
21. Bruke dette utstyret dersom det ikke er satt opp en redningsplan på forhånd for et mulig operatørfall.
22. Bruke dette utstyret for en operatørs forskyvningsvinkel større enn  $\pm 20^\circ$ .
23. Bruke dette utstyret dersom fallsikringsssystemets vinkel er større enn  $45^\circ$  i forhold til horisontalen.
24. Installere dette utstyret på samme dørside som den siden som operatøren står i fare for å falle.
25. Installere mer enn én utstyrsenhet over hverandre.
26. Bruke dette utstyret til annet bruk enn som et forankringspunkt for PVU for fallsikring.
27. Koble to kontakter til hverandre. Begge kontaktene må kobles på dette utstyret.
28. Bruke dette utstyret hvis det har stoppet et fall fra en høyde.

### 14. Utstyrets samsvar

Selskapet TRACTEL SAS, RD 619 – Saint-Hilaire-sous-Romilly – F-10102 Romilly-sur-Seine – France, erklærer med dette at det sikkerhetsutstyret som beskrives i denne håndboken:

- er i overensstemmelse med reglene i europeisk forordning EU 2016/425 av mars 2016.
- er identiske med PVU som har vært gjenstand for typeattesteringene "CE" utstedt av Aliénor Certification - 21 rue Albert Einstein -86100 CHATELLERAULT - FRANCE, identifisert med nummeret 2754, og testet i henhold til standardene 2012 EN 795 og 2013 TS16415.
- blir underlagt den prosedyren som beskrives i vedlegg VIII til Europaparlamentets forordning (EU) 2016/425, modul D, og under kontroll av et kontrollorgan: APAVE SUDEUROPE SAS – CS 60193 – 13322 Marseille – France, identifisert med nummeret 0082.

### 15. Merking

Merkingen på hvert produkt indikerer:

- a: handelsmerket: Tractel®.
- b: navnet på dette utstyret.
- c: den refererte standarden.
- d: denne utstyrsreferansen.
- e: Logoen CE etterfulgt av nummeret 0082, identifikasjonsnummeret til kontrollorganet med ansvar for produksjonskontrollen.
- f: Fabrikasjonsår og -måned.
- g: serienummeret.
- h: et piktogram som betyr at håndboken må leses før bruk.

- W: Maksimal driftsbelastning.
- p: maksimalt antall operatører.
- aa: dato for neste periodiske kontroll.
- ae: Dato for første igangkjøring.
- af: Personlig forankringsanordning for fallstopp.
- o: Min. bruddbelastning.

### 16. Periodisk inspeksjon og reparasjon

Det er nødvendig med en årlig kontroll, men avhengig av hvor ofte produktet blir brukt, miljøbetingelsene og bedriftens eller brukslandets egne regelverk, kan kontrollenes hyppighet være oftere.

Periodiske inspeksjoner bør utføres av en autorisert og kompetent tekniker, i samsvar med produsentens instruksjoner som er transkribert i filen Tractel®PVU-inspeksjonsinstruksjoner.

En bekreftelse av at merkingen på produktet er leselige, er en obligatorisk del av den periodiske kontrollen.

Ved avslutning av den periodiske kontrollen skal returen til service angis skriftlig av den autoriserte og kompetente teknikerens som utførte kontrollen. Denne servicereturen må registreres på inspeksjonsarket i midten i denne håndboken. Denne inspeksjonsprotokollen bør oppbevares gjennom hele produktets livssyklus, frem til det resirkuleres.

Dette produktet må kontrolleres periodisk som beskrevet i denne artikkelen etter at det har stoppet et fall. Produktets tekstilkomponenter skal skiftes ut, selv om de ikke viser noen synlige endringer.



**VIKTIG**

Sikkerheten til operatøren er nært knyttet til å opprettholde effektiviteten og motstanden til utstyret.

### 17. Levetid

PVU i tekstil fra TRACTEL® som seler, liner, stropper, tau og falldempere, mekanisk PVU fra TRACTEL® som fallsikringene stopcable™ og stopfor™, blocfor™ selvuttrekkende fallstoppere og TRACTEL® livliner kan med forbehold brukes fra deres fabrikasjonsdato kun dersom de er gjenstand for:

- Normal bruk i samsvar med anbefalingene for bruk gitt i denne håndboken.
- En periodisk kontroll som må utføres minst 1 gang i året av en kompetent og godkjent tekniker. Det er kun etter at denne periodiske kontrollen er blitt utført, at PVU kan bli skriftlig godkjent til å tas i bruk igjen.

- Streng overholdelse av lagrings- og transportvilkårene i den gjeldende håndboken.
- Som hovedregel og med forbehold om implementering av bruksbetingelsene som er nevnt over, kan levetiden overstige ti år.

## 18. Uttak fra tjeneste

Ved avhending av produktet må alle elementer resirkuleres ved å først sortere dem i metalliske og syntetiske materialer. Disse materialene må resirkuleres av spesialistorganer. Ved avfallshåndtering skal demontering og separering av komponentene utføres av en behørig opplært person.

Produsentens navn og adresse:

Tractel SAS - RD 619 - BP 38  
Saint Hilaire sous Romilly  
10102 Romilly sur Seine  
Frankrike

NO

## 1. Allmänna varningar

1. Innan denna utrustning används, och för att säkerställa en säker och effektiv användning av den, är det viktigt att arbetsledaren är ordentligt utbildad i användningen av utrustningen och har läst och förstått informationen i bruksanvisningen som tillhandahålls av TRACTEL SAS. Bruksanvisningen ska förvaras tillgänglig för alla operatörer. Extra exemplar tillhandahålls på begäran.
2. Före användning av denna skyddsutrustning måste operatörerna få utbildning i hur den används. Kontrollera tillhörande utrustningars skick och försäkra dig om att frihöjden är tillräcklig.
3. Denna utrustning får endast användas av utbildad och kompetent personal, eller under överinseende av utbildad och kompetent personal.
4. Ändringar av eller tillsatser till utrustningen får enbart göras med skriftligt förhandsgodkännande av TRACTEL SAS. Utrustningen ska transporteras och förvaras i sin originalförpackning.
5. Maximal arbetslast för denna utrustning är 150 kg.
6. Om operatörens vikt, utökad med vikten av dennes utrustning och verktyg, ligger mellan 100 kg och 150 kg ska du försäkra dig om att den sammanlagda vikten (operatör + verktyg + utrustning) inte överstiger den maximala arbetslasten av var och en av de komponenter som ingår i fallskyddssystemet.
7. Du ska följa tillämplig arbetslagstiftning när du låter en anställd eller annan person använda den här utrustningen.
8. Operatören skall vara i god fysisk och psykisk form vid användning av utrustningen. Vid tveksamhet kontakta din läkare eller företagsläkare. Förbjudet för gravida kvinnor.
9. Utrustningen får inte användas utöver de gränser som anges eller i andra situationer än de för vilka den har framtagits. (Jfr. avsnitt Funktioner och beskrivning.)
10. Det rekommenderas att utrustningen tilldelas personligen till varje operatör, särskilt när det handlar om en anställd.
11. Före användning av ett fallskyddssystem kompatibelt med EN 363 skall arbetsledaren säkerställa att alla beståndsdelar är i gott skick: säkerhetssystem och låssystem. Vid montering är det viktigt att säkerställa att ingen av säkerhetsanordningarna försämrats.
12. Före användning av ett fallskyddssystem måste du kontrollera frihöjden under operatören på arbetsplatsen så att denne inte riskerar att kollidera med marken eller ett fallhinder i händelse av fall.
13. Endast en säkerhetssele får användas för att fånga upp kroppen i ett fallskyddssystem.

14. Det är ytterst viktigt för operatörens säkerhet att enheten eller förankringspunkten sitter rätt och att arbetet utförs på ett sätt som minimerar fallrisk från arbetshöjden.
15. Om produkten säljs vidare utanför destinationslandet ska återförsäljaren tillhandahålla följande för operatörens säkerhet: en bruksanvisning samt anvisningar för underhåll, periodiska inspektioner och reparationer på språket i det land där produkten ska användas.
16. Operatören måste vara utrustad med ett fallskyddssystem i enlighet med EN 363. Systemet måste garantera en fallstoppskraft som ej under 6 kN.
17. Om förankringsanordningen inte är i till synes gott skick eller om det råder tveksamhet eller om den har använts för att stoppa ett fall, måste all utrustning i fråga kontrolleras av Tractel SAS eller av en auktoriserad och behörig tekniker som måste ge sitt skriftliga godkännande att den återinsätts i bruk.

## 2. Definitioner och symboler

### 2.1. Definitioner

**Arbetsledare:** Person eller avdelning ansvarig för hantering och säkerhet vid användning av produkten som beskrivs i bruksanvisningen.

**Tekniker:** Kvalificerad person som ansvarar för underhållsarbeten som beskrivs i och tillåts enligt bruksanvisningen, och som är behörig för och förtrogen med produkten.

**Operatör:** Person som använder produkten i enlighet med avsett bruk.

**PSU:** Personlig skyddsutrustning mot fall från höjder.

**Fäste::** Ett fästelement mellan komponenterna i ett fallskyddssystem. Det uppfyller kraven i EN 362.

**Fallskyddssele:** Kroppssele utformad för att stoppa fall. Den innefattar remmar och spännen. Den innefattar fallskyddsförankringspunkter märkta med A om de kan användas för sig, eller märkta med A/2 om de ska användas tillsammans med en annan A/2-punkt. Detta uppfyller kraven i EN 361.

**Fallskydd med en flexibel förankringslina:** Delsystem bestående av en flexibel förankringslina (rep), ett styrt glidlås med automatisk blockeringssystem som är säkrat till den flexibla förankringslinan och ett fäste eller lina som slutar i ett fäste.

**Maximal arbetslast:** Maximal vikt för operatören, utrustad med rätt personlig skyddsutrustning,

arbetskläder, verktyg och de delar som behövs för att utföra uppgiften.

**Fallskyddssystem:** Uppsättning bestående av följande objekt:

- Fallskyddssele
- Självindragande fallskydd, eller energistötdämpare, eller mobil fallskyddsanordning med styva fäststöd, eller mobil fallskyddsanordning med flexibla fäststöd
- Förankring.
- Förbindningselement.

**Komponent i fallskyddssystemet:** Allmän term som definierar något av följande:

- Fallskyddssele
- Självindragande fallskydd, eller energistötdämpare, eller mobil fallskyddsanordning med styva fäststöd, eller mobil fallskyddsanordning med flexibla fäststöd
- Förankring.
- Förbindningselement.

**Installatör:** Kvalificerad person som ansvarar för installationen av produkten som beskrivs i bruksanvisningen.

## 2.2. Symboler



**FARA:** Placerad i början av raden, betecknar instruktioner avsedda att förhindra personskador, i synnerhet sådana med dödlig utgång, svåra eller lätta skador samt miljöskador.



**VIKTIGT:** Placerad i början av raden, betecknar instruktioner avsedda att förhindra ett funktionsavbrott eller en skada på utrustningen, men utan att direkt äventyra operatörens eller andra personers liv eller hälsa och/eller som inte kan orsaka miljöskador.



**OBS:** Placerad i början av raden, betecknar instruktioner avsedda att säkerställa effektiviteten och bekvämligheten vid installations-, användnings- eller underhållsåtgärder.



**KORREKT ANVÄNDNING:** Korrekt användning av utrustningen.

## 3. Funktioner och beskrivning

Dörrförankringsstången är en provisorisk och portabel förankringsanordning. Denna Tractel® förankringsanordning har följande fördelar: dörrstången har utformats speciellt för att skapa en pålitlig och snabbmonterad förankringspunkt. Den placeras mellan två tillräckligt starka fönster- eller dörrposter. Tractel®

dörrstången är en säkerhetsförankring som kan säkra två operatörer på 150 kg vardera.

## 4. Sammansättning av en standardenhet

Uppsättningen med dörrförankringsstång består av:

- 2 st. skyddshöljen (figur 1, punkt 1)
- 1 st. fast dyna (figur 1, punkt 2)
- 1 st. klämdyna (figur 1, punkt 3)
- 1 st. mobil klämback (figur 1, punkt 4)
- 1 st. indexeringsspak (figur 1, punkt 5)
- 1 st. klämskruv (figur 1, punkt 6)
- 1 st. fast klämback (figur 1, punkt 7)
- 1 st. styrrör (figur 1, punkt 8)
- 1 st. förankringspunkt (figur 1, punkt 9)
- 6 st. skyddskåpor (figur 1, punkt 10)
- 40 st. indexhål (figur 1, punkt 11)
- 1 st. stopp för mobil klämback (figur 1, punkt 12)
- 1 st. namnskylt för förankringsanordning (figur 1, punkt 13)
- 1 st. plastpåse som innehåller denna installations-, drift- och underhållsmanual

## 5. Tekniska specifikationer

Dimensioner anges i figur 3.

Vikt: 9 kg

**Beståndsdelar och materialämnen:**

- skyddshölje och skyddskåpor – plast
- fast dyna, klämdyna och indexeringsspak – galvaniserat stål och plastkåpa
- mobil klämback – galvaniserat stål
- klämskruv – galvaniserat stål och plasthjul
- fast klämback, styrrör och förankringspunkt – galvaniserat stål

## 6. Tillhörande utrustning

För att säkerställa Tractel®-förankringsanordningarnas säkerhetsfunktion måste de användas tillsammans med personlig skyddsutrustning för fallskydd som är fäst i förankringspunkten. Den personliga skyddsutrustningen som är kopplad till förankringsanordningen måste vara CE-certifierad, tillverkad i enlighet med EU-förordning 2016/425 om personlig skyddsutrustning. Tractel® distribuerar en rad personliga skyddsutrustningar som uppfyller kraven i denna förordning och är kompatibla med Tractel® förankringsanordningar.



Tractel®-förankringsanordningarna får endast användas med en eller två personliga skyddsutrustningar för fallskydd enligt villkoren i förordning 2016/425 om personlig skyddsutrustning.

## 7. Preliminär studie

För att Tractel® förankringsanordningar, och följaktligen av hela fallskyddssystemet, ska fungera korrekt, är det absolut nödvändigt att strukturerna där förankringspunktens installeras uppfyller följande krav.

Dörr- eller fönsterkarmen som förankringsanordningen är monterad på måste klara en belastning på 14 kN (figur 4).



Om någon avvikelse observeras vid dessa kontroller måste förankringsanordningen tas ur drift och läsas in för att förhindra all användning och ska repareras av en kvalificerad tekniker.

I händelse av tvivel om hållfastheten på dörrens eller fönstrets karm och/eller bärkonstruktionen måste en preliminär studie utföras av en specialiserad tekniker kvalificerad i materialhållfasthet innan förankringsanordningen installeras. Studien måste stödjas av en konstruktionsanvisning och ta hänsyn till alla tillämpliga bestämmelser, yrkespraxis och informationen i denna bruksanvisning, både vad gäller förankringspunkten och den personliga skyddsutrustning som kommer att fästas i förankringsanordningarna. Denna bruksanvisning måste därför överlämnas till teknikern eller ingenjörsavdelningen som ansvarar för den preliminära studien. Innan förankringsanordningen installeras måste installatören se till att dörrens post eller fönstrets post är i gott skick.



Samtidig användning av två dörrförankringsstänger i samma dörr- eller fönsteröppning är strängt förbjudet. (Figur 3).

## 8. Installation

### 8.1. Preliminära krav

1. Förankringsanordningarna måste installeras av en kvalificerad installatör.

2. Förankringsanordningarna får endast installeras och användas i enlighet med tillämpliga bestämmelser i det land där systemet är installerat.
3. Om ett paket med uppgifter om den preliminära studien har färdigställts ska installatören ha detta uppgiftspaket till hands (avsnitt 7).

### 8.2. Preliminära kontroller före installation

Innan du börjar installera systemet ska du kontrollera följande:

Allmän kontroll:

1. Alla markeringar finns och är läsbara (se avsnitt 15).
2. De olika komponenterna som bildar förankringsanordningen finns på plats och visar inga signifikanta tecken på deformation, slitage och/eller korrosion.
3. Alla komponenter i fallskyddssystemet används i enlighet med rekommendationerna i respektive bruksanvisning.
4. Förankringsanordningen har genomgått en periodisk inspektion under de senaste 12 månaderna.
5. Frihöjden (figur 4.3, punkt T) måste vara kompatibel med personens fallskyddsanordning.
6. Avståndet inom dörr- eller fönsterkarmen är kompatibelt med utrustningen (figur 2).
7. Den mobila klämbacken (figur 1, punkt 4) glider och låser korrekt på styrröret (figur 1, punkt 8). Klämskraven roterar fritt över hela slaget.
8. Vinkeln på fallskyddssystemet blir sannolikt inte större än 45° i förhållande till horisontalplanet (figur 4.3, punkt A).



Om någon avvikelse observeras vid dessa kontroller måste förankringsanordningen tas ur drift och läsas in för att förhindra all användning och ska repareras av en kvalificerad tekniker.

### 8.3. Installation

Förankringsanordningarna installeras i tre steg:

- Stänga förankringsanordningen (figur 6.1).
- Installera förankringsanordningen på dörr- eller fönsteröppningen (figur 6.2).
- Kontrollera efter installation.

#### 8.3.1. Stänga förankringsanordningen (figur 6.1)

1. Skruva loss klämskraven (figur 1, punkt 6) tills klämdynan (figur 1, punkt 3) är i kontakt med den mobila klämbacken (figur 1, punkt 4).

2. Frigör den mobila klämbacken (figur 1, punkt 4) genom att trycka på indexeringsspaken (figur 1, punkt 5).
3. Skjut in den mobila klämbacken (figur 1, punkt 4) tills den ligger an mot förankringspunkten.
4. Släpp indexeringsspaken (figur 1, punkt 5) och skjut ut den mobila klämbacken (figur 1, punkt 4) tills den mobila klämbacken låses i det första indexhålet (figur 1, objekt 11) på styrröret (figur 1, punkt 8).



Kontrollera att den mobila klämbacken (figur 1, punkt 4) är korrekt låst i ett indexhål (figur 1, punkt 11) på styrröret (figur 1, punkt 8).

### 8.3.2. Installera förankringsanordningen (figur 6.2)

1. Placera den fasta klämbacken (figur 1, punkt 7) via den fasta dynan (figur 1, punkt 2) innanför dörrsens post.
2. Skjut dörrstängningen mot dörrposten med skyddshöljet i kontakt med dörrposten.
3. Frigör den mobila klämbacken (figur 1, punkt 4) genom att trycka på indexeringsspaken (figur 1, punkt 5).
4. Skjut ut den mobila klämbacken (figur 1, punkt 4) tills den ligger an mot den andra dörrposten.
5. Frigör indexeringsspaken (figur 1, punkt 5) och skjut den mobila klämbacken något inåt tills den låser fast i styrröret (figur 1, punkt 8).



**Viktigt!** Kontrollera att spelet mellan klämdynan (figur 1, punkt 3) och dörrposten är mindre än 12 mm när den fasta dynan (figur 1, punkt 2) är i kontakt med dörrposten.

6. Håll skyddshöljet i kontakt med dörrposten och skruva åt klämskruven (figur 1, punkt 6) tills klämdynan (figur 1, punkt 3) är i kontakt med dörrposten.
7. Dra åt klämskruven ordentligt för hand och kontrollera att dörrstängningen inte rör sig.  
=> Dörrstängning installerad



**FARA:** Det är strängt förbjudet att installera två överlappande dörrstängningar (figur 5.3).



**FARA:** På den sida där operatören riskerar att falla (figur 5.2).

### 8.3.3. Kontrollera efter installation

Installatören måste kontrollera att:

Dörrstängningen är korrekt åtdragen på karmen och skyddshöljet (figur 1, punkt 1) har god kontakt med sidan av karmen.

## 9. Använda systemet

Alla operatörer som ska använda en Tractel®-förankringsanordning måste fysiskt kunna utföra arbete på hög höjd och måste ha erhållit nödvändig utbildning före användning såsom krävs i denna bruksanvisning, med demonstration under riskfria förhållanden med tillhörande personlig skyddsutrustning.

Metoden för att fästa och koppla ur förankringspunkten bör förklaras noggrant och det bör verifieras att operatören förstår hur denna metod fungerar. Beskrivningen av installationen av den personliga skyddsutrustningens fäste ges i figur 7, som visar fästet i öppet läge 1 för placering och i stängt läge 2 för säkring av förankringspunkten. För operatörens säkerhet bör den räfflade låsmuttern skruvas in helt när den är kopplad. Det är viktigt att använda ett kabelfäste som är kompatibelt med fästpunktens ögla. Denna utrustning får endast användas som fallskydd för högst två operatörer med en maximal arbetsbelastning på 150 kg vardera och får aldrig användas som upphängningspunkt. Detta system får endast användas med CE-certifierad personlig skyddsutrustning som uppfyller alla tillämpliga bestämmelser och standarder. En komplett fallskyddssele är det enda selsystem för operatörer som är godtagbart för användning med en förankringsanordning.

Förankringsanordningen får aldrig användas utöver de gränser som anges i denna bruksanvisning.

Innan all användning måste operatören säkerställa följande:

#### Allmän kontroll

1. Förankringsanordningen är i synbart gott skick (figur 8).
2. Temperaturen ligger mellan -35 °C och +60 °C.
3. Förankringsanordningen har genomgått en periodisk inspektion under de senaste 12 månaderna.
4. Maximal arbetslast för förankringsanordningen är 150 kg. Det är viktigt att före användning säkerställa att alla komponenter i fallskyddssystemet är kompatibla med denna belastning, genom att se manualen för respektive komponent. Om så inte är fallet blir maxlasten lasten hos det element i fallskyddssystemet som uppvisar lägsta maximala arbetslast.
5. Dörrstängningen är korrekt åtdragen på karmen och skyddshöljet (figur 1, punkt 1) har god kontakt med sidan av karmen.

6. Dörrstängningen är monterad åt det håll som är motsatt risken för att operatören faller.

I händelse av avvikelser eller skada på förankringsanordningen ska den omedelbart avlägsnas från området och repareras av en kvalificerad tekniker.

Arbetsledaren som ansvarar för användningen av förankringsanordningen måste bereda ett räddningsförfarande ifall en operatör skulle falla och för alla andra nödsituationer, för att möjliggöra evakuering av operatören under förhållanden som är förenliga med operatörens hälsa och säkerhet.



### VIKTIGT

Operatören får inte vid något tillfälle kopplas loss från förankringsanordningen vid arbete i ett område där det finns risk för fall.

När förankringsanordningen har utsatts för minst ett operatörsfall måste hela förankringssystemet och den personliga skyddsutrustning som berörs av fallet inspekteras innan de återtas i drift av en tekniker som är kvalificerad för uppgiften.

## 10. Demontering

Innan demontering påbörjas måste installatören kontrollera följande:

- Alla villkor som säkerställer säkerheten under demontering och som krävs enligt gällande bestämmelser måste uppfyllas.

## 11. Tillhörande utrustning

Ett fallskyddssystem kompatibelt med EN 363 består av följande element:

- en förankringspunkt (EN 795)
- ett ändfäste (EN 362)
- en fallskyddsanordning (EN 353-1/2-EN355-EN360)
- ett fäste (EN 362)
- en fallskyddssele (EN 361)

**Alla andra anslutningar är förbjudna.**



### FARA

En fallskyddssele kompatibel med EN 361 är den enda gripandanordning för kroppen som får användas i ett fallskyddssystem.

## 12. Underhåll och förvaring

Om utrustningen är smutsig ska den tvättas med rent, kallt vatten och eventuellt ett tvättmedel för ömtåliga textilier, med hjälp av en syntetisk borste.

Om förankringsanordningen blir genomblöt under användning eller tvättning ska du låta den lufttorka i skuggan och på avstånd från värmekällor.

Se figur 9.

Vid transport och förvaring ska utrustningen skyddas i en hållbar, torr förpackning mot riskfaktorer (direkta värmekällor, kemikalier, UV-strålar m.m.).

## 13. Förbjuden användning

Följande är strängt förbjudet:

1. Installera eller använda denna utrustning utan rätt tillstånd, utbildning och ackreditering eller, i avsaknad av detta, utan överinseende av en auktoriserad, utbildad och ackrediterad person.
2. Använda denna utrustning om någon av märkningarna är oläslig.
3. Installera eller använda denna utrustning utan att först ha utfört preliminära kontroller.
4. Använda denna utrustning om den inte varit föremål för en regelbunden inspektion sedan mindre än 12 månader, utförd av en tekniker som skriftligen tillåtit att åter ta den i bruk.
5. Använda denna utrustning i strid med den information som anges i avsnittet Livslängd.
6. Använda denna utrustning som fallskyddssystem för mer än två operatörer.
7. Använda denna utrustning av en person vars vikt, inklusive utrustning, är högre än 150 kg.
8. Använda denna utrustning med en last som ligger mellan 100 kg och 150 kg (operatörens totalvikt inklusive dennes utrustning och verktyg) om en komponent i fallskyddssystemet uppvisar en lägre maximal arbetslast.
9. Använda denna produkt i en mycket korrosiv eller explosiv atmosfär.
10. Använda denna utrustning utanför det temperaturområde som anges i bruksanvisningen.
11. Använda denna utrustning om du inte är i gott fysiskt tillstånd.
12. Använda denna utrustning om du är gravid.
13. Använda denna utrustning om säkerhetsfunktionen hos något av de anslutna objekten påverkas av ett annat objekts säkerhetsfunktion, eller kan störa den.

14. Använda denna utrustning för att säkra ett materials last eller för att kroka en lyftutrustning.
15. Utföra reparationer eller underhåll av denna utrustning utan att först ha utbildats och godkänts skriftligen av Tractel®.
16. Använda denna utrustning om den inte är fullständig, om den har demonterats i förväg eller om komponenter har ersatts av en person som inte godkänts av Tractel®.
17. Installera dörrförankringsstängan i en dörröppning vars post skulle ha, eller antas ha, ett motstånd som är mindre än 14 kN vardera.
18. Använda denna utrustning för andra tillämpningar än de som beskrivs i denna bruksanvisning.
19. Använda denna utrustning om enheten visar några tecken på onormal deformation eller slitage.
20. Säkra dig själv till denna utrustning på något annat sätt än med förankringspunkten.
21. Använda denna utrustning om en räddningsplan inte har upprättats i förväg för att täcka ett eventuellt operatörsfall.
22. Använda denna utrustning för förskjutning av en operatör i en vinkel större än +/-20°.
23. Använda denna utrustning om fallskyddssystemets vinkel är större än 45° i förhållande till horisontalplanet.
24. Installera denna utrustning på samma sida av dörren där operatören riskerar att falla.
25. Installera mer än en utrustning ovanpå varandra.
26. Använda denna utrustning för någon annan användning än som förankringspunkt för personlig fallskyddsutrustning.
27. Koppla två fästen till varandra. Fästena måste båda kopplas till denna utrustning.
28. Använda denna utrustning om den har stoppat ett fall från hög höjd.

#### 14. Utrustningens regelefterlevnad

TRACTEL SAS, RD 619 – Saint-Hilaire-sous-Romilly – F-10102 Romilly-sur-Seine – Frankrike, intygar härmed att säkerhetsutrustningen som beskrivs i denna bruksanvisning:

- uppfyller kraven i Europaparlamentets och rådets förordning (EU) 2016/425 från mars 2016
- är identisk med den personliga skyddsutrustningen med typkontrollintyg "CE", utfärdad av Aliénor Certification – 21 rue Albert Einstein – 86100 CHATELLERAULT – FRANKRIKE, med identifieringsnummer 2754, och har provats enligt standarderna 2012 EN 795 och 2013 TS16415
- omfattas av förfarandet enligt Bilaga VIII till Europaparlamentets och rådets förordning (EU) 2016/425, modul D, anmält kontrollorgan: APAVE

SUDEUROPE SAS – CS 60193 – 13322 Marseille – Frankrike, med nummer 0082.

#### 15. Märkning

Märkningen på varje produkt anger följande:

- a. handelsnamnet: Tractel®
- b. namnet på denna utrustning
- c. den refererade standarden
- d. utrustningens referens
- e. CE-logotypen följt av numret 0082, dvs. identifikationsnumret för det anmälda organ som ansvarar för tillverkningskontroll
- f. tillverkningsår och -månad
- g. serienummer
- h. en symbol som anger att bruksanvisningen måste läsas igenom före användning
- W. maximal arbetslast
- p. maximalt antal operatörer
- aa. datum för nästa regelbundna inspektion
- ae. datum för första drifttagning
- af. förankringsanordning för personligt fallskydd
- o. minsta brottbelastning

#### 16. Regelbunden inspektion och reparation

En årlig regelbunden inspektion är obligatorisk, men beroende på användningsfrekvens, miljöförhållanden och föreskrifter i företaget eller i användarlandet kan regelbundna inspektioner göras oftare.

Regelbundna inspektioner ska utföras av en auktoriserad och kompetent tekniker, i enlighet med tillverkarens instruktioner som transkriberats i filen "Tractel®PPE inspection instructions".

Bekräftelse av produktmärkningens läsbarhet är en viktig del av den regelbundna inspektionen.

Efter avslutad regelbunden inspektion ska återtagning i drift godkännas skriftligen av den auktoriserade och kompetenta tekniker som utförde inspektionen. Denna återtagning i drift ska registreras på det kontrollblad som finns i mitten av bruksanvisningen. Detta inspektionsprotokoll ska bevaras under hela produktens livscykel, tills den återvinns.

Efter att ha stoppat ett fall måste denna produkt genomgå en regelbunden inspektion enligt beskrivningen i detta avsnitt. Produktens textilkomponenter ska bytas ut även om de inte uppvisar några synliga förändringar.



**VIKTIGT**

Säkerheten för operatören är nära kopplad till upprätthållandet av effektiviteten och motståndet hos utrustningen.



## 17. Livslängd

Personlig skyddsutrustning i tyg från TRACTEL® såsom selar, hållinor, rep och energiupptagare, mekanisk personlig skyddsutrustning från TRACTEL® såsom stopcable™ och stopfor™ fallskyddsanordningar, blocfor™ fallskyddsutrustning med automatisk retur och livlinor från TRACTEL® får användas utan begränsning från och med respektive tillverkningsdatum förutsatt följande:

- Normal användning i enlighet med rekommendationerna för användning i denna bruksanvisning.
- Efter en regelbunden inspektion som ska utföras minst en gång om året av en behörig och kompetent tekniker. När den regelbundna inspektionen slutförts måste den personliga skyddsutrustningen skriftligen certifieras som lämplig för att åter tas i drift.
- Lagrings- och transportvillkoren i denna bruksanvisning ska strikt efterlevas.
- I allmänhet, och under förutsättning att de villkor för användning som anges ovan uppfylls, kan utrustningens livslängd överstiga 10 år.

## 18. Utträde ur tjänst

Vid avyttrande av produkten måste alla komponenter återvinnas efter att först ha separerats i metalliska och syntetiska material. Dessa material måste återvinnas genom specialiserade företag. Vid avyttrande måste demontering och isärtagning av dess beståndsdelar utföras av en kompetent person.

Tillverkarens namn och adress:

Tractel SAS – RD 619 – BP 38  
Saint Hilaire sous Romilly  
10102 Romilly sur Seine  
Frankrike

## 1. Yleinen varoitus

1. Ennen tämän laitteen käyttöä sekä sen turvallisen ja tehokkaan käytön varmistamiseksi on tärkeää, että valvojalta on asianmukainen koulutus laitteen käytöstä ja että valvoja on lukenut ja ymmärtänyt TRACTEL SAS:n toimittamassa käyttöohjeessa olevat tiedot. Tämä käyttöohje tulee säilyttää kaikkien käyttäjien saatavilla. Lisäkappaleita toimitetaan tarvittaessa pyynnöstä.
2. Ennen tämän turvalaitteen käyttöä käyttäjien on suoritettava sitä koskeva koulutus. Tarkasta oheislaitteiden kunto ja varmista, että liikkumavara on riittävä.
3. Tätä laitetta saa käyttää vain koulutettujen ja pätevien henkilöiden toimesta tai sellaisten valvonassa.
4. Kaikki laitteeseen tehtävät muutokset ja lisäykset edellyttävät TRACTEL SAS:n etukäteen antamaa kirjallista hyväksyntää. Laitetta tulee kuljettaa ja säilyttää alkuperäispakkauksessa.
5. Tämän laitteen maksimikäyttökuorma on 150 kg.
6. Jos käyttäjän oma paino, johon lisätään varusteiden ja työkalujen massa, on 100–150 kg, on ehdottomasti tarkistettava, että kokonaisuudessa (käyttäjä + varusteet + työkalut) ei ylitä kunkin putoamissuojainjärjestelmän komponentin maksimikuormitusta.
7. Jos olet vastuussa tämän laitteen luovuttamisesta työntekijälle tai vastaavalle, noudata sovellettavia työturvallisuusmääräyksiä.
8. Käyttäjän tulee olla täydessä fyysisessä ja psyykkisessä kunnossa käyttäessään tätä laitetta. Jos asiasta on epäilyksiä, on käännettävä (työterveys)lääkäriin puoleen. Raskaana olevat naiset eivät saa käyttää laitteita.
9. Tätä laitetta ei saa käyttää yli sallittujen rajojen eikä tilanteissa, joita varten niitä ei ole suunniteltu (ks. kohta Toiminta ja kuvaus).
10. On suositeltavaa, että tämä laite luovutetaan henkilökohtaisesti kullekin käyttäjälle, varsinkin jos kyseessä on työntekijä.
11. Ennen EN 363 -standardin mukaisen putoamissuojainlaitteen käyttöä valvojan tulee varmistaa, että kaikki osat ovat hyvässä käyttökunnossa: turvajärjestelmä ja lukitusjärjestelmä. Kun järjestelmää otetaan käyttöön, on tärkeää varmistaa, että turvatoiminnot eivät heikkene.
12. Aina ennen putoamissuojainjärjestelmän käyttöä on tarkistettava käyttäjän alla työkohteessa oleva vapaa tila, jotta pudotessaan käyttäjä ei ole vaarassa osua maahan tai putoamisreitillä olevaan esteeseen.

13. Putoamissuojainvaljaat ovat ainoa vartalon ympärille asetettava laite, jota saa käyttää putoamissuojainjärjestelmässä.
14. Käyttäjän turvallisuuden kannalta on tärkeää, että laite tai ankkurointipiste on sijoitettu oikein ja että työ tehdään siten, että putoamisvaara ja -korkeus on mahdollisimman pieni.
15. Jos laite myydään ensimmäisen kohdemaan ulkopuolelle, jälleenmyyjän on toimitettava käyttäjän turvallisuuden takaamiseksi käyttöohjeet sekä ohjeet huoltoon, määräraikaistarkastuksia ja korjauksia varten. Ohjeiden on oltava käyttömaan kielellä.
16. Käyttäjällä tulee olla EN 363 -standardin mukainen putoamissuojainjärjestelmä. Järjestelmän on taattava alle 6 kN:n putoamisenestovoima.
17. Jos kiinnityslaite ei ole ilmeisen hyvässä kunnossa tai jos asiasta on epäilystä tai jos laitetta on käytetty putoamisen pysäyttämiseen, kaikki asianomaiset laitteet tulee tarkastuttaa Tractel SAS:llä tai valtuutetulla ja pätevällä teknikolla, jonka tulee kirjallisesti hyväksyä laitteiden palautus käyttöön.

## 2. Määritelmät ja symbolit

### 2.1. Määritelmät

**”Valvoja”:** Henkilö tai osasto, joka on vastuussa tässä käyttöohjeessa kuvatun tuotteen hallinnasta ja käyttöturvallisuudesta.

**”Teknikko”:** Pätevä ja tuotteen hyvin tunteva henkilö, joka on vastuussa tässä käyttöohjeessa selostettujen huoltotoimien tekemisestä ja valtuutettu niihin.

**”Käyttäjät”:** Käyttäjä, joka osallistuu tuotteen käyttöön sen käyttötarkoituksen mukaisesti.

**”Henkilönsuojain”:** Putoamissuojain.

**”Liitin”:** Putoamissuojainjärjestelmän komponenttien välinen liitoselementti. Standardin EN 362 mukainen.

**”Putoamissuojainvaljaat”:** Valjaat, jotka on tarkoitettu pysäyttämään putoaminen. Koostuu hihnoista ja soljista. Niissä on putoamisen eston kiinnityspisteet, jotka on merkitty merkillä A, jos niitä voi käyttää yksin, tai merkillä A/2, jos niitä tulee käyttää yhdessä toisen A/2-pisteen kanssa. Standardin EN 361 mukainen.

**”Putoamissuojainlaite joustavalla kiinnityslinjalla”:** Alijärjestelmä, joka koostuu joustavasta kiinnityslinjasta (köysi), johteesta liikkuvasta liukutarraimesta automaattisella estojärjestelmällä, joka on kiinnitetty joustavaan kiinnityslinjaan, sekä liittimestä tai linjasta, jonka päässä on liitin.

**"Maksimikäyttökuorma":** Käyttäjän enimmäispaino tämän ollessa varustettuna tehtävän suorittamiseen tarvittavilla asianmukaisilla henkilönsuojaimilla, työvaatteilla, työkaluilla sekä osilla.

**"Putoamissuojainjärjestelmä":** Kokonaisuus, joka koostuu seuraavista osista:

- Putoamissuojainvaljaat.
- Kelautuva terrain tai nykyksenvaimennin tai liikkuva putoamissuojainlaite jäykällä kiinnitystuilla tai liikkuva putoamissuojainlaite joustavilla kiinnitystuilla.
- Ankkurointi.
- Liitoskomponentti.

**"Putoamissuojainjärjestelmän komponentti":** Yleisnimitys, joka viittaa johonkin seuraavista osista:

- Putoamissuojainvaljaat.
- Kelautuva terrain tai nykyksenvaimennin tai liikkuva putoamissuojainlaite jäykällä kiinnitystuilla tai liikkuva putoamissuojainlaite joustavilla kiinnitystuilla.
- Ankkurointi.
- Liitoskomponentti.

**"Asentaja":** Pätevä henkilö, joka vastaa käyttöohjeessa selostetun tuotteen asennuksesta.

## 2.2. Symbolit

 **"VAARA":** Rivin alussa viittaa ohjeisiin, jotka on tarkoitettu henkilövahinkojen välttämiseksi, mukaan lukien kuolema, vakava tai lievä loukkaantuminen, tai ympäristövahinkojen välttämiseksi.

 **TÄRKEÄÄ:** Rivin alussa viittaa ohjeisiin, jotka on tarkoitettu välttämään vika tai laitevahinko, joka ei suoraan vaaranna käyttäjän tai muiden henkilöiden henkeä tai terveyttä ja/tai joka ei aiheuta ympäristövahinkoja.

 **HUOMAUTUS:** Rivin alussa viittaa ohjeisiin, jotka on tarkoitettu takaamaan asennuksen, käytön tai huollon helpous ja tehokkuus.

 **ASIANMUKAINEN KÄYTTÖ:** Laitteen asianmukainen käyttö.

## 3. Toiminta ja kuvaus

Ovipalkki kiinnityspiste on väliaikainen ja siirrettävä kiinnitys laite. Tämä Tractel®-kiinnitys laite tarjoaa seuraavat edut: Ovipalkki on suunniteltu erityisesti kiinnitys laitteeksi, joka on luotettava ja nopea asentaa. Se asetetaan kahden riittävän vahvan ikkunan- tai ovenkarmin väliin. Tractel®-ovipalkki on

turvakiinnitys laite, johon voi kiinnittää kaksi käyttäjää, joista kumpikin painaa enintään 150 kg.

## 4. Vakiolaitteen kokoonpano

Ovipalkki kiinnityspiste on toimitussisältö:

- 2 suojavaippaa (kuva 1, kohta 1).
- 1 kiinteä pala (kuva 1, kohta 2).
- 1 kiristyspala (kuva 1, kohta 3).
- 1 liikkuva leuka (kuva 1, kohta 4).
- 1 indeksointivipu (kuva 1, kohta 5).
- 1 kiristysruuvi (kuva 1, kohta 6).
- 1 kiinteä leuka (kuva 1, kohta 7).
- 1 ohjainputki (kuva 1, kohta 8).
- 1 kiinnityspiste (kuva 1, kohta 9).
- 6 suojatulppaa (kuva 1, kohta 10).
- 40 indeksi aukkoa (kuva 1, kohta 11).
- 1 liikkuvan leuan rajoitin (kuva 1, kohta 12).
- Kiinnityslaitteen nimikilpi (kuva 1, kohta 13).
- Muovipussi, joka sisältää tämän asennus-, käyttö- ja huolto-ohjeen.

## 5. Tekniset tiedot

Mitat on määritetty kuvassa 3.

Paino: 9 kg

**Komponentit ja materiaalit:**

- suojavaippa ja suojatulpat: muovi
- kiinteä pala, kiristyspala ja indeksointivipu: galvanoitu teräs + muovitulppa
- liikkuva leuka: galvanoitu teräs
- kiristysruuvi: galvanoitu teräs + muovipyörä
- kiinteä leuka, ohjainputki ja kiinnityspiste: galvanoitu teräs.

## 6. Oheislaitteet

Jotta Tractel®-kiinnitys laitteiden turvallisuustoiminto toimii asianmukaisesti, niitä tulee käyttää kiinnityspisteeseen liitetyn putoamissuojaimen kanssa. Kiinnityslaitteeseen liittyvien henkilönsuojaimien tulee olla CE-sertifioituja ja valmistettu eurooppalaisen henkilönsuojainasetuksen 2016/425 mukaisesti. Tractel® jakelee henkilönsuojaimia, jotka täyttävät asetuksen vaatimukset ja ovat yhteensopivia Tractel®-kiinnitys laitteiden kanssa.



Tractel®-kiinnitys laitteita voidaan käyttää vain yhden tai kahden putoamissuojaimen kanssa henkilönsuojainasetuksen 2016/425 mukaisesti.

## 7. Alustava tutkimus

Jotta Tractel®-kiinnityslaitteet ja samalla koko putoamissuojajärjestelmä toimisivat oikein, on välttämätöntä noudattaa seuraavia kiinnityspisteen asennusrakenteita koskevia vaatimuksia.

Sen oven tai ikkunan karmien, johon kiinnityslaitte asennetaan, tulee kestää 14 kN:n kuormaa kussakin ovenkarmissa (kuva 4).

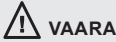

**VAARA**

Jos näissä tarkastuksissa havaitaan poikkeavuuksia, kiinnityslaitte tulee poistaa käytöstä. Kiinnityslaitteen käyttö tulee estää, ja pätevä teknikon tulee korjata se.

Mikäli oven tai ikkunan karmien ja/tai tukirakenteen vahvuudesta on epäilyksiä, materiaalien vahvuuteen erikoistuneen teknikon tulee suorittaa alustava tutkimus ennen kiinnityslaitteen asentamista. Tutkimuksen tukena tulee käyttää suunnittelutietoja, ja siinä tulee huomioida kaikki soveltuvat määräykset, toimialan käytännöt sekä tässä käyttöohjeessa annetut tiedot sekä kiinnityspisteen että kiinnityslaitteisiin liitettävien henkilönsuojaimien osalta. Tämä käyttöohje tulee tästä syystä luovuttaa teknikolle tai suunnitteluosastolle, joka vastaa alustavasta tutkimuksesta. Ennen kuin kiinnityslaitte asennetaan, asentajan tulee varmistaa, että oven tai ikkunan karmit ovat hyvässä kunnossa.



**VAARA**

Kahden ovipalkkikiinnityspisteen käyttäminen samassa ovi- tai ikkuna-aukossa on ankarasti kielletty. (Kuva 3)

## 8. Asennus

### 8.1. Alustavat vaatimukset

1. Kiinnityslaitteet tulee asentaa pätevä asentajan toimesta.
2. Kiinnityslaitteiden asennuksessa ja käytössä tulee noudattaa sen maan soveltuvia määräyksiä, jossa järjestelmä asennetaan.
3. Jos alustava tutkimustietopaketti on laadittu, asentajalla tulee olla se käytettävissään (§ 7).

### 8.2. Asennusta edeltävät tarkastukset

Ennen järjestelmän asennuksen aloittamista on tarkastettava seuraavat seikat:

Yleinen tarkastus:

1. Kaikki merkinnät ovat olemassa ja lukukelpoisia (ks. § 15).
2. Kiinnityslaitteen muodostavat eri komponentit ovat olemassa eikä niissä ole huomattavia merkkejä vääristymistä, kulumista ja/tai korroosiosta.
3. Kaikkia putoamissuojajärjestelmän komponentteja käytetään käyttöohjeidensa suositusten mukaisesti.
4. Kiinnityslaitteelle on suoritettu määräaikaistarkastus kuluneiden 12 kuukauden aikana.
5. Liikumavaran (kuva 4.3, kohta T) tulee olla yhteensopiva henkilön putoamissuojalaitteen kanssa.
6. Oven tai ikkunan karmien välinen etäisyys on yhteensopiva laitteen kanssa (kuva 2).
7. Liikkuva leuka (kuva 1, kohta 4) liukuu ja lukittuu oikein ohjainputkeen (kuva 1, kohta 8). Kiristysruuvi pyörii vapaasti koko kierron mitalta.
8. Putoamissuojajärjestelmän kulma ei todennäköisesti ole suurempi kuin 45° vaakatasoon nähden (kuva 4.3, kohta A).

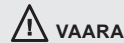

**VAARA**

Jos näissä tarkastuksissa havaitaan poikkeavuuksia, kiinnityslaitte tulee poistaa käytöstä. Kiinnityslaitteen käyttö tulee estää, ja pätevä teknikon tulee korjata se.

### 8.3. Asennus

Kiinnityslaitteet asennetaan kolmessa vaiheessa:

- Kiinnityslaitteen sulkeminen (kuva 6.1).
- Kiinnityslaitteen asentaminen ovi- tai ikkuna-aukkoon (kuva 6.2).
- Suorita tarkastus asennuksen jälkeen.

#### 8.3.1. Kiinnityslaitteen sulkeminen (kuva 6.1)

1. Ruuvaa kiristysruuvia (kuva 1, kohta 6) auki, kunnes kiristyspala (kuva 1, kohta 3) on kosketuksissa liikkuvan leuan (kuva 1, kohta 4) kanssa.
2. Vapauta liikkuva leuka (kuva 1, kohta 4) painamalla indeksointivipua (kuva 1, kohta 5).
3. Liu'uta liikkuvaa leukaa (kuva 1, kohta 4) sisään, kunnes se on tuettuna kiinnityspisteeseen.
4. Vapauta indeksointivipu (kuva 1, kohta 5) ja liu'uta liikkuvaa leukaa (kuva 1, kohta 4) ulos, kunnes liikkuva leuka lukittuu ohjainputken (kuva 1, kohta 8) ensimmäiseen indeksiaukkoon (kuva 1, kohta 11).



## VAARA

Tarkasta, että liikkuva leuka (kuva 1, kohta 4) on lukittu oikein ohjainputken (kuva 1, kohta 8) indeksointiaukkoon (kuva 1, kohta 11).

### 8.3.2. Kiinnityslaitteen asentaminen (kuva 6.2)

1. Aseta kiinteä leuka (kuva 1, kohta 7) kiinnityspalan (kuva 1, kohta 2) kautta oven karmin sisälle.
2. Työnnä ovipalkki oven karmin sivua vasten siten, että suojavaippa koskettaa oven karmin sivua.
3. Vapauta liikkuva leuka (kuva 1, kohta 4) painamalla indeksointivipua (kuva 1, kohta 5).
4. Liu'uta liikkuvaa leukaa (kuva 1, kohta 4) ulos, kunnes se tukeutuu toiseen oven karmiin.
5. Vapauta indeksointivipu (kuva 1, kohta 5) ja liu'uta liikkuvaa leukaa hieman sisäänpäin, kunnes se lukittuu ohjainputkeen (kuva 1, kohta 8).



**TÄRKEÄÄ:** Tarkasta, että kiristyspalan (kuva 1, kohta 3) ja oven karmin väli on alle 12 mm, kun kiinteä pala (kuva 1, kohta 2) on kosketuksissa oven karmin kanssa.

6. Pidä suojavaippa kosketuksissa oven karmin sivun kanssa ja ruuvaa kiristysruuvia (kuva 1, kohta 6), kunnes kiristyspala (kuva 1, kohta 3) on kosketuksissa oven karmin kanssa.
7. Kiristä kiristysruuvi tiukasti käsin ja tarkasta, että ovipalkki ei liiku.

=> Ovipalkki asennettu



**VAARA:** Kahden limittäisen ovipalkin asentaminen on ehdottomasti kielletty (kuva 5.3).



**VAARA:** sillä puolella, jolla käyttäjällä on putoamisvaara (kuva 5.2).

### 8.3.3. Tarkastus asennuksen jälkeen

Asentajan tulee tarkastaa seuraavat seikat:

Ovipalkki on kiristetty oikein karmiin ja suojavaippa (kuva 1, kohta 1) on hyvin kosketuksissa karmien sivuihin.

## 9. Järjestelmän käyttäminen

Kaikkien Tractel®-kiinnityslaitetta käyttävien käyttäjien tulee olla fyysisesti kykeneviä suorittamaan korkean paikan töitä. Lisäksi heidän on täytynyt saada tarvittava koulutus ennen käyttöä tämän käyttöohjeen edellyttämällä tavalla, mukaan lukien esittely vaarattomissa olosuhteissa käyttäen oheislaitteina käytettäviä henkilönsuojaimia.

Kiinnityspisteen liittämisen ja irrottamismenetelmä tulee selostaa huolellisesti. On varmistettava, että käyttäjä ymmärtää tämän menetelmän. Kuvaus henkilönsuojainliittimen asennuksesta on kuvassa 7. Siinä näkyy liitin avoimessa asennossa 1 sijoittamista varten sekä asennossa 2 suljettuna kiinnityspisteeseen. Käyttäjän turvallisuuden vuoksi uritetun lukitusmutterin tulee olla kokonaan ruuvattu sisään, kun se on liitetty. Kiinnityspisteen renkaan kanssa yhteensopivan vajjeriliittimen käyttäminen on tärkeää. Tätä laitetta saa käyttää putoamissuojaukseen enintään kahdelle henkilölle, ja maksimikäyttökuorma on 150 kg henkilöä kohden. Laitetta ei koskaan saa käyttää ripustusasteena. Tätä järjestelmää saa käyttää vain CE-sertifioitujen henkilönsuojaimien kanssa, jotka ovat kaikkien soveltuvien määräysten ja standardien mukaisia. Täydelliset putoamissuojainvaljaat ovat ainoa käyttäjän valjasjärjestelmä, jota saa käyttää kiinnityslaitteen kanssa.

Kiinnityslaitteen käytössä ei koskaan saa ylittää tässä käyttöohjeessa annettuja rajoja.

Ennen käyttöä käyttäjän tulee varmistaa seuraavat seikat:

Yleinen tarkastus

1. Kiinnityslaitte on silmämääräisesti hyvässä kunnossa (kuva 8).
2. Lämpötila on -35...+60 °C.
3. Kiinnityslaitteelle on suoritettu määräaikaistarkastus kuluneiden 12 kuukauden aikana.
4. Kiinnityslaitteen maksimikäyttökuorma on 150 kg. On tärkeää varmistaa asianomaisen komponentin käyttöohjeesta ennen käyttöä, että kaikki putoamissuojainjärjestelmän komponentit ovat yhteensopivia tämän kuorman kanssa. Jos näin ei ole, järjestelmän maksimikuormitus on sama kuin sen putoamissuojainjärjestelmän komponentin maksimikuormitus, jolla se on pienin.
5. Ovipalkki on kiristetty oikein karmiin ja suojavaippa (kuva 1, kohta 1) on hyvin kosketuksissa karmien sivuihin.
6. Ovipalkki on asennettu vastakkaiselle puolelle siihen puoleen nähden, jolla käyttäjällä on putoamisvaara.

Mikäli kiinnityslaitteessa havaitaan poikkeavuus tai vaurio, se tulee välittömästi poistaa alueelta ja korjata pätevän tekniikon toimesta.

Kiinnityslaitteen käytöstä vastuussa olevan valvojan tulee ryhtyä käyttäjän pelastustoimenpiteisiin, mikäli käyttäjä putoaa. Kaikkien muiden hätätilanteiden osalta valvojan tulee mahdollistaa käyttäjän evakuointi siten, että käyttäjän terveys ja turvallisuus huomioidaan.



## TÄRKEÄÄ

Käyttäjää ei saa milloinkaan irrottaa kiinnityslaitteesta tämän työskennellessä alueella, jolla on putoamisvaara.

Kun käyttäjä on vähintään kerran pudonnut kiinnityslaitteen ollessa käytössä, koko kiinnitysjärjestelmä ja putoamisen aikana käytössä olleet henkilönsuojaimet tulee tarkastaa pätevän teknikon toimesta. Tämän jälkeen teknikon tulee hyväksyä niiden palauttaminen käyttöön.

## 10. Purkaminen

Asentajan tulee tarkastaa seuraavat seikat ennen purkamistoimenpiteitä:

- Kaikkien soveltuvien määräysten edellyttämien turvallisuusvaatimusten tulee täytyä purkamisen aikana.

## 11. Oheislaitteet

EN 363 -standardin mukainen putoamissuojainjärjestelmä koostuu seuraavista elementeistä:

- kiinnitys (EN 795)
- päätyliitin (EN 362)
- putoamissuojainlaite (EN 353-1/2-EN355- EN360)
- liitin (EN 362)
- putoamissuojainvaljaat (EN 361).

**Muiden komponenttien kiinnittäminen on kielletty.**



## VAARA

Putoamissuojainjärjestelmän kanssa voidaan käyttää valjaina vain standardin EN 361 mukaisia putoamissuojainvaljaita.

## 12. Huolto ja säilytys

Jos kiinnityslaite on likainen, se tulee pestä puhtaalla kylmällä vedellä ja mahdollisesti herkille materiaaleille tarkoitetulla pesuaineella käyttäen synteettistä harjaa.

Jos kiinnityslaite kastuu käytön tai pesun aikana, se tulee jättää kuivumaan varjoon ja kausa lämmönlähteistä.

Katso kuva 9.

Kuljetuksen ja säilytyksen aikana laite on suojattava laittamalla se pakkaukseen, joka suojaa kosteudelta

ja kaikilta vaaroilta (suorat lämmönlähteet, kemialliset tuotteet, UV-säteily jne.).

## 13. Kielletty käyttö

On ehdottomasti kiellettyä:

1. Asentaa tämä laite tai käyttää sitä ilman asianmukaista valtuutusta, koulutusta ja hyväksyntää, tai jos sellaista ei ole, ilman valtuutetun, koulutetun ja hyväksytyyn henkilön valvontaa.
2. Käyttää tätä laitetta, jos sen merkintöjä ei voi lukea.
3. Asentaa tai käyttää tätä laitetta, ellei alustavia tarkastuksia ole suoritettu.
4. Käyttää tätä laitetta, jos sille ei ole tehty määräaikaistarkastusta kuluneiden 12 kuukauden aikana teknikon toimesta ja ilman tämän antamaa kirjallista lupaa jatkaa käyttöä.
5. Käyttää tätä laitetta vastoin tietoja, jotka on esitetty luvussa §. Käyttöikä.
6. Käyttää tätä laitetta putoamissuojainjärjestelmän useammalle kuin kahdelle käyttäjälle.
7. Käyttää tätä laitetta, jos käyttäjän paino varusteet mukaan lukien on yli 150 kg.
8. Käyttää tätä laitetta 100–150 kg:n kuormituksella (käyttäjä + varusteet + työkalut), jos jonkin putoamissuojainjärjestelmän elementin maksimikuormitus on pienempi.
9. Käyttää tätä laitetta voimakkaasti syövyttävässä tai räjähdysriskissä ympäristössä.
10. Käyttää tätä laitetta näissä käyttöohjeissa annetun lämpötilavälän ulkopuolella.
11. Käyttää tätä laitetta, jos käyttäjä ei ole hyvässä fyysisessä kunnossa.
12. Käyttää tätä laitetta, jos käyttäjä on raskaana.
13. Käyttää tätä laitetta, jos jonkin oheislaitteen turvatoiminto heikentää toisen oheislaitteen turvatoimintoa tai saattaa häiritä sitä.
14. Käyttää tätä laitetta materiaaliuormaan tai nostolaitteen kiinnittämiseen.
15. Suorittaa tämän laitteen korjaus- tai huoltotöitä ilman Tractelin® antamaa koulutusta ja kirjallista pätevyysvaltuutusta.
16. Käyttää tätä laitetta, jos se on puutteellinen, jos se on purettu aiemmin tai jos sen komponentteja on vaihtanut joku muu kuin Tractelin® valtuuttama henkilö.
17. Asentaa ovipalkki kiinnityspiste oviaukkoon, jonka karmi kestää alle 14 kN tai jos näin voi olettaa.
18. Asentaa tämä laite millään muulla kuin tässä käyttöohjeessa selostetulla tavalla.

19. Käyttää tätä laitetta, jos laitteessa on merkkejä poikkeavista vääristymistä tai kulumista.
20. Kiinnittää käyttäjä tähän laitteeseen millään muulla tavalla kuin käyttämällä kiinnityspistettä.
21. Käyttää tätä laitetta, jos etukäteen ei ole laadittu pelastussuunnitelmaa käyttäjän mahdollisen putoamisen varalta.
22. Käyttää tätä laitetta käyttäjän siirtymiskulmalle, joka on yli +/-20°.
23. Käyttää tätä laitetta, jos putoamissuojainjärjestelmän kulma on suurempi kuin 45° vaakatasoon nähden.
24. Asentaa tämä laite samalle puolelle ovea kuin jossa käyttäjällä on putoamisvaara.
25. Asentaa useita päällekkäisiä laitteita.
26. Käyttää tätä laitetta mihinkään muuhun tarkoitukseen kuin putoamissuojaimena käytettävän henkilösuojaimen kiinnityspisteenä.
27. Liittää kaksi liitintä toisiinsa. Molemmat liittimet tulee liittää tähän laitteeseen.
28. Käyttää tätä laitetta, jos se on pysäyttänyt putoamisen.

#### 14. Laitteen vaatimustenmukaisuus

TRACTEL SAS – RD 619 – Saint-Hilaire-sous-Romilly – F-10102 Romilly-sur-Seine – France, ilmoittaa, että tässä käyttöohjeessa selostetut turvalaitteet:

- ovat maaliskuussa 2016 annetun asetuksen (EU) 2016/425 mukaisia
- ovat täysin samanlaisia kuin henkilösuojaimet, jotka on varustettu CE-sertifiikatilla, jonka on myöntänyt Aliénor Certification - 21 rue Albert Einstein -86100 CHATELLERAULT - RANSKA, tunnusnumero 2754, ja testattu standardien 2012 EN 795 ja 2013 TS16415 mukaisesti
- ovat läpikäyneet Euroopan parlamentin ja neuvoston asetuksen 2016/425 liitteen VIII moduulin D mukaisen menettelyn ilmoitetun laitoksen valvonnassa: APAVE SUEUROPE SAS – CS 60193 – 13322 Marseille – Ranska, tunnusnumero 0082.

#### 15. Merkinnät

Kussakin tuotteessa on seuraavat merkinnät:

- a. Kauppanimi: Tractel®.
- b. Laitteen nimi.
- c. Viittauksen standardi.
- d. Tämän laitteen viite.
- e. CE-logo, jota seuraa numero 0082 eli tuotteen tuotannon valvonnasta vastaavan ilmoitetun hyväksytyt laitoksen numero.
- f. Valmistusvuosi ja -kuukausi.
- g. Sarjanumero.

- h: Symboli, joka kehottaa lukemaan käyttöohjeen ennen käyttöä.
- W: Maksimikäyttökuorma.
- p: Käyttäjien enimmäismäärä.
- aa: Seuraavan määräaikaistarkastuksen päivämäärä.
- ae: Ensimmäinen käyttöönottopäivämäärä.
- af: Henkilökohtainen putoamisenestolaiteen kiinnityslaite.
- o: Vähimmäismurtumiskuorma.

#### 16. Määräaikaistarkastus ja korjaus

Vuosittainen määräaikaistarkastus on pakollinen, mutta määräaikaistarkastus voidaan suorittaa useamminkin käytön tiheydestä, ympäristön olosuhteista tai yhtiön tai käyttömaan määräyksistä riippuen.

Määräaikaistarkastukset tulee suorittaa valtuutetun ja pätevän teknikon toimesta asiakirjassa "Tractelin® henkilösuojainten tarkastusohjeet" olevien valmistajan ohjeiden mukaisesti.

Määräaikaistarkastuksiin kuuluu olennaisena osana tuotteen merkintöjen luettavuuden tarkastus.

Kun määräaikaistarkastus on suoritettu, tarkastuksen suorittaneen pätevän ja valtuutetun teknikon tulee hyväksyä palauttaminen käyttöön kirjallisesti. Tuotteen palauttaminen käyttöön tulee kirjata tarkastuslomakkeeseen, joka on tämän käyttöohjeen keskellä. Tarkastuksista tulee pitää kirjaa tuotteen koko elinkaaren ajan aina siihen asti kunnes tuote kierrätetään.

Kun tämä tuote on pysäyttänyt putoamisen, sille täytyy tehdä näiden ohjeiden mukainen määräaikaistarkastus. Tuotteen tekstiilikomponentit tulee vaihtaa, vaikka niissä ei olisi silmämääräisesti havaittavia muutoksia.

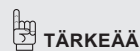

#### TÄRKEÄÄ

Käyttäjän turvallisuus liittyy kiinteästi laitteen tehokkuuden ja kestävyysyden ylläpitämiseen.

#### 17. Käyttöikä

Tekstiilistä valmistetut TRACTEL®-henkilösuojalaitteet, kuten valjaat, hihnat, köydet ja nykäyksenvaimentimet, mekaaniset TRACTEL®-henkilösuojalaitteet, kuten stopcable™- ja stopfor™-tarraimet ja kelautuvat blocfor™-tarraimet, sekä TRACTEL®-turvavaijerit ovat valmiita käyttöön rajoituksetta valmistuspäivästä lähtien seuraavilla ehdoilla:

- Normaali käyttö tämän käyttöohjeen käyttösuositusten mukaisesti.

- Määräaikaistarkastus tehdään vähintään kerran vuodessa hyväksytyn ja pätevän teknikon toimesta. Määräaikaistarkastuksen jälkeen henkilönsuojaimet tulee kirjallisesti hyväksyä palautettavaksi käyttöön.
- Tässä käyttöohjeessa olevia säilytys- ja kuljetusohjeita noudatetaan tarkasti.
- Yleisesti ottaen niiden käyttöikä voi olla yli 10 vuotta edellyttäen, että yllä olevia käyttöehtoja noudatetaan.

## 18. Poistaminen käytöstä

Kun tuote hävitetään, kaikki komponentit on ensin kierrätettävä erottelemalla ne metallisiin ja synteettisiin materiaaleihin. Nämä materiaalit voidaan kierrättää erityislaitoksissa. Kun tuote hävitetään, komponenttien purkaminen ja erottaminen tulee tehdä asianmukaisesti koulutetun henkilön toimesta.

Valmistajan nimi ja osoite:

Tractel SAS – RD 619 – BP 38  
Saint-Hilaire-sous-Romilly  
10102 Romilly-sur-Seine  
France

FI



## 1. Generel advarsel

1. Før udstyret tages i anvendelse og for at sikre, at brugen af udstyret er sikker og effektiv, er det vigtigt, at den tilsynsførende er korrekt uddannet i brugen af udstyret og har læst og forstået informationen i den manual, som TRACTEL SAS har udleveret. Denne manual skal opbevares og være tilgængelig for alle operatører. Ekstra eksemplarer udleveres på forespørgsel.
2. Før anvendelse er det strengt nødvendigt at være instrueret i brugen af denne sikkerhedsanordning. Undersøg det tilknyttede udstyrs tilstand og kontroller, at der er tilstrækkelig med frirum.
3. Dette udstyr må kun bruges af en kompetent og uddannet person eller under opsyn af en kompetent og uddannet person.
4. Der må ikke foretages ændringer eller tilføjelser til udstyret uden forudgående tilladelse hertil af TRACTEL SAS. Udstyret skal transporteres og opbevares i sin oprindelige emballage.
5. Den maksimale driftsbelastning for dette udstyr er 150 kg.
6. Hvis operatørens vægt plus vægten af dennes udstyr og værktøj er på mellem 100 kg og 150 kg, skal du sikre dig, at den samlede vægt (operatør + udstyr + værktøj) ikke overstiger den maksimale driftsbelastning for hvert enkelt element i faldsikringssystemet.
7. Såfremt du har ansvaret for at overlade udstyret til en medarbejder eller tilsvarende person, skal du sikre dig, at gældende bestemmelser i arbejdsmiljølovgivningen er overholdt.
8. Operatøren skal være i god fysisk og psykisk form under brug af dette udstyr. Hvis der er tvivl om dette, skal du rådføre dig med vedkommendes egen eller virksomhedens læge. Gravide kvinder må ikke bruge udstyret.
9. Dette udstyr må ikke bruges ud over de tilladte belastninger og det må ikke bruges i nogen anden situation end den, det er designet til: (jf. § "Funktion og beskrivelse").
10. Det anbefales, at dette udstyr udleveres til hver enkelt operatør personligt, især hvis dette er en medarbejder.
11. Før brug af et EN 363 faldsikringsudstyr, skal den tilsynsførende kontrollere, at alle komponenterne fungerer korrekt: sikkerhedssystem, låsesystem. Ved opsætning er det vigtigt at sikre, at der ikke opstår en forringelse af sikkerhedsfunktionerne.
12. I et faldsikringssystem er det inden hver brug afgørende at kontrollere frirummet under operatøren på arbejdsstedet, således at der, hvis personen falder, ikke er risiko for at personen rammer jorden eller en forhindring i personens faldbane.

13. En faldsikringssele er det eneste beskyttelsesudstyr til kroppen, som det er tilladt at bruge i et faldsikringssystem.
14. Det er væsentligt for operatørens sikkerhed, at anordningen eller forankringspunktet er placeret korrekt og at arbejdet udføres på en måde, der i videst muligt omfang reducerer risikoen for fald fra højden.
15. Hvis dette produkt videresælges til et andet land end det land, det primært er beregnet til at sælges i, skal forhandleren af hensyn til operatørens sikkerhed udlevere: Brugsanvisning, instruktioner for vedligeholdelse, periodiske kontroller og reparation, alt sammen skrevet på sproget i det land, hvor udstyret skal anvendes.
16. Operatøren skal være udstyret med et faldsikringssystem i overensstemmelse med EN 363. Systemet skal garantere en faldhindrende kraft på mindre end 6 kN.
17. Hvis forankringsenheden ikke ser ud til at være i god stand, hvis der er tvivl, eller hvis den har været brugt til at standse et fald, skal alt pågældende udstyr kontrolleres af Tractel SAS eller af en autoriseret og kompetent tekniker. Denne skal skriftligt give tilladelse til, at det kan anvendes igen.

## 2. Definitioner og piktogrammer

### 2.1. Definitioner

**"Tilsynsførende"**: Person eller afdeling som er ansvarlig for forvaltningen og brugssikkerheden af produktet beskrevet i nærværende manual.

**"Tekniker"**: Kvalificeret person, som varetager de vedligeholdelsesopgaver, der er beskrevet og autoriseret i brugermanualen. Teknikeren er kompetent og kender produktet.

**"Operatør"**: En person, der bruger produktet på den måde, som det er beregnet til at bruges.

**Personligt beskyttelsesudstyr**: Personligt beskyttelsesudstyr, der beskytter mod fald fra højden.

**"Forbindelsesled"**: Forbindelselement mellem komponenter i et faldsikringssystem. Det er i overensstemmelse med EN 362-standarden.

**"Faldsikringssele"**: Faldsikringssele er designet til at standse fald. Den består af stropper og spænder. Den har tilkoblingspunkter til sikring mod fald mærket med et A, hvis de kan bruges alene, eller mærket med A/2 hvis de skal bruges sammen med et andet A/2-punkt. Den overholder EN 361-standarden.

DK

**"Faldsikring inklusive en fleksibel forankringsline":** Delsystemet består af en fleksibel forankringsline (tov), en faldsikring med skinnesystem, der har et automatisk blokeringsystem fastgjort til den fleksible forankringsline, samt et forbindelsesled eller en line afsluttet med et forbindelsesled.

**"Maksimal brugsbelastning":** Operatørens maksimale vægt, når personen er udstyret med det korrekte personlige beskyttelsesudstyr, arbejdstøj, værktøj og de dele, der skal bruges for at udføre den planlagte opgave.

**"Faldsikringssystem":** Sættet er sammensat af følgende elementer:

- Faldsikringssele.
- Faldblok eller fald dæmper, eller mobil anordning til forhindring af fald med faste sikringsstøtter eller mobil anordning til forhindring af fald med fleksible sikringsstøtter.
- Forankring.
- Forbindelseskomponent.

**"Komponent i faldsikringssystemet":** Generisk term, som definerer et af følgende elementer:

- Faldsikringssele.
- Faldblok eller fald dæmper, eller mobil anordning til forhindring af fald med faste sikringsstøtter eller mobil anordning til forhindring af fald med fleksible sikringsstøtter.
- Forankring.
- Forbindelseskomponent.

**"Installatør":** Kvalificeret person med ansvar for installation af det produkt, som er beskrevet i manualen.

## 2.2. Piktogrammer



**"FARE":** Er placeret i begyndelsen af et afsnit og refererer til anvisninger, der er beregnet til at undgå kvæstelser af personer, herunder livsfarlige, alvorlige eller lettere kvæstelser samt skader på miljøet.



**"VIGTIGT":** Er placeret i begyndelsen af et afsnit og refererer til anvisninger, der er beregnet til at undgå svigt eller beskadigelser af udstyret, men som ikke er direkte livsfarlige eller sundhedsfarlige for operatøren eller andre personer og/eller ikke risikerer at forårsage skader på miljøet.



**"BEMÆRK":** Er placeret i begyndelsen af et afsnit og refererer til anvisninger, der er beregnet til at gøre en installation, en anvendelse eller en vedligeholdelsesopgave mere effektiv eller praktisk.



**KORREKT BRUG:** Korrekt brug af udstyret.

## 3. Funktioner og beskrivelse

Dørkarmankeret er en midlertidig og bærbar forankringsanordning. Denne Tractel®-forankringsanordning giver følgende fordele: Karmankeret er specielt designet til at skabe et pålideligt forankringspunkt, der hurtigt kan installeres. Den placeres mellem to tilstrækkeligt kraftige vindues- eller dørkarne. Tractel® Dørkarmankeret er en sikkerhedsforankring til fastgørelse af 2 operatører, der hver vejer 150 kg.

## 4. Sammensætning af en standard enhed

Pakken med dørkarmankeret indeholder:

- 2 endebeskyttelses kapper (fig. 1, del 1).
- 1 fast plade (fig. 1, del 2).
- 1 justerbar plade (fig. 1, del 3).
- 1 justerbar klo (fig. 1, del 4).
- 1 positioneringshåndtag (fig. 1, del 5).
- 1 spændeskruer (fig. 1, del 6).
- 1 fast klo (fig. 1, del 7).
- 1 stang (fig. 1, del 8).
- 1 forankringspunkt (fig. 1, del 9).
- 6 beskyttelseshætter (fig. 1, del 10).
- 40 positioneringshuller (fig. 1, del 11).
- 1 Endestop for justerbar klo (fig. 1, del 12).
- Typeskilt for forankringsanordningen (fig. 1, del 13).
- En plastikpose indeholdende denne installations-, betjenings- og vedligeholdelsesmanual.

## 5. Tekniske specifikationer

Dimensionerne er udspecificeret i figur 3.  
Vægt: 9 kg

### Komponenter og materialer:

- Beskyttelseskapper og beskyttelseshætter: Plast
- Fast plade, justerbar plade og positioneringshåndtag: Galvaniseret stål + plathætte
- Justerbar klo: Galvaniseret stål
- Spændeskruer: Galvaniseret stål + plasthjul
- Fast klo, stang og forankringspunkt: Galvaniseret stål

## 6. Tilhørende udstyr

For at opretholde sikkerhedsfunktionen skal Tractel®-forankringsanordningerne bruges sammen med personligt beskyttelsesudstyr (PPE) beregnet til faldsikring og det fastgøres til forankringspunktet. Det personlige beskyttelsesudstyr der bruges med forankringsanordningen, skal være CE-certificeret, fremstillet i overensstemmelse med den europæiske PPE-forordning 2016/425. Tractel® leverer et udvalg

af personligt beskyttelsesudstyr, der opfylder kravene i denne forordning og er kompatible med Tractel®-forankringsenhederne.



**FARE**

Tractel®-forankringsanordningerne kan kun bruges med 1 eller 2 sæt personligt beskyttelsesudstyr beregnet til faldsikring i henhold til betingelserne i forordning (EU) 2016/425.

## 7. Forundersøgelse

Følgende krav til forankringspunktets installation skal overholdes, for at sikre korrekt anvendelse af Tractel®-forankringsanordningerne, og i forlængelse heraf hele faldsikringssystemet.

Dendør-ellervindueskarm, som forankringsanordningen monteres på, skal kunne klare en belastning på 14 kN (fig. 4).



**FARE**

Hvis der observeres en uregelmæssighed i løbet af disse kontroller, skal forankringsanordningen tages ud af brug og fjernes for at forhindre enhver brug, og bør herefter repareres af en kvalificeret tekniker.

I tilfælde af tvivl om styrken af dørens eller vinduets karme og/eller den bærende konstruktion, skal der først udføres en forundersøgelse af en specialiseret tekniker, der har kvalificeret viden inden for materialestyrke, før forankringsanordningen installeres. Undersøgelsen skal underbygges med et notat, og tage hensyn til alle gældende regler, handelspraksis og oplysningerne i denne manual, både med hensyn til forankringspunktet og det personlige beskyttelsesudstyr, som vil blive fastgjort til forankringsanordningerne. Denne manual skal derfor udleveres til den ansvarlige tekniker eller ingeniøraftdeling som forestår forundersøgelsen. Inden montering af forankringsanordningen skal installatøren sikre sig, at de 2 dør- eller vindueskarme er i god stand.



**FARE**

Samtidig brug af 2 dørstangsforankringer på samme dør eller vinduesåbning er strengt forbudt. (Fig.3)

## 8. Montering

### 8.1. Indledende krav

1. Forankringsanordningerne skal installeres af en kvalificeret installatør.
2. Forankringsanordningerne må kun installeres og bruges i overensstemmelse med de gældende regler i det land, hvor systemet er installeret.
3. Hvis der er udarbejdet forundersøgelingsdata, skal installatøren have udleveret disse data (§ 7).

### 8.2. Indledende kontrol før installation

Før du begynder at installere systemet, skal følgende kontrolleres:

Generel kontrol:

1. Alle markeringer er til stede og er læselige (se § 15).
2. De forskellige komponenter, der udgør forankringsanordningen, er til stede og viser ingen væsentlige tegn på deformation, slid og/eller korrosion.
3. Alle komponenter i faldsikringssystemet anvendes i overensstemmelse med anbefalingerne i deres respektive manualer.
4. Forankringsanordningen har været omfattet af et periodisk eftersyn i løbet af de seneste 12 måneder.
5. Frihøjden (fig. 4.3, del T) skal være i overensstemmelse med personens faldsikringsudstyr.
6. Afstanden mellem dørkarmen eller vinduet skal være i overensstemmelse med udstyret (fig. 2).
7. Den justerbare klo (fig. 1, del 4) glider og låser korrekt på stangen (fig. 1, del 8). Spændeskruen kan frit drejes i hele sin længde.
8. Vinklen på faldsikringssystemet kommer ikke til at overstige 45° i forhold til vandret (fig. 4.3, del A).



**FARE**

Hvis der observeres en uregelmæssighed i løbet af disse kontroller, skal forankringsanordningen tages ud af brug og fjernes for at forhindre enhver brug, og bør herefter repareres af en kvalificeret tekniker (se § 11-3).

### 8.3. Montering

Forankringsanordningerne installeres i 3 trin:

- Lukning af forankringsanordningen (fig. 6.1).
- Installation af forankringsanordningen på dør- eller vinduesåbning (fig. 6.2).

– Kontrol efter installation.

### 8.3.1. Lukning af forankringsanordningen (fig. 6.1)

1. Skru spændeskruen ud (fig. 1, del 6), indtil spændepuden (fig. 1, del 3) er i kontakt med den justerbare klo (fig. 1, del 4).
2. Frigør den justerbare klo (fig. 1, del 4) ved at trykke på positioneringshåndtaget (fig. 1, del 5).
3. Skyd den justerbare klo ind (fig. 1, del 4), indtil den rammer forankringspunktet.
4. Slip positioneringshåndtaget (fig. 1, del 5), og skyd den justerbare klo ud (fig. 1, del 4), indtil den justerbare klo låser på det første positioneringshul (fig. 1, del 11) i styrerøret (fig. 1, del 8).



#### FARE

Kontroller, at den justerbare klo (fig. 1, del 4) er korrekt låst i et positioneringshul (fig. 1, del 11) i stangen (fig. 1, del 8)

### 8.3.2. Installering af forankringsanordningen (fig. 6.2)

1. Placer den faste klo (fig. 1, del 7) via den faste plade (fig. 1, del 2) inden for den første karm på døren.
2. Skub dørkarmstangen mod dørkarmenes sider, med den beskyttende kappe i kontakt med dørkarmenes sider.
3. Frigør den justerbare klo (fig. 1, del 4) ved at trykke på positioneringshåndtaget (fig. 1, del 5).
4. Skyd den justerbare klo ud (fig. 1, del 4), indtil den rammer den anden dørkarm.
5. Slip positioneringshåndtaget (fig. 1, del 5), og skyd den justerbare klo lidt indad, indtil den låser sig fast på stangen (fig. 1, del 8).



**VIGTIGT:** Kontroller, at afstanden mellem spændepladen (fig. 1, del 3) og dørkarmen er mindre end 12 mm, når den faste plade (fig. 1, del 2) er i kontakt med dørkarmen.

6. Sørg for, at beskyttelseskappen er i kontakt med dørkarmenes sider og skru spændeskruen (fig. 1, del 6), indtil spændepuden (fig. 1, del 3) er i kontakt med dørkarmen.
7. Spænd spændeskruen godt fast manuelt og kontroller, at dørkarmstangen ikke bevæger sig.  
=> Dørkarmstang monteret



**FARE:** Det er strengt forbudt at installere 2 overlappende dørkarmstænger ( Fig. 5.3).



**FARE:** på den side, hvor operatøren har risiko for at falde (fig. 5.2).

### 8.3.3. Kontrol efter installation

Installatøren skal kontrollere, at:

Dørkarmstangen er korrekt spændt fast på karmene, og beskyttelseskappen (fig. 1, del 1) har god kontakt med siden af karmene.

## 9. Brug af systemet

Alle operatører, der skal anvende en Tractel®-forankringsanordning, skal fysisk være i stand til at udføre arbejde i højden og skal have modtaget den nødvendige uddannelse før brug som krævet i denne manual, med demonstration under risikofrie forhold ved brug af det tilhørende personlige beskyttelsesudstyr.

Fastgørelses- og frigørelsesmetoden for det sikrende forankringspunkt skal forklares omhyggeligt, og operatørens forståelse af praksis skal kunne dokumenteres. Beskrivelsen af installationen af det personlige beskyttelsesudstyrs forbindelsesled er vist i fig. 7, hvor forbindelsesledet ses i åben position 1 før placering og i position 2 fastgjort til det sikrende forankringspunkt. Af hensyn til operatørens sikkerhed skal den riflede låsemøtrik skrues helt i, når den fastgøres. Det er vigtigt at bruge et kabelforbindelsesled, der er kompatibelt med ringen på forankringspunktet. Dette udstyr må kun bruges til faldsikring for maksimalt to operatører med en maksimal driftsbelastning på 150 kg hver, og må aldrig anvendes som ophængningspunkt. Dette system må kun bruges med CE-certificeret personligt beskyttelsesudstyr, der er i overensstemmelse med alle gældende regler og standarder. En komplet fuldkrop faldsikringssele er den eneste type faldsele, der er tilladt til brug sammen med en forankringsanordning.

Forankringsanordningen må aldrig bruges ud over de begrænsninger, der er angivet i denne manual.

Før enhver brug skal operatøren sikre sig, at:

Generel kontrol

1. Forankringsanordningen er visuelt i god stand (fig.8).
2. Temperaturen er mellem -35 °C og +60 °C.
3. Forankringsanordningen har været omfattet af et periodisk eftersyn i løbet af de seneste 12 måneder.
4. Den maksimale driftsbelastning af forankringsanordningen er 150 kg. Før brug er det vigtigt at sikre sig, at alle komponenter i faldsikringssystemet er kompatible med denne belastning, ved at rådføre sig med manualen for hver komponent. Hvis det ikke er tilfældet, svarer den maksimale belastning til det, der gælder for det element i faldsikringssystemet, der har den laveste maksimale brugsbelastning.

5. Dørkarmstangen er korrekt spændt fast på karmene, og beskyttelseskappen (fig. 1, del 1) har god kontakt med siden af karmene.
6. Dørkarmstangen monteres på modsatte side af, hvor risikoen er for, at operatøren falder.

I tilfælde af at der ses en uregelmæssighed eller skade på forankringsanordningen, skal den straks fjernes fra området og repareres af en kvalificeret tekniker.

Den tilsynsførende, der er ansvarlig for brugen af forankringsanordningen, skal sørge for at have en retningsprocedure klar, hvis en operatør falder. Det skal i alle andre nødsituationer gøres muligt at evakuere operatøren under forhold, der er kompatible med operatørens helbred og sikkerhed.



### VIGTIGT

Operatøren må på intet tidspunkt frigøres fra forankringsanordningen, såfremt der arbejdes i et område, hvor der er risiko for fald.

Hvis forankringsanordningen har været i funktion da en operatør falder, skal hele forankringssystemet og det personlige beskyttelsesudstyr, der har været berørt af faldet, inspiceres før det tages i brug igen. Dette skal udføres af en tekniker, der er kvalificeret til opgaven.

## 10. Demontering

Inden enhver demonteringsprocedure skal installatøren kontrollere følgende:

- Alle betingelser, der vedrører sikkerheden under demonteringsproceduren, som påkrævet i de gældende regler, skal være opfyldt.

## 11. Tilhørende udstyr

Et EN 363 faldsikringsystem består af følgende elementer:

- En forankring (EN 795).
- Et forbindelsesled i enden (EN 362).
- En faldsikringsanordning (EN 353-1/2-EN35- EN360).
- Et forbindelsesled (EN 362).
- En faldsele (EN 361).

**Alt øvrigt tilbehør er forbudt.**



### FARE

En EN 361-faldsele er det eneste beskyttelsesudstyr til kroppen, der er godkendt til brug i et system til forebyggelse af fald.

## 12. Vedligeholdelse og opbevaring

Hvis en forankringsanordning er snavset, så vask den med rent koldt vand. Brug eventuelt et rengøringsmiddel til sarte stoffer sammen med en syntetisk børste.

Hvis forankringsanordningen er gennemblødt efter brug eller afvaskning, skal den tørre naturligt i skyggen og i afstand fra enhver varmekilde.

Se fig. 9.

Under transport og opbevaring skal udstyret beskyttes i en emballage, der beskytter mod fugt og enhver fare (direkte varmekilde, kemiske produkter, UV stråler osv.).

## 13. Advarsler mod forkert brug

Det er strengt forbudt:

1. At installere eller bruge dette udstyr uden rette autorisation, uddannelse og anerkendelse eller, hvis dette ikke sker, uden tilsyn af en autoriseret, uddannet, anerkendt og kompetent person.
2. At bruge dette udstyr, hvis mærkningen ikke er læselig.
3. At installere eller bruge dette udstyr uden først at have udført de indledende kontroller.
4. At bruge dette udstyr, hvis det ikke har været genstand for en periodisk kontrol i under 12 måneder af en tekniker, der har givet skriftlig tilladelse til at anvende det igen.
5. At bruge dette udstyr på en måde, der er i modstrid med oplysningerne anført i afsnittet "§. Levetid".
6. At bruge dette udstyr som et faldsikringsystem til mere end 2 operatører.
7. At bruge dette udstyr med en person, hvis vægt, inklusive udstyr, er større end 150 kg.
8. At bruge dette udstyr med en belastning på mellem 100 kg og 150 kg (samlet vægt af operatøren, dennes udstyr og værktøj), hvis en komponent i faldsikringsystemet har en lavere maksimal brugsbelastning.
9. At bruge dette udstyr i en meget ætsende eller eksplosiv atmosfære.
10. At bruge dette udstyr udenfor det temperaturområde, der er specificeret i denne manual.
11. At bruge dette udstyr, hvis man ikke er i god fysisk form.
12. At bruge dette udstyr, hvis man er gravid.
13. At bruge dette udstyr, hvis sikkerhedsfunktionen på et af de tilknyttede elementer er påvirket eller

forstyrret af sikkerhedsfunktionen på et andet element;

14. At bruge dette udstyr til at sikre belastningen fra et materiale eller til at fastgøre et løfteudstyr.
15. At foretage reparationer eller vedligeholdelse på dette udstyr uden først at være uddannet og kvalificeret dertil med en skriftlig erklæring fra Tractel®;
16. At bruge dette udstyr, hvis det ikke er komplet, hvis det er blevet skilt ad, eller hvis komponenterne er blevet udskiftet af en person, der ikke er autoriseret af Tractel®;
17. At installere dørkarmstangens forankringspunkt i en døråbning, hvis karme hver har en modstand på mindre end 14 kN eller antaget som sådan.
18. At installere dette udstyr på anden måde end beskrevet i denne manual;
19. At bruge dette udstyr, hvis enheden viser tegn på unormal deformation eller slid.
20. At fastspænde dig selv til dette udstyr på nogen anden måde end ved brug af forankringspunktet.
21. At bruge dette udstyr, hvis der ikke på forhånd er udarbejdet en retningsplan til at håndtere det, hvis en operatør falder.
22. At bruge dette udstyr til en operatør, der har en forskydningsvinkel på større end +/-20°.
23. At bruge dette udstyr, hvis vinklen på faldsikringsystemet er større end 45° i forhold til vandret.
24. At installere dette udstyr på samme side af døren, hvor operatøren har risiko for at falde.
25. At installere mere end et udstyr ovenpå hinanden.
26. At bruge dette udstyr til noget andet brug end som forankringspunkt for et personligt faldsikringsbeskyttelsesudstyr.
27. At fastgøre 2 forbindelsesled til hinanden. Begge forbindelsesled skal fastgøres til forankringspunktet på dørkarmstangen.
28. At bruge dette udstyr, hvis det har forhindret et fald fra en højde.

## 14. Udstyrets overensstemmelse

TRACTEL SAS. RD 619 – Saint-Hilaire-sous-Romilly – F-10102 Romilly-sur-Seine – FRANKRIG, erklærer hermed, at sikkerhedsudstyret beskrevet i denne manual,

- er i overensstemmelse med bestemmelserne i Europa-Parlamentets og Rådets forordning (EU) 2016/425 af 9. marts 2016,
- er identisk med det personlige beskyttelsesudstyr, der har været genstand for "CE" typeundersøgelsescertifikatet udstedt af Aliéon

Certification - 21 rue Albert Einstein -86100 CHATELLERAULT - FRANKRIG, identificeret ved nummer 2754, og testet i henhold til standard 2012 EN 795 og 2013 TS16415,

- er underkastet fremgangsmåden, der henvises til i bilag VIII til EU-parlamentets forordning (EU) 2016/425, Modul D, under kontrol af et prøvningsinstitut: APAVE SUDEUROPE SAS – CS 60193 – 13322 Marseille – Frankrig, identificeret ved nummer 0082.

## 15. Mærkning

Mærkningen på hvert produkt angiver:

- a. Handelsnavnet: Tractel®.
- b. Navnet på dette udstyr.
- c. Den refererede standard.
- d. Dette udstyrs reference.  
CE-logoet efterfulgt af nummeret 0082, som er identificeringsnummeret på det prøvningsinstitut, der har varetaget produktionskontrollen.
- f. Fabrikationsår og måned.
- g. Serienummeret
- h: Et piktogram der viser, at manualen skal læses før brug.
- W: Maksimal brugsbelastning.
- p: Maksimalt antal operatører.
- aa. Dato for næste regelmæssige inspektion.
- ae. Dato for første ibrugtagning.
- af. Forankringsanordning til faldsikring af person.
- o: Min. brudbelastning.

## 16. Periodisk kontrol

En årlig periodisk inspektion er obligatorisk, men afhængig af brugsfrekvensen, de miljømæssige forhold og virksomhedens eller brugslændets regler og bestemmelser, kan denne regelmæssige kontrol udføres oftere.

Regelmæssige inspektioner bør udføres af en autoriseret og kompetent tekniker i overensstemmelse med producentens instruktioner, der er gengivet i filen "Tractel®PPE inspektionsinstruktioner".

Læseligheden af produktets mærkning udgør en del af denne regelmæssige kontrol.

Efter afslutning af det regelmæssige eftersyn, skal frigivelsen til brug angives skriftligt af den autoriserede og kompetente tekniker, der udførte inspektionen. Produktets frigivelse til brug skal optegnes på kontrolarket, der er placeret midt i denne manual. Denne inspektionsjournal skal opbevares i hele produktets livscyklus, indtil det sendes til genbrug.

Når dette produkt har hindret et fald, skal det gennemgå regelmæssig kontrol, som beskrevet i nuværende

afsnit. Produktets tekstilkomponenter skal skiftes, selvom de måske ikke viser nogen synlige forandringer.



### VIGTIGT

Operatørens sikkerhed er tæt forbundet med vedligeholdelsen af udstyrets effektivitet og modstand.

## 17. Levetid

Personligt beskyttelsesudstyr i tekstiler fra TRACTEL® såsom seler, liner, tove og absorbere, mekanisk personligt beskyttelsesudstyr fra TRACTEL® såsom stopcable™ og stopfor™ faldsikringer og blocfor™ faldblokke samt TRACTEL® livlinier er anvendelige under betingelse af, at de siden deres fremstillingsdato har været genstand for:

- Normal brug i overensstemmelse med anbefalingerne for brug i denne manual.
- En regelmæssig inspektion, som skal udføres mindst 1 gang om året af en autoriseret og kompetent tekniker. Efter udførelsen af denne regelmæssige inspektion, skal det personlige beskyttelsesudstyr skriftligt erklæres egnet til frigivelse til brug.
- Streng overholdelse af opbevarings- og transportbetingelserne i den aktuelle manual.
- Som hovedregel og under forudsætning af anvendelsen af brugsbetingelserne ovenfor, kan levetiden overstige 10 år.

## 18. Udtagning af brug

Ved bortskaffelse af produktet skal alle komponenter genbruges ved først og fremmest at sortere dem i metal- og syntetiske materialer. Disse materialer skal afleveres på en specialiseret genbrugsstation. Når produktet bortskaffes, afmonteres og komponenterne sorteres, skal dette udføres af en uddannet person.

Producentens navn og adresse:

Tractel SAS - RD 619 - BP 38  
Saint Hilaire sous Romilly  
10102 Romilly sur Seine  
Frankrig

## 1. Ogólne ostrzeżenie

1. Przed rozpoczęciem użytkowania tego wyposażenia, aby zapewnić jego bezpieczne i wydajne użytkowanie, nadzorca musi odbyć szkolenie z obsługi tego wyposażenia i zapoznać się z informacjami podanymi w instrukcji dostarczonej przez firmę TRACTEL SAS. Instrukcja ta musi być przechowywana w miejscu dostępnym dla wszystkich operatorów. Na żądanie mogą zostać dostarczone dodatkowe egzemplarze.
2. Przed rozpoczęciem użytkowania tego sprzętu zabezpieczającego należy koniecznie przejść przeszkolenie w zakresie jego obsługi. Należy sprawdzić stan powiązanego wyposażenia i upewnić się, że wysokość w świetle jest wystarczająca.
3. Z wyposażenia mogą korzystać wyłącznie przeszkolone i wykwalifikowane osoby lub osoby pod nadzorem przeszkolonego i wykwalifikowanego personelu.
4. Jakakolwiek modyfikacja lub dodawanie elementów do sprzętu nie może się odbywać bez uprzedniej pisemnej zgody firmy TRACTEL SAS. Sprzęt musi być transportowany i przechowywany w swoim oryginalnym opakowaniu.
5. Maksymalne obciążenie robocze dla tego sprzętu wynosi 150 kg.
6. Jeżeli masa operatora powiększona o masę wykorzystywanego sprzętu i oprzyrządowania wynosi od 100 kg do 150 kg, należy koniecznie upewnić się, że masa całkowita (operator + sprzęt + oprzyrządowanie) nie przekracza maksymalnego obciążenia roboczego każdego z elementów tworzących system zatrzymywania upadków.
7. Jeśli ten sprzęt powierzany jest pracownikowi lub osobie współpracującej, należy stosować się do odpowiednich przepisów dotyczących zdrowia i bezpieczeństwa w trakcie pracy na wysokości.
8. W momencie użytkowania tego sprzętu użytkownik musi być w doskonałej formie fizycznej i psychicznej. W przypadku wątpliwości należy skonsultować się z lekarzem lub lekarzem medycyny pracy. Ten sprzęt nie może być używany przez kobiety w ciąży.
9. Sprzęt może być użytkowany wyłącznie w zakresie określonym przez producenta i nie może być wykorzystywany do zastosowań, do których nie jest przewidziany (patrz „§. Funkcje i opis”).
10. Zaleca się, aby przydzielić ten sprzęt osobiście do każdego operatora, w szczególności wtedy, gdy jest pracownikiem.
11. Przed zastosowaniem systemu zatrzymywania upadków EN 363 nadzorca musi się upewnić, że każda część składowa jest w dobrym stanie: system bezpieczeństwa, blokada. Podczas przygotowań ważne jest, aby upewnić się, że funkcje bezpieczeństwa nie uległy uszkodzeniu.

12. W systemie zatrzymywania upadków bardzo ważne jest każdorazowe sprawdzenie wolnego miejsca pod użytkownikiem, aby w razie upadku nie doszło do kolizji z podłożem ani z przeszkodami znajdującymi na trajektorii upadku.
13. Uprząż zapobiegająca upadkom jest jedynym urządzeniem do utrzymywania ciała, które dopuszcza się do zastosowania z systemem zabezpieczającym przed upadkiem.
14. Dla zapewnienia bezpieczeństwa operatora niezwykle ważne jest, aby urządzenie lub punkt zaczepienia znajdowały się we właściwej pozycji, a praca była wykonywana w sposób umożliwiający ograniczenie do minimum ryzyka upadku z wysokości.
15. Jeżeli produkt jest sprzedawany poza pierwszy kraj jego użytkowania, dla zapewnienia bezpieczeństwa operatora, sprzedawca musi przekazać: instrukcję obsługi, instrukcję konserwacji do okresowych przeglądów i napraw - w języku kraju, w którym sprzęt będzie używany.
16. Operator musi być wyposażony w system ochrony przed upadkiem zgodny z normą EN 363. System taki musi gwarantować siłę zatrzymywania upadku mniejszą niż 6 kN.
17. Jeśli stan wizualny urządzenia kotwicznego nie jest dobry lub jeśli istnieją wątpliwości, co do tego, czy zostało one użyte do zatrzymania upadku, cały taki sprzęt musi zostać sprawdzony przez firmę Tractel SAS lub autoryzowanego i kompetentnego technika, który może zezwolić na jego przywrócenie do pracy na piśmie.

## 2. Definicje i piktogramy

### 2.1. Definicje

**„Nadzorca”:** Osoba lub dział firmy, która(-y) ponosi odpowiedzialność w zakresie zarządzania i zapewnienia bezpieczeństwa wykorzystywania produktu stanowiącego przedmiot instrukcji.

**„Technik”:** Wykwalifikowana osoba, odpowiadająca za przeprowadzanie prac konserwacyjnych dozwolonych i opisanych w instrukcji użytkownika, która ma odpowiednio kompetencje i jest zaznajomiona z produktem.

**„Operator”:** Osoba korzystająca z produktu w sposób zgodny z jego przeznaczeniem.

**„Środki ochrony indywidualnej (PPE)”:** Środki ochrony indywidualnej, zabezpieczające przed upadkiem.

**„Łącznik”:** Każdy element służący do połączenia poszczególnych komponentów systemu zatrzymywania



upadków. Każdy łącznik musi spełniać wymogi normy EN 362.

**„Uprząż zabezpieczająca przed upadkiem z wysokości”:** Uprząż zabezpieczająca zaprojektowana do ochrony przed upadkiem z wysokości. Uprząż składa się z pasów oraz układu sprzączek. Produkt zawiera zabezpieczające przed upadkiem punkty mocowania oznaczone symbolem A, jeżeli mogą być wykorzystywane samodzielnie, lub A/2, jeżeli muszą być wykorzystywane w połączeniu z innym punktem mocowania A/2. Każda uprząż musi spełniać wymogi normy EN 361.

**„Urządzenie zabezpieczające przed upadkiem z wysokości z elastyczną liną kotwiącą”:** Podsystem składający się z elastycznej liny kotwiącej, systemu zatrzymywania upadków z prowadnicą i automatycznym systemem blokującym, zamocowanym do elastycznej liny kotwiącej, a także z łącznika lub liny zakończony łącznikiem.

**„Maksymalne obciążenie robocze”:** Maksymalna masa operatora wyposażonego w odpowiednie środki ochrony indywidualnej, odzież roboczą, narzędzia i części niezbędne do wykonania powierzonego zadania.

**„System zatrzymywania upadków”:** Zestaw następujących elementów:

- Uprząż zabezpieczająca przed upadkiem z wysokości.
- Urządzenie chroniące przed upadkiem z automatycznym zwijaniem, amortyzator lub mobilne urządzenie chroniące przed upadkiem ze sztywnymi asekuracyjnymi podporami, lub mobilne urządzenie chroniące przed upadkiem z elastycznymi asekuracyjnymi podporami.
- Zaczep.
- Łącznik.

**„Element systemu zapobiegania upadkom”:** Wyrażenie ogólne określające jeden z następujących elementów:

- Uprząż zabezpieczająca przed upadkiem z wysokości.
- Urządzenie chroniące przed upadkiem z automatycznym zwijaniem, amortyzator lub mobilne urządzenie chroniące przed upadkiem ze sztywnymi asekuracyjnymi podporami, lub mobilne urządzenie chroniące przed upadkiem z elastycznymi asekuracyjnymi podporami.
- Zaczep.
- Łącznik.

**„Monter”:** Wykwalifikowana osoba odpowiedzialna za montaż produktu opisanego w instrukcji.

## 2.2. Piktogramy



**"NIEBEZPIECZEŃSTWO":** Piktogram umieszczony na początku wiersza oznacza zalecenia mające na celu zapobieżenie możliwości odniesienia śmiertelnych, poważnych lub lekkich obrażeń ciała u osób, a także wyrządzenia szkód dla otoczenia.



**"WAŻNE":** Piktogram umieszczony na początku wiersza oznacza zalecenia mające na celu zapobieżenie możliwości nieprawidłowego działania lub uszkodzenia sprzętu, ale niestanowiącego bezpośredniego zagrożenia dla życia lub zdrowia operatora, bądź innych osób i/lub wyrządzenia szkód dla otoczenia.



**"UWAGA":** Piktogram umieszczony na początku wiersza oznacza zalecenia mające na celu zapewnienie prawidłowego lub wygodnego wykorzystywania instalacji, bądź też przeprowadzania prac konserwacyjnych.



**PRAWDŁOWE UŻYTKOWANIE:** Prawidłowe użytkowanie sprzętu.

## 3. Funkcje i opis

Punkt zaczepienia w formie poprzeczki drzwiowej jest montowanym tymczasowo i przenośnym urządzeniem kotwicznym. To urządzenie kotwiczne firmy Tractel® ma następujące zalety: poprzeczka drzwiowa została zaprojektowana w taki sposób, aby tworzyła niezawodny i szybki w instalacji punkt zaczepienia. Umieszcza się ją pomiędzy dwoma ościeżami okna lub drzwi o wystarczającej wytrzymałości. Poprzeczka drzwiowa firmy Tractel® jest bezpiecznym punktem zaczepienia, który może zabezpieczać 2 operatorów o masie ciała 150 kg każdy.

## 4. Skład standardowego zespołu

Zestaw punktu zaczepienia w formie poprzeczki drzwiowej zawiera:

- 2 osłony (rys. 1, pozycja 1).
- 1 stała podkładka (rys. 1, pozycja 2).
- 1 podkładka dociskowa (rys. 1, pozycja 3).
- 1 ruchoma szczęka (rys. 1, pozycja 4).
- 1 dźwignia z regulacją stopniową (rys. 1, pozycja 5).
- 1 śruba dociskowa (rys. 1, pozycja 6).
- 1 stała szczęka (rys. 1, pozycja 7).
- 1 rurka prowadząca (rys. 1, pozycja 8).
- 1 punkt zaczepienia (rys. 1, pozycja 9).
- 6 nasad ochronnych (rys. 1, pozycja 10).
- 40 otworów regulacyjnych (rys. 1, pozycja 11).
- 1 blokada szczęki ruchomej (rys. 1, pozycja 12).

- Tabliczka znamionowa urządzenia kotwicznego (rys. 1, pozycja 13).
- Plastikowa torba, zawierająca niniejszą instrukcję instalacji, obsługi i konserwacji.

## 5. Dane techniczne

Charakterystyka wymiarowa ukazana jest na Rysunku 3.

Waga: 9 kg

### Części składowe i materiały:

- osłona i nasady ochronne: plastik
- stała podkładka, podkładka dociskowa i dźwignia z regulacją stopniową:  
stal ocynkowana + plastikowa nasada
- ruchoma szczęka: stal ocynkowana
- śruba dociskowa: stal ocynkowana + plastikowe kółko
- stała szczęka, rurka prowadząca i punkt zaczepienia:  
stal ocynkowana

## 6. Wyposażenie dodatkowe

Aby zapewnić bezpieczne działanie, urządzenia kotwiące firmy Tractel® muszą być użytkowane w połączeniu ze środkami ochrony indywidualnej (ŚOI) przed upadkiem, podłączonymi do punktu kotwienia. Środki ochrony indywidualnej powiązane z urządzeniem kotwiącym muszą mieć certyfikat CE i być wyprodukowane zgodnie z europejskim rozporządzeniem w sprawie środków ochrony indywidualnej 2016/425. Firma Tractel® dystrybuje gamę ŚOI spełniających wymagania tego rozporządzenia i kompatybilnych z urządzeniami kotwiącymi firmy Tractel®.



### NIEBEZPIECZEŃSTWO

Urządzenia kotwiące firmy Tractel® mogą być użytkowane wyłącznie w połączeniu z 1 lub 2 środkami ochrony indywidualnej przed upadkiem, zgodnymi z rozporządzeniem w sprawie środków ochrony indywidualnej 2016/425.

## 7. Badanie wstępne

Aby zapewnić prawidłową pracę urządzeń kotwicznych firmy Tractel®, a zatem również całego systemu zabezpieczającego przed upadkiem, konieczne jest spełnienie poniższych wymagań dotyczących struktur, na których instalowany jest punkt zaczepienia.

Rama drzwi lub rama okna, na których urządzenie kotwiczne jest instalowane, muszą być w stanie wytrzymać obciążenie 14 kN (rys. 4).



### NIEBEZPIECZEŃSTWO

Jeśli w trakcie tej kontroli zauważone zostaną jakiegokolwiek nieprawidłowości, urządzenie kotwiczne musi zostać wycofane z eksploatacji i być przechowywane do momentu naprawienia go przez wykwalifikowanego technika.

W razie jakichkolwiek wątpliwości co do wytrzymałości ramy drzwi lub ramy okna i/lub konstrukcji nośnej, przed instalacją urządzenia kotwicznego wykwalifikowany technik o odpowiedniej wiedzy w zakresie wytrzymałości materiałów musi przeprowadzić badanie wstępne. Takie badanie musi zawierać uwagi dotyczące konstrukcji i brać pod uwagę wszystkie obowiązujące przepisy, praktyki zawodowe oraz informacje podane w niniejszej instrukcji, zarówno w odniesieniu do punktu zaczepienia, jak i ŚOI, które mają zostać podłączone do urządzeń kotwicznych. W związku z tym niniejszą instrukcją należy przekazać technikowi lub działowi inżynierii, odpowiedzialnemu za badanie wstępne. Przed zainstalowaniem urządzenia kotwicznego monter musi upewnić się, że rama drzwi lub rama okna jest w dobrym stanie.



### NIEBEZPIECZEŃSTWO

Jednoczesne korzystanie z 2 punktów zaczepienia w formie poprzeczek drzwiowych w tym samym otworze drzwiowym lub okiennym jest surowo zabronione. (rys. 3)

## 8. Instalacja

### 8.1. Wymagania wstępne

1. Urządzenia kotwiczne muszą być instalowane przez wykwalifikowanych monterów.
2. Urządzenia kotwiczne muszą być instalowane i użytkowane zgodnie z przepisami obowiązującymi w kraju, w którym system jest zainstalowany.
3. Monter musi mieć dostęp do wcześniej przygotowanego pakietu danych z badania wstępnego, jeśli takowy został przygotowany (§ 7).

### 8.2. Kontrole wstępne przed instalacją

Przed rozpoczęciem instalacji systemu należy sprawdzić następujące kwestie:

Kontrola ogólna:

1. Wszystkie oznaczenia są obecne i czytelne (patrz § 15).

- Różne elementy składowe urządzenia kotwicznego są dostępne i nie mają żadnych śladów odkształcenia, zużycia i/lub korozji.
- Wszystkie elementy systemu zabezpieczającego przed upadkiem są stosowane zgodnie z zaleceniami, wskazanymi we właściwych instrukcjach.
- Urządzenie kotwiczne było poddawane okresowym kontrolom w ostatnich 12 miesiącach.
- Wysokość w świetle (rys. 4.3, pozycja T) musi być zgodna z urządzeniem chroniącym przed upadkiem użytkownika.
- Odległość pomiędzy ramą drzwi lub okna jest kompatybilna ze sprzętem (rys. 2).
- Szczęką ruchoma (rys. 1, pozycja 4) przesuwa się i odpowiednio zaciska na rurce prowadzącej (rys. 1, pozycja 8). Śruba dociskowa obraca się swobodnie w całym jej skoku.
- Istnieje małe prawdopodobieństwo, że kąt systemu chroniącego przed upadkiem będzie większy niż 45° w odniesieniu do pozycji poziomej (rys. 4.3, pozycja A).



#### NIEBEZPIECZEŃSTWO

Jeśli w trakcie tej kontroli zauważone zostaną jakiegokolwiek nieprawidłowości, urządzenie kotwiczne musi zostać wycofane z eksploatacji i być przechowywane do momentu naprawienia go przez wykwalifikowanego technika.

### 8.3. Instalacja

Urządzenia kotwiczne instalowane są w 3 krokach:

- Zamykanie urządzenia kotwicznego (rys. 6.1).
- Instalacja urządzenia kotwicznego w otworze drzwiowym lub okiennym (rys. 6.2).
- Kontrola po instalacji.

#### 8.3.1. Zamykanie urządzenia kotwicznego (rys. 6.1)

- Odkręcić śrubę dociskową (rys. 1, pozycja 6), tak aby podkładka dociskowa (rys. 1, pozycja 3) stykała się ze szczęką ruchomą (rys. 1, pozycja 4).
- Zwolnić szczękę ruchomą (rys. 1, pozycja 4) poprzez pchnięcie dźwigni z regulacją stopniową (rys. 1, pozycja 5).
- Wsunąć szczękę ruchomą (rys. 1, pozycja 4) tak, aby przylegała do punktu kotwienia.
- Zwolnić dźwignię z regulacją stopniową (rys. 1, pozycja 5) i wysunąć szczękę mobilną (rys. 1, pozycja 4) do momentu zaciśnięcia się szczęki

rumojej na pierwszym otworze regulacyjnym (rys. 1, pozycja 11) rurki prowadzącej (rys. 1, pozycja 8).



#### NIEBEZPIECZEŃSTWO

Sprawdzić, czy szczęką ruchoma (rys. 1, pozycja 4) prawidłowo blokuje się w otworze regulacyjnym (rys. 1, pozycja 11) rurki prowadzącej (rys. 1, pozycja 8).

#### 8.3.2. Instalacja urządzenia kotwicznego (rys. 6.2)

- Umieścić szczękę stałą (rys. 1, pozycja 7) z podkładką stałą (rys. 1, pozycja 2) wewnątrz ramy drzwi.
- Pchnąć poprzeczkę drzwiową w stronę ościeża drzwi, tak aby osłona dotykała strony ościeża.
- Zwolnić szczękę ruchomą (rys. 1, pozycja 4) poprzez pchnięcie dźwigni z regulacją stopniową (rys. 1, pozycja 5).
- Wysunąć szczękę ruchomą (rys. 1, pozycja 4), tak aby stykała się z drugim ościeżem.
- Zwolnić dźwignię z regulacją stopniową (rys. 1, pozycja 5) i przesunąć szczękę ruchomą lekko do środka, tak aby zaciśnęła się na rurce prowadzącej (rys. 1, pozycja 8).



**WAŻNE:** Należy sprawdzić, czy odstęp pomiędzy podkładką dociskową (rys. 1, pozycja 3) i ramą drzwi jest mniejszy niż 12 mm, gdy podkładka stała (rys. 1, pozycja 2) styka się z ościeżem drzwi.

- Gdy osłona styka się z ościeżem drzwi, przykręcić śrubę dociskową (rys. 1, pozycja 6), tak aby podkładka dociskowa (rys. 1, pozycja 3) stykała się z ościeżem drzwi.
- Mocno dokręcić śrubę dociskową ręką i upewnić się, że poprzeczka drzwiowa jest nieruchoma.  
==> Poprzeczka drzwiowa jest zamocowana



**NIEBEZPIECZEŃSTWO:** Surowo zabrania się instalowania 2 zachodzących na siebie poprzeczek drzwiowych (rys. 5.3).



**NIEBEZPIECZEŃSTWO:** po stronie, po której znajduje się operator, istnieje ryzyko upadku (rys. 5.2).

#### 8.3.3. Kontrola po instalacji

Monter musi sprawdzić, czy:

Poprzeczka drzwiowa jest prawidłowo zamocowana do ramy i czy osłony (rys. 1, pozycja 1) odpowiednio stykają się z bokiem ramy.

## 9. Użytkowanie systemu

Każdy operator, który ma użytkować urządzenie kotwiczne firmy Tractel®, musi być fizycznie zdolny do wykonywania prac na wysokości i musi przejść odpowiednio szkolenie przed rozpoczęciem użytkowania zgodnie z niniejszą instrukcją, uwzględniając również demonstrację dotyczącą użytkowania powiązanych środków ochrony indywidualnej w bezpiecznych warunkach.

Należy dokładnie wyjaśnić sposób podłączenia i odłączenia punktu zaczepienia i sprawdzić, czy operator dobrze rozumie tę procedurę. Opis instalacji złącza środków ochrony indywidualnej podany jest na rys. 7, który ukazuje łącznik w pozycji otwartej 1, umożliwiającej jego pozycjonowanie, a także w pozycji 2, tzn. zamkniętej na punkcie zaczepienia. Aby zapewnić bezpieczeństwo operatorowi, po podłączeniu należy w pełni dokręcić blokującą nakrętkę radełkowaną. Należy używać łącznika linowego, kompatybilnego z pierścieniem punktu zaczepienia. Sprzęt ten może być użytkowany do ochrony maksymalnie dwóch operatorów o maksymalnym obciążeniu roboczym 150 kg każdy i nie wolno go używać jako punktu podwieszenia. Ten system może być używany wyłącznie ze środkami ochrony indywidualnej z certyfikatem CE i zgodnymi ze wszystkimi obowiązującymi przepisami i normami. Pełna uprząż zabezpieczająca przed upadkiem jest jedyną uprzążą zabezpieczającą operatora, dopuszczoną do użytkowania z systemem.

Urządzenie kotwiczne nie może być używane poza granicami wskazanymi w niniejszej instrukcji.

Przed każdym użyciem operator musi się upewnić, że:

Kontrola ogólna

1. Stan wizualny urządzenia kotwicznego jest dobry (rys. 8).
2. Temperatura mieści się w zakresie od -35°C do +60°C.
3. Urządzenie kotwiczne było poddawane okresowemu kontrolom w ostatnich 12 miesiącach.
4. Maksymalne obciążenie robocze urządzenia kotwicznego wynosi 150 kg. Przed rozpoczęciem użytkowania ważne jest, aby się upewnić, że wszystkie elementy systemu zabezpieczającego przed upadkiem są kompatybilne z tym obciążeniem, poprzez zapoznanie się z instrukcjami danych elementów. Jeśli tak nie jest, maksymalne obciążenie będzie obciążeniem elementu systemu zabezpieczającego przed upadkiem, które cechuje się najniższym maksymalnym obciążeniem.
5. Poprzeczka drzewiowa jest prawidłowo zamocowana do ramy i czy osłony (rys. 1, pozycja 1) odpowiednio stykają się z bokiem ramy.

6. Poprzeczka drzewiowa instalowana jest naprzeciwko miejsca, w którym istnieje ryzyko upadku operatora.

W przypadku zaobserwowania nieprawidłowości lub uszkodzenia urządzenia kotwicznego urządzenie musi zostać natychmiast usunięte z obszaru i naprawione przez wykwalifikowanego technika.

Nadzorca odpowiedzialny za użytkowanie urządzenia kotwicznego musi przygotować plan ratunkowy dla operatora na wypadek jego upadku i wszystkich innych nagłych okoliczności, aby umożliwić ewakuację operatora w warunkach chroniących zdrowie i bezpieczeństwo operatora.



### WAŻNE

Operator nie może w żadnym momencie zostać odłączony od urządzenia kotwicznego podczas pracy w obszarze, w którym istnieje ryzyko upadku.

Jeśli urządzenie kotwiczne zostało użyte co najmniej do zabezpieczenia upadku operatora, cały system kotwiczny i środki ochrony indywidualnej użyte do zabezpieczenia upadku muszą zostać sprawdzone przed przywróceniem ich do użytkowania przez technika wykwalifikowanego w tym zakresie.

## 10. Demontaż

Przed rozpoczęciem jakiegokolwiek procedury demontażu, monter musi sprawdzić następujące:

- Wszystkie warunki zapewniające bezpieczeństwo podczas procedury demontażu, wymagane przez obowiązujące przepisy, muszą zostać spełnione.

## 11. Wyposażenie dodatkowe

W skład zgodnego z normą EN 363 systemu zabezpieczającego przed upadkiem wchodzi następujące elementy:

- Mocowanie (EN 795).
- Łącznik końcowy (EN 362).
- Urządzenie chroniące przed upadkiem (EN 353-1/2-EN355-EN360).
- Łącznik (EN 362).
- Uprząż zabezpieczająca przed upadkiem (EN 361).

**Zabrania się stosowania innych akcesoriów.**



## NIEBEZPIECZEŃSTWO

Uprząż zabezpieczająca przed upadkiem zgodna z normą EN 361 jest jedynym urządzeniem mocowanym wokół ciała, które może być stosowane w systemie zapobiegającym upadkom.

## 12. Konserwacja i przechowywanie

Jeżeli urządzenie kotwiczne ulegnie zabrudzeniu, należy je umyć czystą zimną wodą (z ewentualnym dodatkiem detergentu w przypadku delikatnych tkanin) za pomocą szczotki syntetycznej.

Jeśli w trakcie użytkowania lub mycia urządzenie kotwiczne zostanie zamoczone, należy pozostawić go do wyschnięcia w cieniu, z daleka od jakichkolwiek źródeł ciepła.

Patrz rys. 9.

Podczas transportu i przechowywania sprzętu należy używać opakowania chroniącego przed wilgocią i chronić przed wszelkimi zagrożeniami (bezpośrednie źródła ciepła, substancje chemiczne, UV itp.).

## 13. Przeciwwskazania

Absolutnie zabronione jest:

1. Montowanie lub użytkowanie tego sprzętu bez stosowanego upoważnienia, szkolenia i uznania bądź, w przypadku braku powyższych, bez nadzoru upoważnionej, przeszkolonej i uznanej kompetentnej osoby.
2. Używanie niniejszego sprzętu, jeśli jakiegokolwiek oznaczenia są nieczytelne.
3. Montowanie lub użytkowanie tego wyposażenia bez przeprowadzenia kontroli wstępnej.
4. Użytkowania tego sprzętu, jeśli nie był poddawany kontrolom okresowym w ostatnich 12 miesiącach przez technika, który dodatkowo zezwolił na jego użytkowanie na piśmie.
5. Użytkowania tego sprzętu w sposób niezgodny z informacjami wskazanymi w sekcji „§ Okres eksploatacji”.
6. Użytkowania tego sprzętu jako systemu zabezpieczającego przed upadkiem dla więcej niż 2 operatorów.
7. Użytkowania tego sprzętu przez osobę, której waga, wraz z wyposażeniem, przekracza 150 kg.
8. Użytkowania tego sprzętu z obciążeniem wynoszącym od 100 kg do 150 kg (całkowita masa operatora, jego sprzętu i oprzyrządowania), jeżeli

maksymalne obciążenie robocze jakiegokolwiek elementu systemu zatrzymywania upadków jest niższe.

9. Użytkowania tego sprzętu w wysoce korozyjnej lub wybuchowej atmosferze.
10. Użytkowania tego sprzętu w temperaturze wykraczającej poza zakres wskazany w niniejszej instrukcji.
11. Użytkowania tego sprzętu, jeśli stan fizyczny operatora nie jest dobry.
12. Użytkowania tego sprzętu przez kobiety w ciąży.
13. Używania tego sprzętu, jeśli funkcja bezpieczeństwa jednego z urządzeń towarzyszących wpływa na funkcję bezpieczeństwa innego urządzenia zabezpieczającego.
14. Użytkowania tego sprzętu do zabezpieczenia materiałów lub przyłączania sprzętu do podnoszenia.
15. Wykonywania naprawy lub konserwacji tego sprzętu bez pisemnego zaświadczenia o odbyciu szkolenia i uzyskania upoważnienia od firmy Tractel®.
16. Użytkowania tego sprzętu, jeżeli nie jest kompletny, został wcześniej zdemontowany lub jeśli jakiegokolwiek jego część została wymieniona przez osobę, która nie została wcześniej do tego upoważniona przez firmę Tractel®.
17. Montowania punktu zaczepienia w formie poprzeczki drzwiowej w żadnym otworze drzwiowym, którego rama nie jest w stanie wytrzymać 14 kN lub w przypadku której zakłada się, że może nie wytrzymać takiej siły.
18. Montowania tego sprzętu w jakikolwiek sposób inny niż opisany w niniejszej instrukcji.
19. Użytkowania tego sprzętu w formie poprzeczki drzwiowej, jeśli urządzenie ma jakiegokolwiek oznaki nietypowego odkształcenia lub zużycia.
20. Mocowania się do tego sprzętu w sposób inny niż poprzez punkt zaczepienia.
21. Użytkowania tego sprzętu, jeśli wcześniej nie przygotowano planu ratunkowego, który obejmowałby ewentualny upadek operatora.
22. Użytkowania tego sprzętu dla kąta przemieszczenia operatora większego niż  $\pm 20^\circ$ .
23. Użytkowania tego sprzętu, jeśli kąt systemu chroniącego przed upadkiem jest większy niż  $45^\circ$  w odniesieniu do pozycji poziomej.
24. Montowania tego sprzętu na tej samej stronie drzwi, po której istnieje ryzyko upadku operatora.
25. Montowania więcej niż jednej sztuki sprzętu jedna na drugiej.
26. Użytkowania tego sprzętu dla celów innych niż jako punkt zaczepienia dla środków ochrony indywidualnej przed upadkiem.

PL

27. Podłączenia 2 łączników do siebie. Łączniki muszą zostać podłączone do tego sprzętu.
28. Użytkowania tego sprzętu, jeśli zostało użyte do zabezpieczenia upadku z wysokości.

## 14. Zgodność sprzętu

Spółka TRACTEL SAS RD 619 – Saint-Hilaire-sous-Romilly – F-10102 Romilly-sur-Seine France, niniejszym oświadcza, że sprzęt zabezpieczający opisany w tej instrukcji:

- jest zgodny z wymaganiami Rozporządzenia europejskiego 2016/425 z marca 2016 r.
- jest identyczny ze środkami ochrony indywidualnej, które otrzymały certyfikat typu CE, wystawiony przez firmę Aliénor Certification - 21 rue Albert Einstein - 86100 CHATELLERAULT - FRANCJA, o numerze identyfikacyjnym 2754, i został przebadany zgodnie z normami 2012 EN 795 i 2013 TS16415.
- został poddany procedurze przewidzianej w Załączniku VIII Rozporządzenia UE 2016/425 Parlamentu Europejskiego, moduł D, pod nadzorem jednostki notyfikowanej: APAVE SUDEUROPE SAS – CS 60193 – 13322 Marseille – Francja, i oznaczony numerem 0082.

## 15. Oznaczenia

Oznaczenie na każdym produkcie wskazuje:

- a. nazwę handlową: Tractel®.
  - b. nazwę sprzętu.
  - c. normę referencyjną.
  - d. oznaczenie sprzętu.
  - e. logo CE wraz z numerem 0082, numer identyfikacyjny, nadany przez instytucję notyfikowaną odpowiedzialną za kontrolę produkcji.
  - f. rok i miesiąc produkcji.
  - g. numer seryjny.
  - h. piktogram informujący o konieczności przeczytania instrukcji obsługi przed użytkowaniem.
- W: maksymalne obciążenie robocze.  
 p: maksymalną liczbę operatorów.  
 aa: datę następnego przeglądu okresowego.  
 ae: datę pierwszego wprowadzenia do użytkowania.  
 af: osobiste urządzenie chroniące przed upadkiem z wysokości.  
 o: min. obciążenie zrywające.

## 16. Przeglądy okresowe i naprawy

Konieczne jest przeprowadzanie okresowych przeglądów rocznych, ale zależnie od intensywności i częstotliwości użytkowania, warunków otoczenia oraz przepisów obowiązujących w przedsiębiorstwie lub kraju, w którym sprzęt jest używany, przeglądy okresowe mogą być wykonywane częściowo.

Przeglądy okresowe powinny być przeprowadzane przez upoważnionego i wykwalifikowanego technika zgodnie z instrukcją producenta, znajdującą się w pliku „Tractel®PPE inspection instructions”.

Potwierdzenie czytelności oznakowania znajdującego się na produkcie powinno stanowić integralną część przeglądu okresowego.

Po zakończeniu kontroli okresowej przywrócenie do użytkowania musi zostać potwierdzone na piśmie przez upoważnionego technika, który przeprowadził takie badanie. Ponowne oddanie produktu do użytkowania musi zostać potwierdzone na karcie kontrolnej, która znajduje się w środku tej instrukcji. Rejestr badań musi być przechowywany przez cały okres użytkowania produktu, aż do jego utylizacji.

Jeśli niniejszy produkt zatrzymał upadek, musi przejść okresowy przegląd zgodnie z niniejszą sekcją. Należy wymienić tekstylne elementy produktu, nawet jeśli nie widać na nich żadnych zmian.



**WAŻNE**

Bezpieczeństwo operatora jest ściśle związane z utrzymaniem skuteczności i wytrzymałości sprzętu.

## 17. Okres eksploatacji

Tekstylne środki ochrony indywidualnej firmy TRACTEL®, takie jak uprząże, lonże, liny ratunkowe i systemy łagodzące upadek, a także mechaniczne środki ochrony indywidualnej firmy TRACTEL®, takie jak systemy zapobiegające upadkom stopcable™ i stopfor™, zapobiegające upadkom systemy automatyczne blocfor™ oraz liny ratunkowe TRACTEL® mogą być wykorzystywane bez ograniczeń pod warunkiem, że począwszy od daty ich produkcji spełnione są następujące warunki:

- Normalne użytkowanie zgodne z zaleceniami przedstawionymi w niniejszej instrukcji.
- Przeglądy okresowe, które muszą być przeprowadzane co najmniej raz w roku przez upoważnionego i wykwalifikowanego technika. Po zakończeniu kontroli okresowej konieczne jest pisemne zatwierdzenie przydatności środków ochrony indywidualnej do dalszej eksploatacji.
- Ścisłe przestrzeganie warunków magazynowania i transportu, wskazanych w niniejszej instrukcji.
- Co do zasady, pod warunkiem zapewnienia powyższych warunków, ich okres eksploatacji może być dłuższy niż 10 lat.

## 18. Wycofanie z eksploatacji

Podczas wycofywania produktu z użytkowania, należy koniecznie przeznaczyć poszczególne komponenty do recyklingu, przeprowadzając najpierw sortowanie metali oraz materiałów z tworzyw sztucznych. Materiały te muszą zostać przekazane do recyklingu w wyspecjalizowanych zakładach. Procedurę utylizacji, demontażu i oddzielania elementów powinna przeprowadzić odpowiednio przeszkolona osoba.

Nazwa i adres producenta:

Tractel SAS - RD 619 - BP 38  
Saint Hilaire Sous Romilly  
10 102 Romilly sur Seine  
Francja

PL



## 1. Основные инструкции

1. Для обеспечения безопасного и эффективного использования оборудования крайне важно, чтобы перед началом его использования руководитель прошёл надлежащее обучение правилам пользования данным оборудованием, а также ознакомился и понял информацию, приведённую в руководстве, поставляемом TRACTEL SAS. Каждый руководитель и оператор должен сохранить эту инструкцию и иметь доступ к ней в любой момент. Дополнительные копии инструкции предоставляются по требованию.
2. Прежде чем начать использовать это страховочное устройство, оператор обязан пройти соответствующий инструктаж. Проверьте состояние сопутствующего оборудования и убедитесь в наличии достаточного запаса высоты.
3. Данное страховочное устройство должно использоваться только обученным и квалифицированным персоналом или под его надзором.
4. Внесение каких бы то ни было изменений в конструкцию страховочного устройства или монтаж дополнительных элементов может быть осуществлено только при наличии предварительного письменного разрешения TRACTEL SAS. Транспортировку и хранение страховочного устройства следует осуществлять в оригинальной упаковке.
5. Максимальная рабочая нагрузка для данного страховочного устройства составляет 150 кг.
6. Если масса оператора со снаряжением и оборудованием составляет от 100 до 150 кг, необходимо убедиться, что общая масса (оператор + страховочное устройство + оборудование) не превышает максимальную рабочую нагрузку для каждого из элементов системы защиты от падения.
7. Если данное страховочное устройство будет использоваться одним из ваших сотрудников, работников и т.п., вы обязаны соблюдать соответствующее трудовое законодательство.
8. Данное страховочное устройство предназначено для использования физически и психически здоровыми лицами. В случае сомнения следует обратиться к лечащему врачу или к врачу предприятия. Категорически воспрещается использовать страховочное устройство при беременности.
9. Данное страховочное устройство можно использовать только в рамках применения и только в ситуациях, для которых оно предусмотрено (см. «§. Функции и описание»).
10. Рекомендуется, чтобы данное страховочное устройство было персонально выделено

каждому оператору, особенно если он является сотрудником.

11. До начала использования системы защиты от падения EN 363, руководитель должен убедиться в том, что все элементы находятся в рабочем состоянии: система безопасности, замки. При подготовке к работе важно удостовериться, что эффективность защитных функций не снижается.
12. В системе предотвращения падений крайне важным является проверка наличия свободного пространства под оператором на месте работы перед началом каждого использования, таким образом, чтобы в случае падения не было опасности травмы в результате соприкосновения с землёй или с иными объектами, находящимися на пути падения.
13. Страховочная привязь для защиты от падения — это единственное приспособление для удержания тела пользователя, которое разрешается использовать в системе защиты от падения.
14. В целях обеспечения безопасности оператора необходимо соблюдать правильное положение страховочного устройства или узла крепления, а также выполнять работу таким образом, чтобы свести к минимуму риск падения и его высоту.
15. В целях обеспечения безопасности оператора, при реализации продукции за пределами первой страны назначения дистрибьютор должен предоставить следующие сведения: руководство по эксплуатации, инструкции по техническому обслуживанию, документацию о проведении периодического контроля и ремонта на языке страны, в которой страховочное устройство будет использоваться.
16. Оператор должен быть оснащён системой защиты от падения в соответствии с EN 363. Данная система должна обеспечивать нагрузку на тело пользователя при падении менее 6 кН.
17. В случае возникновения сомнений в исправности анкерного устройства, а также после остановки им падения, всё соответствующее оборудование должно быть проверено Tractel SAS или уполномоченным компетентным техником, который должен выдать письменное разрешение на его возврат в эксплуатацию.

## 2. Определения и условные обозначения

### 2.1. Определения

**«Руководитель»:** Лицо или служба, ответственные за управление и безопасность использования продукции, описанной в руководстве.



**«Техник»:** Квалифицированный сотрудник, отвечающий за операции по техническому обслуживанию, описанные и разрешённые в инструкции по эксплуатации, который обладает необходимыми знаниями и хорошо знаком с продукцией.

**«Оператор»:** Лицо, вовлечённое в использование продукции в соответствии с её назначением.

**«СИЗ»:** Средства индивидуальной защиты от падения с высоты.

**«Соединитель»:** Устройство, соединяющее элементы системы защиты от падения. Соответствует стандарту EN 362.

**«Страховочная привязь для защиты от падения»:** Система удержания пользователя, предназначенная для защиты от падения. Состоит из ремней и пряжек. Оснащена узлами крепления для защиты от падения; узлы крепления, обозначенные «А», могут использоваться самостоятельно, узлы крепления, обозначенные «А/2», должны использоваться в сочетании с другим узлом крепления «А/2». Соответствует стандарту EN 361.

**«Система защиты от падения с гибкой анкерной линией»:** Подсистема, состоящая из гибкой анкерной линии (каната), устройства защиты от падения ползункового типа с автоматической блокировочной системой, которая крепится к гибкой анкерной линии, и карабина или линии с карабином на конце.

**«Максимальная рабочая нагрузка»:** Максимальный вес оператора, оснащённого надлежащими СИЗ, рабочей одеждой, инструментами и материалами, необходимыми для выполнения поставленной задачи.

**«Система защиты от падения»:** Комплект, состоящий из следующих элементов:

- Страховочная привязь для защиты от падения.
- Страховочное устройство, или амортизатор, или мобильное устройство для защиты от падения с жёсткими страховочными подвесами, или мобильное устройство для защиты от падения с гибкими страховочными подвесами.
- Анкеры.
- Соединительный элемент.

**«Элемент системы защиты от падения»:** Общий термин, обозначающий один из следующих элементов:

- Страховочная привязь для защиты от падения.

- Страховочное устройство, или амортизатор, или мобильное устройство для защиты от падения с жёсткими страховочными подвесами, или мобильное устройство для защиты от падения с гибкими страховочными подвесами.
- Анкеры.
- Соединительный элемент.

**«Монтажник»:** Квалифицированное лицо, ответственное за установку изделия, описываемого в инструкции.

## 2.2. Условные обозначения



**«ОПАСНО»:** Размещается в начале строки, обозначает инструкции, направленные на предупреждение травматизма людей (причинение смертельных, тяжёлых и незначительных травм) и нанесения ущерба окружающей среде.



**«IMPORTANT»:** Размещается в начале строки, обозначает инструкции, направленные на предупреждение неисправностей или повреждений снаряжения, не угрожающих непосредственно жизни или здоровью оператора или других лиц и не представляющих опасность для окружающей среды.



**«ПРИМЕЧАНИЕ»:** Размещается в начале строки, обозначает инструкции, направленные на обеспечение эффективности и удобства установки, эксплуатации или технического обслуживания.



**НАДЛЕЖАЩЕЕ ИСПОЛЬЗОВАНИЕ:** Надлежащее использование оборудования.

RU

## 3. Функции и описание

Дверная анкерная точка представляет собой временное переносное анкерное устройство. Данное анкерное устройство Tractel® обеспечивает следующие преимущества: дверная анкерная точка разработана специально для создания надёжной и быстромонтируемой анкерной точки. Она размещается между двумя оконными или дверными косяками достаточной прочности. Дверная анкерная точка Tractel® — это анкерное приспособление для страховки 2 операторов, весом 150 кг каждый.

## 4. Стандартная комплектация изделия

Комплект дверной анкерной точки включает:

- 2 защитные гильзы (рис. 1, позиция 1).
- 1 фиксированный башмак (рис. 1, позиция 2).
- 1 прижимной башмак (рис. 1, позиция 3).

- 1 подвижная распорная губка (рис. 1, позиция 4).
- 1 регулировочный рычаг (рис. 1, позиция 5).
- 1 прижимной винт (рис. 1, позиция 6).
- 1 фиксированная распорная губка (рис. 1, позиция 7).
- 1 направляющая (рис. 1, позиция 8).
- 1 анкерная точка (рис. 1, позиция 9).
- 6 защитных колпачков (рис. 1, позиция 10).
- 40 регулировочных отверстий (рис. 1, позиция 11).
- 1 ограничитель хода подвижной распорной губки (рис. 1, позиция 12).
- Информационная табличка анкерного устройства (рис. 1, позиция 13).
- Полиэтиленовый пакет, содержащий настоящую инструкцию по монтажу, эксплуатации и техническому обслуживанию.

## 5. Технические характеристики

Габаритные характеристики указаны на рисунке 3.  
Масса: 9 кг

### Составляющие компоненты и материалы

- защитная гильза и защитные колпачки: Пластмасса
- фиксированный башмак, прижимной башмак и регулировочный рычаг: Оцинкованная сталь + пластмассовый колпачок
- подвижная распорная губка: Оцинкованная сталь
- прижимной винт: Оцинкованная сталь + пластмассовый маховичок
- фиксированная распорная губка, направляющая и анкерная точка: Оцинкованная сталь

## 6. Дополнительное оборудование

Для осуществления своей защитной функции анкерные устройства Tractel® должны использоваться в комплексе со средствами индивидуальной защиты (СИЗ) от падения, прикреплёнными к анкерной точке. СИЗ, используемые с анкерными устройствами, должны иметь сертификат CE и должны быть произведены в соответствии с требованиями европейского Регламента 2016/425 в отношении СИЗ, а также Технического Регламента Таможенного Союза 019/2011. Tractel® предлагает линейку СИЗ, удовлетворяющих требованиям данного регламента и совместимых с анкерными устройствами Tractel®.

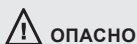

**ОПАСНО**

Согласно условиям Регламента 2016/425 в отношении СИЗ анкерные устройства Tractel® могут использоваться только с 1 или 2 средствами индивидуальной защиты от падения.

## 7. Предварительное исследование

Для надлежащего функционирования анкерных устройств Tractel® и, следовательно, всей системы защиты от падения необходимо соблюдать следующие требования в отношении конструкций, на которые устанавливается анкерная точка.

Рамы двери или окна, на которые устанавливается анкерное устройство, должны выдерживать нагрузку 14 кН (рис. 4).

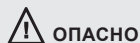

**ОПАСНО**

Если в ходе проведения данных проверок обнаруживаются какие-либо отклонения от нормы, анкерное устройство должно быть снято с эксплуатации, изолировано для предотвращения его использования и отремонтировано квалифицированным техником.

В случае возникновения сомнений в отношении прочности рамы двери или окна и/или опорной конструкции, перед монтажом анкерного устройства должно быть проведено предварительное исследование. Такое исследование должно проводиться техником, специализирующимся на прочности материалов. Исследование должно быть подкреплено примечаниями к проекту и должно учитывать все применимые нормативные требования, торговые практики и информацию, приведённую в настоящей инструкции, в отношении анкерной точки и СИЗ, которые будут крепиться к анкерным устройствам. Следовательно, настоящая инструкция должна быть предоставлена технику или инженерному отделу, ответственному за проведение предварительного исследования. Перед установкой анкерного устройства монтажник должен удостовериться в том, что рама двери или окна находится в хорошем состоянии.

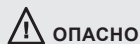

**ОПАСНО**

Одновременное использование 2 дверных анкерных точек в одном дверном или оконном проёме строго запрещено. (Рис. 3)

## 8. Установка

### 8.1. Предварительные требования

1. Установка анкерных устройств должна производиться квалифицированным монтажником.

2. Установка и использование анкерных устройств должны осуществляться только в соответствии с применимыми нормативными требованиями страны, в которых устанавливается система.
3. Если был подготовлен пакет данных предварительного исследования, этот пакет данных должен быть предоставлен монтажнику (§ 7).

## 8.2. Предварительные проверки перед установкой

Прежде чем приступать к установке системы, выполните следующие проверки:

Общая проверка:

1. Вся маркировка присутствует и разборчива (см. § 15).
2. Различные компоненты, формирующие анкерное устройство, присутствуют и не имеют никаких существенных признаков деформации, износа и/или коррозии.
3. Все компоненты системы защиты от падения используются в соответствии с рекомендациями, приведёнными в соответствующих инструкциях к таким компонентам.
4. В течение последних 12 месяцев анкерное устройство проходило периодическую проверку.
5. Запас высоты (рис. 4.3, позиция T) должен быть совместим с устройством защиты от падения.
6. Расстояние между дверной рамой или окном совместимо с оборудованием (рис. 2).
7. Подвижная распорная губка (рис. 1, позиция 4) перемещается и фиксируется на направляющей (рис. 1, позиция 8) корректным образом. Прижимной винт свободно вращается по всей длине хода.
8. Система защиты от падения маловероятно будет располагаться под углом более 45° относительно горизонтали (рис. 4.3, позиция A).

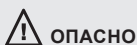

**ОПАСНО**

Если в ходе проведения данных проверок обнаруживаются какие-либо отклонения от нормы, анкерное устройство должно быть снято с эксплуатации, изолировано для предотвращения его использования и отремонтировано квалифицированным техником.

## 8.3. Установка

Установка анкерных устройств производится в 3 этапа:

- Выставление анкерного устройства в сведённое положение (рис. 6.1).
- Установка анкерного устройства на дверной или оконный проем (рис. 6.2).
- Проверка после установки

### 8.3.1. Выставление анкерного устройства в сведённое положение (рис. 6.1).

1. Откручивайте прижимной винт (рис. 1, позиция 6), пока прижимной башмак (рис. 1, позиция 3) не войдёт в контакт с подвижной распорной губкой (рис. 1, позиция 4).
2. Высвободите подвижную распорную губку (рис. 1, позиция 4), нажав на регулировочный рычаг (рис. 1, позиция 5).
3. Перемещайте подвижную распорную губку (рис. 1, позиция 4), пока она не упрётся в анкерную точку.
4. Отпустите регулировочный рычаг (рис. 1, позиция 5) и выдвигайте подвижную распорную губку (рис. 1, позиция 4), пока она не зафиксируется в первом регулировочном отверстии (рис. 1, позиция 11) на направляющей (рис. 1, позиция 8).



**ОПАСНО**

Убедитесь, что подвижная распорная губка (рис. 1, позиция 4) корректно зафиксировалась в регулировочном отверстии (рис. 1, позиция 11) на направляющей (рис. 1, позиция 8)

RU

### 8.3.2. Установка анкерного устройства (рис. 6.2).

1. Поместите фиксированную распорную губку (рис. 1, позиция 7) внутрь дверной рамы, уперев фиксированный башмак (рис. 1, позиция 2) в косяк.
2. Прижмите дверную перекладину к дверным косякам так, чтобы защитная гильза контактировала с косяками.
3. Высвободите подвижную распорную губку (рис. 1, позиция 4), нажав на регулировочный рычаг (рис. 1, позиция 5).
4. Выдвигайте подвижную распорную губку (рис. 1, позиция 4), пока она не упрётся во второй дверной косяк.
5. Отпустите регулировочный рычаг (рис. 1, позиция 5) и слегка подайте подвижную распорную губку внутрь, пока она не зафиксируется на направляющей (рис. 1, позиция 8).



**ВАЖНО:** Убедитесь, что когда фиксированный башмак (рис. 1, позиция 2) контактирует с дверным

косяком, зазор между прижимным башмаком (рис. 1, позиция 3) и дверной рамой составляет менее 12 мм.

6. Поддерживая контакт защитной гильзы с дверными косяками, закручивайте прижимной винт (рис. 1, позиция 6), пока прижимной башмак (рис. 1, позиция 3) не вступит в контакт с дверным косяком.
7. Плотно затяните прижимной винт рукой и убедитесь, что дверная анкерная точка не движется.  
==> Дверная анкерная точка установлена

 **ОПАСНО:** Устанавливать 2 дверные анкерные точки друг над другом строго запрещено (рис. 5.3).

 **ОПАСНО:** не устанавливайте дверную анкерную точку со стороны возможного падения оператора (рис. 5.2).

### 8.3.3. Проверка после установки:

Монтажник должен убедиться, что:

Дверная анкерная точка затянута на раме корректным образом, и что защитная гильза (рис. 1, позиция 1) плотно контактирует с косяками.

## 9. Использование системы

Любой оператор, который будет пользоваться анкерным устройством Tractel®, должен быть физически пригоден к работам на высоте и перед использованием устройства должен пройти необходимое обучение (как того требует настоящая инструкция) с демонстрацией в безопасных условиях с использованием соответствующих СИЗ.

Должен быть тщательно пояснён способ прикрепления и отсоединения анкерной точки, и должно быть получено подтверждение того, что оператор понимает данный способ. Процедура установки карабина СИЗ проиллюстрирована на рис. 7 (показано открытое положение 1 карабина при позиционировании и закрытое положение 2 на страховочной анкерной точке). В целях обеспечения безопасности оператора после прикрепления рифлёная замковая гайка должна быть полностью закручена. Крайне важно использовать карабин, совместимый со страховочным анкерным кольцом. Данное оборудование должно использоваться только для защиты от падения двух операторов весом не более 150 кг каждый и никогда не должно использоваться как точка подвеса. Данная система должна использоваться только с СИЗ с сертификатом CE или EAC, соответствующими всем применимым нормам и стандартам. Полная

страховочная привязь для защиты от падения — это единственная система удержания оператора, подходящая для использования с анкерным устройством.

Анкерное устройство никогда не должно использоваться вне эксплуатационных пределов, указанных в настоящей инструкции.

Перед каждым использованием оператор должен проводить следующие проверки:

Общая проверка

1. Анкерное устройство в исправном состоянии (рис. 8) (визуальный осмотр).
2. Температура эксплуатации находится в диапазоне от -35°C до +60°C.
3. В течение последних 12 месяцев анкерное устройство проходило периодическую проверку.
4. Максимальная рабочая нагрузка анкерного устройства составляет 150 кг. Перед использованием важно убедиться, что все компоненты системы защиты от падения совместимы с данной нагрузкой (см. руководство по каждому компоненту). В противном случае максимальная нагрузка всей системы должна равняться максимальной нагрузке компонента, имеющего самую низкую максимальную нагрузку.
5. Дверная анкерная точка затянута на раме корректным образом, и что защитная гильза (рис. 1, позиция 1) плотно контактирует с косяками.
6. Дверная перекладина установлена на стороне, противоположной стороне возможного падения оператора.

Если выявлено отклонение от нормы или повреждение анкерного устройства, оно должно быть немедленно изъято и отремонтировано квалифицированным техником.

Руководитель, ответственный за использование анкерного устройства, должен подготовить процедуру эвакуации оператора на случай его падения, а также процедуру безопасной эвакуации оператора на случай любых других чрезвычайных обстоятельств.



Оператор никогда не должен отсоединяться от анкерного устройства во время работы в зоне, в которой существует риск падения.

Если анкерное устройство остановило падение оператора, то перед возвратом в эксплуатацию вся анкерная система и СИЗ, на которые воздействовало падение, должны быть проверены техником соответствующей квалификации.

## 10. Демонтаж

Прежде чем приступить к демонтажу, монтажник должен проверить следующее:

- Должны выполняться все условия обеспечения безопасности в ходе демонтажа в соответствии с применимыми нормативными требованиями.

## 11. Дополнительное оборудование

Система защиты от падения EN 363 состоит из следующих элементов:

- Анкерная точка (EN 795).
- Концевой карабин (EN 362).
- Устройство защиты от падения (EN 353-1/2-EN355-EN360).
- Карабин (EN 362).
- Страховочная привязь для защиты от падения (EN 361).

**Использование любых других дополнительных принадлежностей запрещено.**



**ОПАСНО**

Страховочная привязь для защиты от падения EN 361 — это единственное приспособление для удержания пользователя, которое разрешается использовать в системе защиты от падения.

## 12. Техническое обслуживание и хранение

Если анкерное устройство загрязнено, вымойте его чистой холодной водой, используя щётку с искусственной щетиной (возможно применение моющих средств для деликатных тканей).

В случае промокания анкерного устройства во время использования или мытья дайте ему высохнуть естественным образом в тени, вдали от любых источников тепла.

См. рис. 9.

При транспортировке и хранении оборудования его следует защитить от возможных опасностей (прямых

источников нагрева, химикатов, ультрафиолетового излучения и т.п.) в предохраняющей от влаги упаковке.

## 13. Запрещённое применение

Категорически запрещается:

1. Устанавливать или использовать данное оборудование без надлежащего разрешения, подготовки и квалификации или же, в ином случае, не под надзором уполномоченного и подготовленного компетентного лица.
2. Использовать данное оборудование, если маркировка неразборчива.
3. Устанавливать или использовать данное оборудование, не проведя предварительные проверки.
4. Использовать данное оборудование, если в течение последних 12 месяцев оно не проходило периодическую проверку техником с выдачей письменного разрешения на его использование.
5. Использовать данное оборудование в нарушение правил, указанных в «§. Срок службы».
6. Использовать данное оборудование для предотвращения падения более чем 2 операторов.
7. Использовать данное оборудование, если масса оператора, включая снаряжение и оборудование, превышает 150 кг.
8. Использовать данное оборудование при нагрузке от 100 до 150 кг (общая масса оператора, снаряжения и оборудования) в случае, если один из элементов системы защиты от падения имеет более низкую максимальную рабочую нагрузку.
9. Использовать данное оборудование во взрывоопасной или высоко коррозионной среде.
10. Использовать данное оборудование вне температурного диапазона, указанного в настоящей инструкции.
11. Использовать данное оборудование, не будучи в хорошей физической форме.
12. Использовать данное оборудование при беременности.
13. Использовать данное оборудование, если защитная функция одного из его элементов нарушена в результате неисправности другого элемента, или если они несовместимы.
14. Использовать данное оборудование для крепления грузов или подъёмного оборудования.
15. Выполнять действия по ремонту или техническому обслуживанию данного оборудования, не пройдя предварительный

RU

инструктаж Tractel® и не имея письменного на то разрешения компании.

16. Использовать данное оборудование в неукomплектованном виде, предварительно разобранном виде или в случае замены некоторых деталей лицом, не уполномоченным на совершение данных действий со стороны Tractel®.
17. Устанавливать дверную анкерную перекладину в дверном проёме, рама которого не способна выдержать нагрузку в 14 кН со стороны каждого косяка.
18. Устанавливать оборудование не так, как описано в настоящей инструкции.
19. Использовать данное оборудование при наличии признаков аномальной деформации или износа.
20. Прикреплять оператора к данному оборудованию не посредством анкерной точки.
21. Использовать данное оборудование без предварительно подготовленного плана эвакуации на случай возможного падения оператора.
22. Использовать данное оборудование, если угол отклонения оператора превышает  $+/-20^\circ$ .
23. Использовать данное оборудование, если система защита от падения расположена под углом более  $45^\circ$  относительно горизонтали.
24. Устанавливать данное оборудование со стороны возможного падения оператора.
25. Устанавливать несколько единиц данного оборудования друг над другом.
26. Использовать данное оборудование не в качестве анкерной точки для СИЗ от падения.
27. Прикреплять 2 карабина друг к другу (оба карабина должны быть прикреплены к данному оборудованию).
28. Использовать данное оборудование, если оно остановило падение с высоты.

#### 14. Соответствие оборудования нормативным требованиям

TRACTEL SAS RD 619 – Saint-Hilaire-sous-Romilly – F-10102 Romilly-sur-Seine France настоящим заявляет, что страховочное оборудование, описываемое в настоящей инструкции:

- соответствует требованиям европейского Регламента UE 2016/425, изданного в марте 2016 г,
- является идентичным СИЗ по результатам типовых испытаний для выдачи сертификата "CE", проведённых Aliénor Certification - 21 rue Albert Einstein -86100 CHATELLERAULT - FRANCE, идентифицированным за номером 2754 и

проверенным на соответствие стандартам 2012 EN 795 и 2013 TS16415,

- а также прошло процедуру, указанную в модуле D приложения VIII к регламенту (ЕС) 2016/425 Европейского парламента и Совета, под контролем уполномоченной организации: APAVE SUDEUROPE SAS – CS 60193 – 13322 Marseille – France, идентификационный номер 0082.

#### 15. Маркировка

Маркировка на каждом изделии указывает:

- a: торговое наименование: Tractel®.
  - b: наименование изделия.
  - c: соответствующий стандарт
  - d: идентификационная информация данного оборудования.
  - e: логотип CE с номером 0082, номером аккредитованной испытательной лаборатории.
  - f: год и месяц производства.
  - g: серийный номер.
  - h: графический символ, указывающий на то, что перед использованием изделия необходимо прочесть инструкцию.
- W: Максимальная рабочая нагрузка.  
p: максимальное количество операторов.  
aa: дата следующей периодической проверки.  
ae: дата первого ввода в эксплуатацию.  
af: анкерное устройство защиты человека от падения.  
o: мин. разрывная нагрузка.

#### 16. Периодическая проверка и ремонт

Необходимо проводить ежегодную проверку, но в зависимости от частоты использования, условий окружающей среды и нормативных требований предприятия или страны, где используется оборудование, периодическую проверку можно осуществлять и чаще.

Периодические проверки должны проводиться уполномоченным компетентным техником в соответствии с инструкциями производителя, приведёнными в файле «Инструкции по проверке СИЗ Tractel®».

В ходе периодической проверки необходимо подтверждать разборчивость маркировки на изделии.

По завершении периодической проверки проводивший ее уполномоченный и компетентный техник должен выдать письменное разрешение на возврат в эксплуатацию. Возврат в эксплуатацию должен быть зафиксирован в контрольном листе, который находится в середине настоящей

инструкции. Данный контрольный лист должен храниться на протяжении всего жизненного цикла оборудования до его утилизации.

После остановки падения данное изделие должно проходить периодическую проверку, как описано в инструкции. Текстильные компоненты изделия должны быть заменены, даже если они не претерпели визуальных изменений.



### **ВАЖНО**

Безопасность оператора зависит от того, насколько хорошо обеспечена эффективность и прочность оборудования.

## **17. Срок службы**

Текстильные СИЗ TRACTEL®, такие как страховочные привязи, стропы, канаты и поглотители энергии, механические СИЗ TRACTEL®, такие как страховочные устройства, stopcable™ и stopfor™, а также автоматические – blocfor™ и анкерные линии TRACTEL®, могут использоваться без ограничения по времени с момента их изготовления при условии:

- Нормального использования в соответствии с рекомендациями по использованию, приведёнными в настоящей инструкции.
- Проведения периодической проверки не реже 1 раза в год утверждённым компетентным техником. По окончании такой периодической проверки готовность СИЗ к возврату в эксплуатацию должна быть заверена в письменной форме.
- Строгого соблюдения условий хранения и транспортировки, указанных в настоящей инструкции.
- Как правило, при условии соблюдения вышеуказанных условий эксплуатации, срок службы оборудования превышает 10 лет.

## **18. Вывод из эксплуатации**

При утилизации изделия все компоненты должны быть рассортированы на металлические и синтетические материалы, а затем переработаны. Переработка таких материалов должна осуществляться в специализированных учреждениях. В процессе утилизации демонтаж и сортировка компонентов должны выполняться компетентным лицом.

Наименование и адрес производителя:

Tractel SAS - RD 619 - BP 38  
Saint Hilaire sous Romilly  
10102 Romilly sur Seine  
France

## NORTH AMERICA

### CANADA

#### Tractel Ltd.

1615 Warden Avenue  
Toronto, Ontario M1R 2T3,  
Canada  
Phone: +1 800 465 4738  
Fax: +1 416 298 0168  
Email: marketing.swingstage@  
tractel.com

11020 Mirabeau Street  
Montréal, QC H1J 2S3, Canada  
Phone: +1 800 561 3229  
Fax: +1 514 493 3342  
Email: tractel.canada@tractel.  
com

### MÉXICO

#### Tractel México S.A. de C.V.

Galileo #20, O cina 504.  
Colonia Polanco  
México, D.F. CP. 11560  
Phone: +52 55 6721 8719  
Fax: +52 55 6721 8718  
Email: tractel.mexico@tractel.  
com

### USA

#### Tractel Inc.

51 Morgan Drive  
Norwood, MA 02062, USA  
Phone: +1 800 421 0246  
Fax: +1 781 826 3642  
Email: tractel.usa-east@tractel.  
com

168 Mason Way  
Unit B2  
City of Industry, CA 91746, USA  
Phone: +1 800 675 6727  
Fax: +1 626 937 6730  
Email: tractel.usa-west@  
tractel.com

#### BlueWater L.L.C

4064 Peavey Road  
Chaska, MN 55318, USA  
Phone: +1 866 579 3965  
Email: info@bluewater-mfg.  
com

#### Fabenco, Inc

2002 Karbach St.  
Houston, Texas 77092, USA  
Phone: +1 713 686 6620  
Fax: +1 713 688 8031  
Email: info@safetygate.com

## EUROPE

### GERMANY

Tractel Greifzug GmbH  
Scheidt bachstrasse 19-21  
51469 Bergisch Gladbach,  
Germany  
Phone: +49 22 02 10 04-0  
Fax: +49 22 02 10 04 70  
Email: info.greifzug@tractel.  
com

### LUXEMBOURG

Tractel Secalt S.A.  
Rue de l'Industrie  
B.P 1113 - 3895 Foetz,  
Luxembourg  
Phone: +352 43 42 42-1  
Fax: +352 43 42 42-200  
Email: secalt@tractel.com

### SPAIN

Tractel Ibérica S.A.  
Carretera del Medio, 265  
08907 L'Hospitalet del  
Llobregat Barcelona, Spain  
Phone : +34 93 335 11 00  
Fax : +34 93 336 39 16  
Email: infoitib@tractel.com

### FRANCE

Tractel S.A.S.  
RD 619 Saint-Hilaire-sous-  
Romilly  
BP 38 Romilly-sur-Seine  
10102, France  
Phone: +33 3 25 21 07 00  
Email: info.tsas@tractel.com

#### Ile de France Maintenance Service S.A.S.

3 rue de champfleuri  
Zac du Gué de Launay  
77360 Vaires sur Marne,  
France  
Phone: +33 1 56 29 22 22  
E-mail: ifms.tractel@tractel.com

#### Tractel Location Service

3 rue de champfleuri  
Zac du Gué de Launay  
77360 Vaires sur Marne,  
France  
Phone: +33 1 60 36 30 00  
E-mail: info.tls@tractel.com

#### Tractel Solutions S.A.S.

77-79 rue Jules Guesde  
69230 St Genis-Laval, France  
Phone: +33 4 78 50 18 18  
Fax: +33 4 72 66 25 41  
Email: info.tractelsolutions@  
tractel.com

### GREAT BRITAIN

Tractel UK Limited  
Old Lane Halfway  
Sheffield S20 3GA,  
United Kingdom  
Phone: +44 114 248 22 66  
Email: sales.uk@tractel.com

### ITALY

Tractel Italiana SpA  
Viale Europa 50  
Cologno Monzese (Milano)  
20093, Italy  
Phone: +39 02 254 47 86  
Fax: +39 02 254 71 39  
Email: infoit@tractel.com

### NETHERLANDS

Tractel Benelux BV  
Paardeweide 38  
Breda 4824 EH, Netherlands  
Phone: +31 76 54 35 135  
Fax: +31 76 54 35 136  
Email: sales.benelux@tractel.  
com

### PORTUGAL

Lusotractel Lda  
Bairro Alto Do Outeiro  
Armazém, Trajouce, 2785-653  
S. Domingos de Rana, Portugal  
Phone: +351 214 459 800  
Fax: +351 214 459 809  
Email: comercial.lusotractel@  
tractel.com

### POLAND

Tractel Polska Sp. z o.o.  
ul. Byslawska 82  
Warszawa 04-993, Poland  
Phone: +48 22 616 42 44  
Fax: +48 22 616 42 47  
Email: tractel.polska@tractel.  
com

### NORDICS

Tractel Nordics  
(Scanclimber OY)  
Turkkirata 26, FI - 33960  
PIRKKALA, Finland  
Phone: +358 10 680 7000  
Fax: +358 10 680 7033  
E-mail: tractel@scanclimber.  
com

### RUSSIA

Tractel Russia O.O.O.  
Olympiysky Prospect 38, Office  
411, Mytishchi, Moscow Region  
141006, Russia  
Phone: +7 495 989 5135  
Email: info.russia@tractel.com

## ASIA

### CHINA

Shanghai Tractel Mechanical  
Equip. Tech. Co. Ltd.  
2nd oor, Block 1, 3500 Xiupu  
road,  
Kangqiao, Pudong,  
Shanghai, People's Republic  
of China  
Phone: +86 21 6322 5570  
Fax : +86 21 5353 0982

### SINGAPORE

Tractel Singapore Pte Ltd  
50 Woodlands Industrial  
Park E7  
Singapore 757824  
Phone: +65 6757 3113  
Fax: +65 6757 3003  
Email: enquiry@  
tractelsingapore.com

### UAE

Tractel Secalt SA Dubai  
Branch  
Office 1404, Prime Tower  
Business Bay  
PB 25768 Dubai, United Arab  
Emirates  
Phone: +971 4 343 0703  
Email: tractel.me@tractel.com

### INDIA

Secalt India Pvt Ltd.  
412A, 4th Floor, C-Wing, Kailash  
Business Park, Veer Savarkar  
Road, Parksite, Vikhroli West,  
Mumbai 400079, India  
Phone: +91 22 25175470/71/72  
Email: info@secalt-india.com

### TURKEY

Knot Yapı ve İş Güvenliği San.  
Tic. A.Ş.  
Cevizli Mh. Tugay Yolu CD.  
Nuvo Dragos Sitesi  
A/120 Kat.11 Maltepe  
34846 Istanbul, Turkey  
Phone: +90 216 377 13 13  
Fax: +90 216 377 54 44  
Email: info@knot.com.tr

## ANY OTHER COUNTRIES:

### Tractel S.A.S.

RD 619 Saint-Hilaire-sous-  
Romilly  
BP 38 Romilly-sur-Seine  
10102, France  
Phone: +33 3 25 21 07 00  
Email: info.tsas@tractel.com

